

*UNIVERSIDAD JOSÉ MARTÍ DE SANCTI SPIRITUS*

*FACULTAD DE CULTURA FÍSICA*

*Trabajo de diploma en opción al título de Licenciada en Cultura Física*

*“ Acciones para incrementar el conocimiento de la historia de la mujer espiritvana en el deporte mediante la página web.*

*Autor: Leyani Rubio Lazo*

*Tutor: Ms.C. Asneyda Madrigal Castro.*

*Sancti Spíritus, 2014*

## Resumen

La presente investigación tiene como objetivo: Proponer un conjunto de acciones para incrementar el conocimiento de la historia de la mujer espirituana en el deporte en los atletas de Tiro Deportivo de la EIDE Lino Salabarría Pupo utilizando la página web., para ello se utilizaron como muestra los 5 entrenadores que laboran en el deporte de Tiro Deportivo de la EIDE y los 24 atletas de este deporte. Se emplearon los siguientes métodos de investigación: Histórico lógico, el hermenéutico- dialéctico, el fenomenológico- etnográfico, la encuesta y técnicas descriptivas el cálculo porcentual. Se diagnosticó el conocimiento acerca de la historia de la mujer espirituana en el deporte y se elaboraron varias acciones para utilizar la página web donde se muestra la relación de las mujeres seleccionadas y la información organizada teniendo en cuenta su inicio en el deporte, principales resultados deportivos, actividades después del retiro, reconocimientos, fotos y videos en algunas de ellas y artículos periodísticos, además se elaboraron cuatro acciones que tienen implícito varias actividades .Se concluyó que los entrenadores y atletas de Tiro Deportivo de la EIDE Lino Salabarría Pupo poseen conocimientos deficientes acerca de la historia de la mujer espirituana en el deporte y se elaboró un conjunto de acciones relacionadas con la página web para incrementar el conocimiento de la historia de la mujer espirituana en el deporte en los atletas de Tiro Deportivo, caracterizadas por ser instructivas, educativas y lúdicas. Por lo que se recomienda Implementar las acciones propuestas y así contribuir al incremento del conocimiento de la historia de la mujer espirituana en el deporte y continuar con este tipo de investigación por los beneficios que aporta al conocimiento de la historia del deporte local.

## Summary

The present investigation has as objective: To propose a group of actions to increase the knowledge of the history of the woman espirituana in the sport in the athletes of Sport Shot of the EIDE Lino Salabarría Pupo using the page web., for they were used it like sample the 5 trainers that work in the sport of Sport Shot of the EIDE and the 24 athletes of this sport. The following investigation methods were used: Historical logical, the hermeneutic one - dialectical, the fenomenológico - etnográfico, the survey and technical descriptive the percentual calculation. The knowledge was diagnosed about the history of the woman espirituana in the sport and several actions were elaborated to use the page web where it is shown the relationship of the selected women and the organized information keeping in mind its beginning in the sport, main sport results, activities after the retirement, recognitions, pictures and videos in some of them and journalistic articles, four actions were also elaborated that they have implicit several activities .Se it concluded that the trainers and athletes of Sport Shot of the EIDE Lino Salabarría Pupo possess faulty knowledge about the history of the woman espirituana in the sport and a group of actions related with the page web was elaborated to increase the knowledge of the history of the woman espirituana in the sport in the athletes of Sport Shot, characterized to be instructive, educational and lúdicas. For what is recommended to Implement the proposed actions and this way to contribute to the increment of the knowledge of the history of the woman espirituana in the sport and to continue with this investigation type for the benefits that it contributes to the knowledge of the history of the local sport.

## INDICE

I. Introducción	5
Capítulo I: Fundamentación Teórica	8
1.1 Algunas consideraciones conceptuales de actividad y acciones	8
1.2 La enseñanza de la Historia	10
1.3 La Mujer en el deporte	13
1.4 Las tecnologías de la información y las comunicaciones.	16
Capítulo II: Metodología de la Investigación	21
2.1 Población y Muestra	21
2.2 Métodos y Técnicas de investigación utilizados	21
Capítulo III: Análisis de los resultados	23
3.1 Resultados de la encuesta a los entrenadores	23
3.2 Resultados de la encuesta a los atletas	24
3.3 Estructuración de la Página Web.	26
3.4 Propuesta de acciones para el incremento del conocimiento de la historia de la mujer espirituana en el deporte	28
Conclusiones	<b>49</b>
Recomendaciones	<b>50</b>
Bibliografía	<b>51</b>
Anexos	

## Introducción

Desde el inicio de la vida civilizada el conocimiento histórico ha sido el mejor instrumento para difundir los valores de la cultura nacional y para comprender el sentido de la civilización humana. La historia, al recoger y ordenar el conocimiento del pasado, se convierte en el almacén de la memoria colectiva, en la salvaguarda de la nación. La historia es el saber que da cuenta de las raíces profundas que sostienen las sociedades, las naciones y las culturas y, asimismo, es la disciplina que esclarece el pasado de los individuos: es el saber que desvela las raíces sociales del ser humano. Ferro (1995)

El conocimiento de la actividad humana en el pasado constituye el objetivo propio de la historia, ésta aspira a explicarlo y por ello reconstruye la evolución de las sociedades y los hombres, utilizando los datos que se disponen en la actualidad.

La enseñanza de la historia presenta rasgos fundamentales, valiosos y estratégicos, por tratarse de una disciplina que estudia el que hacer de los seres humanos y las motivaciones de las distintas generaciones para cimentar el desarrollo de los pueblos en un diálogo permanente entre pasado y presente que permita articular un andamiaje universal para preparar el futuro.

Por las razones anteriores se puede afirmar que el conocimiento histórico es indispensable para preparar a los jóvenes a vivir en sociedad: proporciona un conocimiento global del desarrollo de los seres humanos y del mundo que los rodea. Si las nuevas generaciones están obligadas a conocer el presente, es conveniente que lo hagan a partir del pasado que ha construido ese presente.

La participación de las mujeres en el deporte tiene una larga historia. La presencia de ellas en el mundo deportivo de hoy poco tiene que ver con la situación en la que se encontraban hace poco más de un siglo cuando se celebraron los primeros Juegos Olímpicos en 1896, la idea de que participaran mujeres se consideró "poco femenina". Desde entonces, es fácil ver los progresos conseguidos en muchas partes del mundo. Hacia 1900, los valores sociales se modernizaron lo suficiente como para permitir que hubiera 11 mujeres junto a 1.319 hombres en la ceremonia de inauguración de los Juegos

Olímpicos de París, aunque su participación estuvo limitada a los deportes considerados "propios" de las mujeres: tenis y golf.

En los Juegos Olímpicos de 2004, celebrados en Atenas, se batió una nueva marca mundial: algo más del cuarenta por ciento de los participantes eran mujeres.

El desarrollo de la mujer en el deporte ha sido en los últimos años, una constante de esfuerzo, disciplina, respeto y su presencia, firmeza y actividad trascienden los estadios.

No es posible hablar de cuánto ha hecho Cuba por el deporte sin mencionar el aporte tierno de esa atleta, entrenadora, profesora, psicóloga y madre. Hay muchos ejemplos de nobleza, entrega y amor de esa mitad del planeta que son las madres de la otra mitad.

Innumerables resultan las historias y los nombres de importantes deportistas que han escrito sus hazañas, y entre ellas, tienen un lugar de lujo varias mujeres espirituanas consideradas Figuras Relevantes y Glorias Deportivas precisamente por los logros alcanzados en Juegos Olímpicos, Panamericanos, Centroamericanos, Mundiales y eventos de similar nivel, dando de sí su mayor esfuerzo y compitiendo con dignidad, defendiendo la tierra del Yayabo y los colores enarbolados en la bandera cubana.

A la hora de hablar y escribir la historia del deporte en Sancti Spíritus es imposible realizarlo sin hacer alusión a esas mujeres que han llenado de orgullo al pueblo espirituano, de ahí que algunas de ellas han sido objeto de investigación con el fin de relatar su trayectoria deportiva, tal es el caso de Leyanet González Calero, Auerelia Pentón Conde (Yeya), Mayra González Borroto, Yailyn Cruz Rodríguez, Luisa Marrero Madrigal, Esther Jiménez Nejías Miriam Reyes Álvarez, Lency Montelíer Ulacia, María de la Caridad Zamora Clavo entre otras tantas mujeres deportistas. Estas y otras historias de vida están plasmadas en informes escritos de Trabajos de Diploma y en una página web titulada: La Presencia de la Mujer Espirituana en el Deporte, en la que se ofrece una rica y variada información relacionada con la historia de vidas de varias glorias deportivas y figuras relevantes del sexo femenino de la provincia de Sancti Spíritus.

No obstante, a los esfuerzos realizados en aras de divulgar el quehacer de éstas féminas aún existe desconocimiento entre la población deportiva de la

provincia tal como sucede con los atletas de Tiro Deportivo de la EIDE Lino Salabarría Pupo, que a pesar de contar en su deporte con varias glorias deportivas del sexo femenino que han legado su huella en ese deporte, es insuficiente su conocimiento.

Teniendo en cuenta lo anterior se plantea el siguiente **Problema científico**:

¿Cómo contribuir al incremento del conocimiento de la historia de la mujer espirituana en el deporte en los atletas de Tiro Deportivo de la EIDE Lino Salabarría Pupo?

**Objeto de estudio:** La historia del deporte local

**Campo de acción:** La historia del deporte de la mujer espirituana en el deporte

**Objetivo General:**

Proponer un conjunto de acciones para incrementar el conocimiento de la historia de la mujer espirituana en el deporte en los atletas de Tiro Deportivo de la EIDE Lino Salabarría Pupo utilizando la página web.

**Objetivos Específicos:**

1. Diagnosticar el conocimiento de la historia de la mujer espirituana en el deporte que poseen en los atletas de Tiro Deportivo de la EIDE Lino Salabarría Pupo.
2. Elaborar un conjunto de acciones para utilizar la página web e incrementar el conocimiento de la historia de la mujer espirituana en el deporte en los atletas de Tiro Deportivo de la EIDE Lino Salabarría Pupo utilizando la página web.

**Tareas de la investigación.**

- Revisar y estudiar la bibliografía acerca del tema.
- Aplicar las técnicas de investigación y recogida de información.
- Análisis de los resultados de la investigación.
- Elaboración del informe final de la investigación.

## **Capítulo I: Fundamentación Teórica**

### **1.1 Algunas consideraciones conceptuales de actividad y acciones**

Para A. N. Leontiev (1982), la actividad constituye la esencia de su teoría histórico-cultural, porque es en la actividad donde se forman y desarrollan los procesos psíquicos y las cualidades de la personalidad. La actividad está conformada por dos componentes importantes: los intencionales y los procesales, dentro de los componentes intencionales se encuentran los motivos y objetivos de la actividad y dentro de los componentes procesales las acciones y las operaciones. Considera que la acción constituye el proceso subordinado a una representación del resultado a alcanzar, o sea, a una meta u objetivo consciente planteado.

Según Leontiev (1982), la actividad existe y se manifiesta a través de las acciones que la componen, y en la medida que se ejecuten las acciones, se realiza la actividad dada. A su vez, cada acción está conformada por un sistema de operaciones que vienen a constituir pasos o peldaños a través de cuya realización transcurre la acción. Por otra parte la operación se define como las formas y métodos por cuyo intermedio se realiza la acción

Para el exponente de la Teoría de la Actividad, toda actividad responde a un motivo, siendo esto todo aquello que incita al hombre a actuar, para satisfacer una necesidad. De igual manera, toda acción persigue un fin o meta conscientemente planteada que se convierte en su objetivo y la misma relación que existe entre motivo y actividad, es la que existe entre objetivo y acción. Las operaciones que forman las acciones van a depender de las condiciones concretas en que se realizan y de los medios e instrumentos que el individuo tenga a su disposición.

El término acción surge con un contenido puramente jurídico. Su utilización se amplía, según el desarrollo que va adquiriendo las ciencias. Ha sido utilizado por la Psicología, la Sociología y la Pedagogía entre otras, y existen referencias teóricas que ayudan a la comprensión de su sentido práctico.



La autora de esta investigación asume el criterio de Pidkasisti (1986) cuando señala que los componentes funcionales de la acción son: la etapa orientadora, donde se define con qué objetivo se va a desarrollar (para qué); la de ejecución y el control. La parte orientadora de la acción a desarrollar, tiene que incluir, todos los conocimientos y condiciones necesarios en que debe apoyar la ejecución y control de la acción. Debe tener incluida la motivación para su realización.

Para Pidkasisti (1986) la ejecución de la acción consiste en la realización del sistema de operaciones, es la parte del trabajo, donde produce las transformaciones en el objeto de la acción. En el camino de las acciones, la coordinación resulta un elemento indispensable.

En tal sentido Leontiev (1982) refiere que es difícil, casi imposible, lograr un proceso de integración si antes no han existido diferentes procesos de acercamiento a esta meta; diferentes niveles de coordinación que aunque implica un vínculo menos estable si tiene responsabilidad con una parte del proceso, es una acción táctica que posibilita alcanzar los niveles de integración deseados y posibles.

Según Pidkasisti (1986) las acciones se basan en dos principios básicos:

1. Su concepción secuencial, en la que está presente una preocupación permanente por la coherencia entre los diferentes elementos, en la que se visualiza la concatenación de secuencias o los pasos a seguir.
2. La existencia de un control continuo de los resultados obtenidos a lo largo de la ejecución de un plan de acción.

Las acciones están en constante cambio y transformación por lo que debe apoyarse y tener en cuenta todos los resultados obtenidos en periodos anteriores, sus éxitos y fracasos, aunque solo sirva para romper con la línea que marcó la acción anterior.

El mismo autor plantea que cuando se elabora acciones hay que tener en cuenta:

1. Fase de recopilación, análisis y sintetización de los datos y problemas que expliquen lo que está pasando y lo que puede pasar en un futuro, hay que tener presente el diagnóstico de la situación actual, las fuerzas

que actúan sobre los problemas y su posición, así como las acciones necesarias para llevar a vías de hecho este plan.

2. Fase de toma de decisiones, lo que se debe hacer, porqué y sus alternativas.
3. Fase de confección y programación, en detalle las acciones, con sus procesos interactivos para llevar a cabo, de forma real el acercamiento de los objetivos a las posibilidades concretas y actuales.
4. Fase de ejecución, en la que se le da relevancia a la coordinación de acciones y resultados que deben darse en tiempo de acuerdo al presupuesto, el control y ejecución de alternativas de los programas que pueden ser necesarios aplicar cuando no se va cumpliendo, periódicamente los objetivos previstos.

## **1.2 La enseñanza de la Historia**

La Historia es una ciencia que estudia el origen y el desarrollo de las sociedades humanas y de sus culturas, en el pasado.

El ser humano siente la necesidad de conocer la vida de sus antepasados y gracias a ese conocimiento del pasado puede comprender mejor el presente y prever lo que puede suceder en un futuro

De acuerdo con Pluckrose (2002), la Historia es el estudio de los actos humanos en el pasado, para la comprensión de su presente y su intervención en el futuro

Se enseña el pasado porque se reconoce que el “pasado fue el modelo para el presente y el futuro”. El conocimiento del pasado, advierte Eric Hobsbawm, es la clave del “código genético por el cual cada generación reproduce sus sucesores y ordena sus relaciones. De ahí la significación de lo viejo, que representa la sabiduría no sólo en términos de una larga experiencia acumulada, sino la memoria de cómo eran las cosas, cómo fueron hechas y, por lo tanto, de cómo deberían hacerse”.

Edward Carr, escribió: “hacer que el hombre pueda comprender la sociedad del pasado e incrementar su dominio de la sociedad del presente, es la doble función de la historia”. Ya lo decía Epicuro, el “conocimiento libera”, es el instrumento indispensable “para eliminar los miedos y los deseos irracionales”.

Por su parte Isaiah Berlin reiteró, con otras palabras, estas ideas: “el conocimiento —decía— al descubrir fuerzas poco reconocidas y, por tanto, incontroladas que afectan a mi comportamiento, me emancipa de las fuerzas despóticas, y más aún cuando han estado ocultas y han sido, por tanto, mal interpretadas”.

De este modo, agrega Antoine Prost, “la historia es una propedéutica de lo social, de su diversidad, de sus estructuras y de su evolución. Enseña a los estudiantes que el cambio es normal, que no se debe temer y les muestra cómo pueden contribuir los ciudadanos a tal fin”. Desde una perspectiva progresista y reformista, a medio camino entre la revolución y el inmovilismo, lo que se trata es de hacer de la historia “un instrumento de educación”.

Por ello, concluye Prost, “no hay proyecto colectivo posible sin educación histórica de los autores y sin análisis histórico de los problemas”. “Lo que se espera de ese aprendizaje —agrega John Lewis Gaddis— es un presente y un futuro en los que el pasado permanezca con toda su gracia [...] Con esto me refiero a una sociedad preparada para respetar el pasado.

Prats en su artículo Enseñanza de la historia refiere que en las sociedades contemporáneas la historia tiene un papel importante, es la utilidad de la historia, es la utilidad del estudio de la Historia para la formación integral (intelectual, social y afectiva) .

El mismo autor plantea que la el estudio de la Historia puede servir en la educación para:

- Facilitar la comprensión del presente, ya que no hay nada en el presente que no pueda ser comprendido mejor conociendo los antecedentes
- Preparar a los alumnos para la vida adulta. La Historia ofrece un marco de referencia para entender los problemas sociales, para situar la importancia de los acontecimientos diarios, para usar críticamente la información, en definitiva, para vivir con la plena conciencia ciudadana.
- Despertar el interés por el pasado, lo cual indica que la Historia no es sinónimo de pasado. El pasado es lo que ocurrió, la Historia es la investigación que explica y da coherencia a este pasado. Por ello, la Historia plantea cuestiones fundamentales sobre este pasado desde el

presente, lo que no deja de ser una reflexión de gran contemporaneidad y, por lo tanto, susceptible de compromiso.

- Potenciar un sentido de identidad. Tener una conciencia de los orígenes, significa que cuando sean adultos podrán compartir valores, costumbres, ideas, etc
- Ayudar en la comprensión de sus propias raíces culturales y de la herencia. Este aspecto va íntimamente ligado al punto anterior. No se puede imponer una cultura estándar, ni uniforme en el ámbito planetario a los jóvenes de una sociedad tan diversa culturalmente como la actual.
- Contribuir a desarrollar las facultades de la mente mediante un estudio disciplinado, ya que la Historia depende en gran medida de la investigación rigurosa y sistemática.

### **Estudio historia de la Educación Física y del Deporte**

¿Por qué *tenemos* que estudiar historia durante la formación en Educación Física? Es posible que esta pregunta ya haya sido muchas veces formulada entre los estudiantes y profesores de diversos cursos superiores ligados a la formación del profesor de Educación Física. En definitiva, de qué manera el estudio de la historia podría contribuir en la formación profesional? Habría realmente espacio y necesidad de una asignatura específica para estudios de esta naturaleza? Esta breve reflexión objetiva, examina la importancia de esta disciplina y de sus estudios para los estudiantes durante su carrera y para los profesores de Educación Física según plantea Melo (1997).

Algunos argumentos pueden ser considerados como una tentativa de entender aquello que está en relación a una objeción inicial y a una posible desvalorización de Historia durante la formación en Educación Física. En este sentido Park (1992) afirma que en los Estados Unidos, donde el estudio de la Historia de la Educación Física y del Deporte ya se encuentra bastante avanzado, los profesores de Educación Física que se desempeñan en la docencia de disciplinas vinculadas a esta sub-área de estudios, no demuestran tener conocimientos metodológicos adecuados. Park afirma además que tales profesores terminan recibiendo menor remuneración para perfeccionar sus cursos, ya que la gran mayoría de los alumnos está más interesada en disciplinas ligadas al área biomédica. Esta situación se propaga por generaciones, sin que la Historia sea correctamente valorizada.

### **1.3 La Mujer en el deporte**

Desde tiempos remotos la mujer ha estado sometida a un segundo plano en todas las esferas de la sociedad y el deporte no está exento de esto ; “Yo Cyniska, descendiente de los reyes de Esparta, coloco esta piedra para recordar la carrera que gané con mis rápidos pies, siendo la única mujer de toda Grecia en ganar”.Esta frase según Pausanias, historiador y geógrafo Griego, esculpida en la base de un monumento de Olimpia, es una evidencia sobre la exclusión de las mujeres de la práctica deportiva en la antigua Grecia, aunque desde el año 776 a.n.e hasta el 393 d.n.e habían dos días dedicados a las doncellas como reclamo de las espartanas , no se les permitía participar de los juegos de forma activa.

Según Sánchez (2005), en abril de 1896 Atenas mereció el honor de acoger el regreso de los juegos gracias a Pierre de Freddy cuarto Barón de Coubertin quien logró revivirlos, el mismo no concibió dentro de ellas la presencia de la mujer pues el Barón heredó toda la filosofía helénica de los juegos antiguos.

Sin embargo la vida se impuso y no es hasta Paris 1900 que las mujeres empezaron a competir, siendo la británica Charlotte Cooper la primera titular olímpica al conquistar la medalla dorada frente a la francesa Helen Prevost en la final individual de Tenis de campo ; en 1904 en San Luis se añadió el Tiro con Arco. Las mujeres también participaron en las regatas de vela y Patinaje Artístico en los juegos de 1908, aumentando su participación en la mayoría de todos los deportes hasta nuestros días. Jorge ( 2004)

En la conferencia mundial mujer y deporte, historia mujer y deporte , Lausanne, Suiza, 1996 se plantea que en 1917 la francesa Alice Mellita funda la federación de sociedades femeninas de Francia (FFSF), organizando en Mónaco, 1921 la primera olimpiada femenina con la participación de cinco países europeos: Gran Bretaña, Suiza, Italia, Noruega y Francia y el 31 de octubre de ese mismo año se funda la Federación Internacional Deportiva Femenina con el apoyo de Estados Unidos, Italia, Checoslovaquia y Francia.

En 1980 el Comité Olímpico Internacional (COI) dio un salto histórico en su membrecía, eligiendo a Juan Antonio Samaranch como presidente y dando

como prioridad la inserción de la mujer en la directiva de esta organización a través de la siguiente frase:

“ Afortunadamente la mentalidad con respecto a la mujer ha evolucionado enormemente con el paso del tiempo, lo que naturalmente ha repercutido en el movimiento olímpico ”

Efectivamente desde 1981 por primera vez en la historia olímpica las mujeres son elegidas como miembros del COI, siendo Anita L de Franz La primera mujer vicepresidenta del COI que a su vez crea el grupo de trabajo mujer y deporte, pues esta organización había reconocido que la mujer no estaba lo suficientemente representada en sus puestos decisorios, también fueron elegidas miembros de esta organización Isava Fonseca y Pirjo Haggman. Las tres mujeres elegidas en esa organización encabezaban el grupo de trabajo cuya misión era aconsejar al Comité Ejecutivo del COI y a su presidente las medidas necesarias para aumentar la participación femenina en el deporte y sus estructuras administrativas.

La perspectiva de género requiere enfrentar lo cultural con mayor especificidad e implica el análisis de los valores culturales, mitos y prejuicios atribuidos a la posición de las mujeres en las sociedades.

En tal sentido Samaranch, 1996 planteo que: "Hemos logrado adelantos importantes, pero todavía queda mucho que mejorar, enfrentamos una multitud de impedimentos, de índole cultural, étnica y económica, lo que requiere un esfuerzo cooperativo entre el COI, las federaciones internacionales, los comité olímpicos nacionales, las organizaciones deportivas, los gobiernos, las organizaciones intergubernamentales, no gubernamentales, y los medios informativos".

Iniciándose acciones específicas presentadas por el grupo de trabajo mujer y deporte en la 105 sesión del Comité Olímpico Internacional en julio de 1996 para aumentar la participación de la mujer en puestos decisorios.

- I. Los comité Olímpicos nacionales han de señalar de forma inmediata por lo menos el 10 % de todos los puestos de sus estructuras decisorias

sean ocupadas por mujeres para el 31 de diciembre del 2000, alcanzando el 20 % para diciembre del 2005.

- II. Las Federaciones deportivas nacionales e internacionales y las organizaciones deportivas del movimiento Olímpico también han de señalar con aplicación inmediata que por lo menos el 10 % de todos los puestos de sus estructuras decisorias sean ocupadas por mujeres para el 31 de diciembre del 2000, alcanzando el 20 % para el 31 de diciembre del 2005.

**En Cuba antes de 1959**, la mujer practicaba deporte de forma aislada y se tiene como referencia que uno de los primeros deporte que participó la mujer fue el patinaje en la década de los años veinte.

En los años cincuenta se funda en nuestro país la Asociación atlética Femenina de Cuba (AASF) por Manolo de la Leguera comentarista deportivo de la revista Avance, donde la mujer se desarrolló en deportes como la natación, atletismo, baloncesto y softball; un acontecimiento muy relevante para el deporte es la participación de Berta Díaz en los Juegos Olímpicos de 1952 en el deporte de atletismo pues no existía un sistema deportivo que permitiera la participación estable de la mujer en eventos nacionales e internacionales ni llevar la recreación, la educación física y el deporte a la población más desposeída debido a la falta de profesionalidad de los que dirigían el deporte, manejándose intereses privados .

Después del triunfo revolucionario la formación de los cuadros del sistema de dirección del deporte ha recorrido vertiginosos caminos, la fundación del Instituto Nacional de Deporte, Educación Física y Recreación (INDER) el 23 de febrero de 1961 mediante el decreto ley del Consejo de Estado y de Ministro es un paso decisivo en el interés del estado de elevar el deporte a niveles superiores. La participación de la mujer en el INDER se refiere desde sus comienzos dirigiendo y participando como consumidora de los servicios que brinda el Instituto, no solo en la esfera del deporte sino en el campo de la educación física y en la formación de monitores y cuadros para llevar esta práctica a los lugares más recónditos de nuestro país.

Según Laza (2005) en el inicio de la educación física no se puede dejar de mencionar a la profesora Josefa Barroso de la dirección de recreación ,por sus conocimientos su dedicación y el amor con que siempre emprendió las tareas que hubo que ejecutar orientadas por el INDER ; Fefa fue fundadora del movimiento de monitores y del movimiento de cultura física y la recreación para la población y colaboradora fiel de Mincho Todorov en las actividades gimnásticas que se ejecutaban un logro que exhibió siempre con orgullo la dirección del estado cubano.

Otra mujer que aportó sus conocimientos en la organización de la educación física fue la profesora Ramona Abelenda quien se desempeñara en el ministerio de Educación como metodóloga y tuvo a su cargo la formación didáctica metodológica de los primeros graduados de la ESEF Comandante Piti Fajardo que desempeñaron sus funciones como profesores en las escuelas y planes especiales de la Revolución.

En la primera década del triunfo revolucionario la mujer comenzó su preparación científica, rindiendo su fruto en la actividad física y el deporte a través de la doctora en ciencias Caridad Calderón Jarrín primera graduada de Licenciatura en Cultura Física en la República socialista de Checoslovaquia, estos conocimientos adquiridos los ha puesto en función en un amplio trabajo científico metodológico en la educación física

En la Actualidad la historia del deporte cubana es rica en páginas gloriosas. En estos lustros las mujeres deportistas han maravillado al mundo con sus triunfos claros ejemplos de la calidad competitiva alcanzada por el principio del deporte derecho del pueblo y una práctica consecuente que ha permitido el paso de la masividad al alto rendimiento, convirtiendo las hazañas deportivas en hecho frecuentes y naturales que le otorga grandeza al deporte revolucionario cubano.

#### **1.4 Las tecnologías de la información y las comunicaciones.**

Se hace necesario aunque sea someramente conceptualizar las tecnologías de la información y las comunicaciones (TIC). Existen muchas definiciones al respecto, Labañino.2001 la define como " ...un conjunto de aparatos, redes y servicios que se integran o se integrarán a la larga, en un sistema de información interconectado y complementario. La innovación tecnológica consiste en que se pierden las fronteras entre un medio de información y otro".



Las tecnologías de la información y las comunicaciones conforman un sistema integrado por:

**Las telecomunicaciones:** representadas por los satélites destinados a la transmisión de señales telefónicas, telegráficas y televisivas; la telefonía que ha tenido un desarrollo impresionante a partir del surgimiento de la señal digital; el fax y el MODEM; y por la fibra óptica, nuevo conductor de la información en forma luminosa que entre sus múltiples ventajas económicas se distinguen el transmitir la señal a grandes distancias sin necesidad de usar repetidores, y tener ancho de banda muy amplio.

**La informática:** caracterizada por notables avances en materia de hardware y software que permite producir, transmitir, manipular y almacenar la información con más efectividad, distinguiéndose la multimedia, las redes locales y globales, los bancos interactivos de información y los servicios de mensajería electrónica.

**La tecnología audiovisual:** que ha perfeccionado la televisión de libre señal, por cable, restringida y de alta definición.

La incorporación de las tecnologías de la información y las comunicaciones como apoyo al proceso de enseñanza-aprendizaje, no debe verse como un hecho aislado, realmente se crea una nueva dinámica que propicia la necesidad de introducir cambios en sistema educacional. Estos se refieren en lo esencial, a modificar la forma de transmitir los conocimientos y requieren un estudio y una valoración de los enfoques sobre los procesos cognitivos en el procesamiento de la información y de todo un conjunto de problemas que se derivan de la introducción de las nuevas tecnologías.

Resulta evidente que el uso de la informática puede facilitar el aprendizaje de conceptos, principios; puede ayudar a resolver problemas de variada naturaleza; puede contribuir a desarrollar diferentes tipos de habilidades; entonces podríamos acercarnos a una definición de la informática educativa como plantea el Msc Raúl Rodríguez Lamas (2002): es la parte de la ciencia de la informática encargada de dirigir, en el sentido más amplio, todo el proceso de selección, elaboración, diseño y explotación de los recursos informáticos dirigido a la gestión docente, entendiéndose por este la enseñanza asistida por

computadora y la administración docente.

La informática, vista como recurso y no como fin puede contribuir a una reconceptualización de nuestros planes y programas de estudio para poder pasar de un modelo actual (masivo, unidireccional, basado en texto y centrado en el profesor) a un modelo alternativo (más individualizado, bidireccional, basado en medios más novedosos y centrado en el estudiante). La reconceptualización de la enseñanza con el uso del ordenador debe contribuir a una enseñanza más rápida, en una atmósfera agradable donde se puedan particularizar diferencias individuales, donde se pueda lograr generalizaciones, profundizar, interactuar, manipular grandes volúmenes de la información, acceder a información científica, optimizar procesos investigativos, perfeccionar la toma de decisiones, y muy en particular, la formación de valores entre otros

El servicio de Internet posibilita transmitir información, este servicio es el más reciente e importante y se conoce como Web, que es un medio de comunicación único y nunca ha existido que se pareciera a él. Su gran popularidad está dada en gran medida por la posibilidad que ofrece de publicar información que llegue a millones de personas.

Como plantea Labañino (2001) publicar en el Web tiene ventajas que son necesarias conocer para hacer más efectivo su utilización. Entre las primeras podemos citar:

1. **Acceso global:** cualquier persona que disponga de un ordenador, la conexión y un navegador puede acceder a él. Para el Web no existen fronteras y su audiencia puede estar en cualquier parte del mundo.
2. **Información de todo tipo:** cualquier usuario puede colocar o consultar cualquier información disponible en el Web, salvo el caso en que quien lo coloque plantee restricciones al acceso. Ahora su disco duro es el Web.
3. **Acceso permanente:** el Web está disponible las 24 horas del día.
4. **Facilidad de publicar:** con el Web se eliminan muchos escollos que imponen la publicación tradicional. Cualquier persona puede publicar material en el Web, que queda inmediatamente a disposición de todo el

mundo, siempre que disponga de acceso a un servidor habilitado al efecto.

5. **Es abierto:** casi todo lo que se publica en el Web se puede importar y guardar. El código fuente de cada documento es visible desde el navegador.

Labañino (2001) también hace alusión a algunas recomendaciones a tener en cuenta al diseñar para el Web:

- Asegúrese de que las páginas que se creen sean legibles para el usuario. Utilice fondos con color y contraste adecuados que permitan la lectura cómoda de textos y gráficos.
- Garantice que el usuario pueda diferenciar rápidamente entre los enlaces visitados y los que no lo han sido.
- No utilice efectos visuales que puedan distraer la atención del lector, por ejemplo evite el uso de animaciones donde se tiene la intención de que se lea texto.
- Coloque la información más importante en primer lugar. Resuma lo más del tema en un par de frases y sitúe estas al inicio de la página.
- Garantice consistencia tanto en forma como en función de la organización y la navegación de sus páginas.
- Diseñe la estructura de la información de modo que el usuario este a un mínimo de clic de cualquier contenido. Agrupe la información de forma jerárquica y con un máximo que en lo posible no exceda de tres niveles.

Un sitio Web es una colección de artículos relacionados llamados página Web, y que son administrados por una persona en particular en cada lugar. Cada página está representada por un hipervínculo dentro de otras páginas.

Cuando navega a través del Web, se puede hacer clic sobre el hipervínculo, o vínculos, que muestran diferentes páginas del mismo sitio Web. Un hipervínculo puede ser una palabra, una frase o incluso una imagen. El punto importante es que haciendo clic sobre los hipervínculos le llevan a páginas diferentes, o sitios, en el Web.

Una página Web puede tener cualquier formato que comprendan los navegadores Web, es decir, las aplicaciones que se utilizan para ver el contenido de la página. Dentro de una página Web se pueden incluir referencias a otras páginas, documentos o sitios Web. A estas referencias se le conoce como hipervínculos y, al hacer clic sobre ellas, hacen que el programa de navegación muestre directamente el documento solicitado.

Una página Web es un conjunto de elementos relacionados entre sí a través de códigos HTML. González (2001).

Entre los elementos que componen el contenido que componen una página Web se encuentran las siguientes:

- Fondo de la página.
- Texto.
- Márgenes.
- Hipervínculos.
- Tablas.
- Campos de un formulario.
- Botones.
- Elementos animados.
- Videos.
- Audio.
- Elementos interactivos

Un hipervínculo es una referencia que se encuentra en un documento de hipertexto y que apunta a otro documento de hipertexto a otro punto dentro del mismo documento.

Al hablar de hipertexto se hace referencia a un documento que contiene hipervínculos o referencias cruzadas que ayudan a que los navegadores Web salten fácilmente de un documento a otro. Cuando el documento contiene otros elementos como gráficos, video, sonido y otro tipo de datos, se hablará de hipermedio.

## Capítulo II: Metodología de la investigación

### 2.1 Población y muestra

Se trabajó con los 5 entrenadores que laboran en el deporte de Tiro Deportivo de la EIDE. De ellos 4 son hombres y 1 mujer, poseen una edad promedio de 31.2 años y una experiencia como entrenador de 6.6 años promedio.

Además fueron muestra 24 atletas de dicho deporte, los cuales pertenecen 18 a la categoría 13-16 y 8 a la juvenil, de ellos 13 son del sexo femenino y 11 del masculino.

### 2.2 Métodos y técnicas de investigación:

#### Del nivel teórico:

➤ **Histórico Lógico:** Se utilizó para el estudio real de la trayectoria deportiva de las mujeres seleccionadas, los acontecimientos en el decursar de las etapas o periodos que componen esta investigación. Lo lógico permitió determinar las leyes generales de desarrollo de las figuras, que permitió estudiar su esencia. Ambos están complementados mutuamente.

#### Del nivel empírico:

➤ **Método Hermenéutico- Dialéctico:** Como específico de la investigación social permite al investigador dar un seguimiento lógico de las pesquisas realizadas y la utilización del tratamiento de la información recopilada, puesto que implica:

- a) Un profundo estudio de búsqueda y selección bibliográfica.
- b) Un proceso de sistematización de todo el conocimiento existente en la relación histórica.
- c) Un posicionamiento crítico del investigador.
- d) Elección y precisión del período histórico en la vida y trayectoria deportiva de las mujeres, así como la fuente documental a utilizar.

➤ **Método Fenomenológico- Etnográfico:** La historia de la vida, que permite abordar el estudio de un determinado proceso histórico- social o el conocimiento profundo de una cultura, grupo social o de una persona.

➤ **Encuesta:** A entrenadores y atletas de Tiro Deportivo de la EIDE Lino Salabarría Pupo para determinar su conocimiento sobre la historia de la mujer espirituana en el deporte.

**Método Estadístico:** Técnicas descriptivas que permiten evaluar los valores que se arrojan y facilitan la conversión cuantitativa en cualitativa

## **CAPÍTULO III: Análisis de los resultados**

### **3.1 Resultados de la encuesta a los entrenadores**

Al preguntarles a los entrenadores acerca del concepto de figura relevante o gloria deportiva, resultó que el 60 % de los encuestados refirieron algunos elementos relacionado con el de gloria deportiva, es decir, solamente hacían alusión a los resultados obtenidos en eventos internacionales y ninguno conceptualizó el de figura relevante. Por lo que resulta insuficiente sus conocimientos al respecto, ya que según según la Resolución 12 del 2000 atiende de forma priorizada y sistemática a los atletas que son considerados glorias del Deporte.

Se considera Gloria Deportiva, aquel atleta que se haya consagrado al deporte alcanzando medallas en Juegos Olímpicos, Panamericanos, Centroamericanos, Mundiales y eventos de similar nivel y los que hayan participado en 8 series nacionales de nuestro deporte nacional o haber integrado por cuatro años un equipo nacional, aquellos que dieron de sí su mayor esfuerzo y compitieron con dignidad defendiendo los colores enarbolados de nuestra bandera que no cejaron en ningún momento manteniendo dentro y fuera del entrenamiento o competencia una conducta acorde con su condición de atleta revolucionario.

Figura Relevante: se le otorga aquellos atletas que haya participado en Eventos Múltiples y no hayan obtenido medallas.

Con respecto a su conocimiento acerca de la existencia de glorias deportivas y figuras relevantes del sexo femenino en la provincia de Sancti Spíritus el 100 % planteo que si conocen de ella pero al solicitarle que las nombraran solamente hicieron referencia a las siguientes mujeres:

- María Teresa Gómez Gutiérrez: 5
- Eglis Yaima Cruz Farfán: 5
- Imirse Ferro García: 5
- Kirenia Bello Trujillo: 5
- Aurelia Pentón Conde: 1
- Marlene Cepeda Valle: 1
- Yamara Amargo Delgado: 1
- María de la Caridad Zamora Clavo: 1

- Yumari González Valdivieso: 1
- Mayra González Borroto: 1

Es importante señalar que el número que aparece al lado de los nombres se refiere a la cantidad de veces que fueron nombradas por los entrenadores, lo que demuestra que el 100 % de ellos conocen las glorias deportivas de su deporte y solamente el entrenador de mayor experiencia fue el que mencionó las otras mujeres, lo que a nuestro juicio ese conocimiento es insuficiente si tenemos en cuenta que en la provincia existen más de 23 féminas que han dado gloria y regocijo a nuestro país.

Al indagar por su conocimiento en cuanto a los resultados deportivos de ella que la avalan como figura relevante o gloria deportiva, el 80 % de ellos hicieron alusión principalmente a los resultados alcanzados por las atletas de tiro deportivo, es decir, la medalla de oro panamericana de Eglis y Kirenia, las de oro en Centroamericanos de Imirse y María Teresa, así como el bronce olímpico de Eglis. Lo que significa que son conocedores de los resultados deportivos de las mujeres de su deporte pero desconocen la historia deportiva de las féminas de otras disciplinas.

Con respecto al trabajo con la historia de las glorias deportivas o figuras relevantes durante sus clases de entrenamiento deportivo el 60 % plantearon que sí y el resto que a veces, que principalmente hacen referencia a ella cuando obtienen algún resultado relevante en un evento internacional, cuando son invitada al terreno y ellas mismas cuentan sus anécdotas. Lo que a nuestro criterio desaprovechan las bondades que brinda la propia historia para la formación integral de los atletas.

Al preguntarle si ellos consideran importante resaltar la labor de la mujer deportista, el 100 % plantearon que sí, ya que es una forma de divulgar y resaltar el esfuerzo y la dedicación de ellas que al mismo tiempo de ser atletas son o fueron esposas y madres que les exige un mayor sacrificio, por lo que todos coincidieron en que les gustaría conocer la historia de vida de las glorias deportivas de su deporte y de la provincia en gorma general.

### **3.2 Resultados de la encuesta a los atletas**

En lo referente al dominio del concepto de figura relevante o gloria deportiva el 45.8 % refirió que sí lo conocen pero solamente hacía referencia a la obtención de resultados importantes en eventos internacionales, en ninguna ocasión se



refirieron al término de figura relevante o a los peloteros con más de 8 series nacionales, lo cual demuestra el escaso conocimiento que al respecto posee los mismo pues el 54.2 % no ofrecieron ningún elemento de dicho concepto.

Al indagar acerca del conocimiento que poseen con relación a la existencia de glorias deportivas o figuras relevantes del sexo femenino en la provincia, el 62.5 % planteo que sí y el resto refirió que conocía algunas, lo cual se contradice a la hora de solicitarles que las nombraran, pues solamente hicieron mención a María Teresa Gómez Gutiérrez, Eglis Cruz Farfán, Imirse Ferro García, y Kirenia Bello Trujillo que pertenecen al Tiro deportivo, así como al bronce olímpico de Eglis Cruz como único resultado deportivo de ellas y un solo atleta mencionó a Yumari González. Valdivieso. Lo que demuestra el gran desconocimiento de los encuestados acerca de la historia de vida de estas grandes mujeres que han dejado su huella en el deporte espirituario.

En cuanto a su calificación acerca del conocimiento sobre la vida personal y los resultados deportivos de las mujeres de su deporte el 75 % plantearon que conocen poco y el 12.5 % que no lo conocen, lo cual es preocupante ya que se está en presencia de atletas que tienen cierta experiencia en el deporte y no se concibe que no conozcan al menos el quehacer deportivo de las glorias deportivas o figuras relevantes de su deporte.

Otro de los elementos analizados fue el trabajo que realiza el entrenador con la historia deportiva en las unidades de entrenamiento y al respecto el 58.4 % refirió que sí y el 33.3 % que a veces, pero que se limitan a mencionar a alguna figura cuando logra una medalla y realmente no se hace un trabajo sistemático con la historia de vida de estas mujeres que tanta gloria le han dado a la provincia y al país.

La totalidad de los encuestados afirmaron la necesidad de resaltar y conocer la historia de las figuras relevantes y glorias deportivas de la provincia, para así les sirva de inspiración y ejemplo en su carrera deportiva.

Todo lo anteriormente planteado demuestra la necesidad de buscar la manera de incrementar el conocimiento de la labor de la mujer espiritiana en el deporte y así divulgar su quehacer deportivo.

### **3.3 Estructuración de la Página Web.**

La página web está estructurada de la siguiente manera:

Como toda presentación en la Web, la página web de la mujer espirituana en el deporte, cuenta con una página de inicio que actúa como introducción a la presentación que sirve como especie de tabla de contenido donde se proporcionan hipervínculos hacia los componentes fundamentales, además cuenta solamente con los principales elementos de interés.

En la página de presentación en la parte superior se encuentra el banner de presentación, en la sección derecha la bienvenida a la página y en la parte izquierda encontrarás los botones con los nombres de las mujeres seleccionadas y la información relacionada con sus inicios en el deporte, los resultados deportivos, resultados de las entrevistas, reconocimientos, galerías de fotos y videos.

#### **Guión de la página web**

En la página puede encontrar la información organizada de la siguiente manera:

##### **María teresa Gómez Gutiérrez**

- La niñez e inicios en el deporte.
- Principales Resultados Deportivos.
- Actividad Laboral luego del retiro
- Reconocimientos.
- Entrevistas
- Galería de Fotos.

##### **Kirenia Bello Trujillo**

- La niñez e inicios en el deporte.
- Escolares y juveniles
- Principales resultados
- Entrevistas
- Galería de Fotos.

##### **Imirse Eliberta Ferro García**

- Inicios en el Deporte.
- Principales Resultados Deportivos y como Entrenadora.
- Entrevistas a Amigos, Familiares y Periodistas.
- Reconocimientos Recibidos.
- Galería de Fotos.

### **Grisel Suárez Clavo**

- La niñez e inicios en el deporte.
- Principales Resultados Deportivos
- Después del retiro
- Entrevistas
- Galería de Fotos

### **Esther Jiménez Mejías**

- Inicios en el deporte
- Resultados en el Voleibol
- Resultados en el Softbol
- Resultados en el Bolo
- Entrevistas
- Galería de Fotos

### **Milagro Victoria Crespo Valle**

- Inicios en el deporte
- Principales Resultados Deportivos
- Reconocimientos Recibidos
- Entrevistas
- Galería de Fotos

### **Luisa María Marrero Madrigal**

- Inicios en el deporte
- Resultados en Baloncesto
- Resultados en el Bolo

- Entrevistas
- Galería de Fotos

### **3.4 Propuesta de acciones para el incremento del conocimiento de la historia de la mujer espirituana en el deporte**

#### **Fundamentación de la propuesta**

La constatación de los resultados obtenidos en el diagnóstico condujo a la elaboración de una propuesta de acciones para contribuir al incremento del conocimiento de la historia de la mujer espirituana en el deporte.

En la búsqueda de una propuesta más activa, donde se estimule la participación, instruya, desarrolle el pensamiento reflexivo y eduque, juega un papel rector las acciones que se planifiquen.

La aplicación de la propuesta reproduce los componentes estructurales y funcionales de cualquier actividad humana:

La **orientación**, la **ejecución** y el **control**.

**La etapa de orientación** desempeña un papel fundamental, se debe garantizar la comprensión de los atletas por lo que va a hacer durante su ejecución.

En esta etapa es fundamental que se cree una disposición positiva de los atletas hacia la actividad y su motivación, se deben planificar en dos direcciones. Una hacia el contenido y otra hacia la forma de organizar la actividad docente.

En la primera dirección es necesario despertar el interés de los alumnos por las acciones de tipo cognitivo, para la obtención de nuevos conocimientos que llegando a descubrir relaciones puedan determinar la importancia práctica de los mismo, que es lo nuevo y como puedo establecer vínculos, relaciones con lo anterior.

En la segunda dirección y de acuerdo con el diagnóstico es fundamental el rol del entrenador que tiene que crear un ambiente favorable de manera que se liberen tensiones y se logre disposición para resolver las tareas planteadas. El profesor tiene que mostrar como con la realización de las acciones propuesta se puede disfrutar e ir obteniendo resultados de aprendizajes.

**Etapa de Ejecución:** En la misma se producen el desarrollo de las acciones que permiten garantizar la participación y éxito de los atletas, se favorecen el intercambio entre ellos, la comunicación y a su vez contribuyen al desarrollo de los procesos cognoscitivos, afectivos y motivacionales.

**Etapa de Control:** Permite comprobar la efectividad de los procedimientos empleados y de los productos obtenidos para realizar las correcciones pertinentes.

La propuesta se fundamenta en los presupuestos teóricos de la unidad de lo afectivo y de lo cognitivo, dentro de la actividad y la comunicación.

Mediante las acciones se promueve el compromiso de los atletas con el desarrollo del proceso, a la par que los orienta hacia el descubrimiento racional y reflexivo de su entorno y lo convoca al desafío con ella misma, con sus compañeros y la sociedad donde vive. La propuesta que se hace, se caracteriza ante todo por la presencia de tareas donde existe una gran interacción del atleta con la página web.

Las acciones se sustentan en los diferentes componentes didácticos del proceso de enseñanza aprendizaje:

**Objetivos:** Están determinados de manera tal que se desarrollen no solo habilidades propias del aprendizaje sino desde una concepción que va hasta el autoconocimiento.

**Contenidos:** Abordan diferentes aspectos de la historia de vida de varias glorias deportivas y figuras relevantes del sexo femenino de la provincia de Sancti Spíritus.

**Métodos:** Los métodos propuestos son totalmente interactivos y participativos, los que promueven el diálogo, la reflexión, el debate, la búsqueda parcial de información, la investigación y el análisis.

**Medios:** Deben estar en correspondencia con los métodos y las actividades a realizar así como las tecnologías de la información y la comunicación

**Evaluación:** Incluye a todos los componentes y a la hora de diseñarla debe realizarse como un sistema de tareas integradoras.

**Forma de organización de la clase:** Se exige el trabajo cooperado, que las clases no sean frontales, que faciliten el trabajo en equipo, en dúos o en tríos.

## **Acciones:**

### **Acción 1: Taller orientador a los entrenadores**

**Objetivo:** Orientar a los entrenadores acerca de la utilización de la página web y la adecuada aplicación del resto de las acciones.

**Contenido:** Se les muestra la página web a los entrenadores y se explica la correcta navegación en la misma, abordando toda la información organizada por cada una de las glorias deportivas o figuras relevantes que aparecen en la misma.

En un segundo momento se analizan las posibles acciones a realizar para la utilización de la página y así elevar el conocimiento sobre la historia de la mujer espiritana en el deporte.

### **Acción 2: Taller orientador a los atletas**

**Objetivo:** Orientar a los atletas acerca de la utilización de la página web y la adecuada realización del resto de las acciones.

**Contenido:** Se les muestra la página web a los atletas y se explica la correcta navegación en la misma, abordando toda la información organizada por cada una de las glorias deportivas o figuras relevantes que aparecen en la misma.

En un segundo momento se les explica las generalidades acciones a realizar durante las secciones de entrenamiento y fuera de éste para la utilización de la página y así elevar su conocimiento sobre la historia de la mujer espiritana en el deporte.

En el mismo se parte de un glosario de términos relacionados con el tema en cuestión:

**Gloria Deportiva:** aquel atleta que se haya consagrado al deporte alcanzando medallas en Juegos Olímpicos, Panamericanos, Centroamericanos, Mundiales y eventos de similar nivel y los que hayan participado en 8 series nacionales de nuestro deporte nacional o haber integrado por cuatro años un equipo nacional, aquellos que dieron de sí su mayor esfuerzo y compitieron con dignidad defendiendo los colores enarbolados de nuestra bandera que no cejaron en ningún momento manteniendo dentro y fuera del entrenamiento o competencia una conducta acorde con su condición de atleta revolucionario.

**Figura Relevante:** Se le otorga aquellos atletas que haya participado en Eventos Múltiples y no hayan obtenido medallas.

**Personalidad Deportiva:** Entrenadores, árbitros, jueces, directivos vinculados a la actividad deportiva de forma destacada.

**Comisión Nacional de Atención al Atleta:** Institución encargada de aprobar las propuestas de las Comisiones Municipales y Provinciales para otorgar las categorías anteriores a atletas activos o en retiro y la entrega de estímulos asignados.

**Acción 3: Cuestionario acerca de la historia de vida de las mujeres que se muestran en la página web.**

**Objetivo:** Relacionar a los atletas con las historias de vida de las glorias deportivas y figuras relevantes mediante la página web.

**Contenido:** El cuestionario está conformado por disímiles preguntas que se relacionan con el inicio en el deporte, competencias en que participaron, principales resultados deportivos, reconocimientos alcanzados, record realizados, actividad después del retiro y valoraciones sobre su persona.

Las preguntas se fraccionarán en dos por unidad de entrenamiento deportivo en el que se abordarán, es decir, se prevé utilizar los 10 minutos de inicio de la clase durante dos frecuencias semanales hasta concluir con cada gloria deportiva o figura relevante.

Para ello se les entrega con antelación las preguntas a abordar por figura y ellos deben acudir a la página web para buscar la información necesaria y exponerla en el momento que les indique.

**Actividades a realizar por Glorias deportivas:**

1. Mencione varias de las glorias deportivas que aparecen en la página y los deportes que practicaron.
2. Mencione los nombres de las glorias deportivas que practicaron Atletismo.

**María Teresa Gómez Gutiérrez**

1. ¿Cuándo y dónde nace María Teresa y cuáles fueron sus inicios en el deporte?

2. ¿Cómo fue su participación en Juegos Escolares y Juveniles?
3. ¿Cuál fue el resultado deportivo que le permitió obtener la categoría de Gloria deportiva?
4. Mencione los principales eventos en qué participó.
5. ¿Cuáles fueron los principales resultados deportivos alcanzados por ella?
6. ¿Qué actividad realizó cuando dejó de practicar el deporte de Tiro Deportivo?
7. ¿Cómo fue su labor durante el cumplimiento de su Misión Deportiva en Venezuela?
8. ¿Cuáles fueron los reconocimientos otorgados a María Teresa?
9. ¿Cómo valoran la persona de María Teresa?
10. ¿Qué cualidades se destacan en ella?

#### **Kirenia Bello Trujillo**

1. ¿Cuándo y dónde nace Kirenia Bello Trujillo y cómo transcurrió su infancia?
2. ¿Cómo se inicia en el deporte?
3. ¿Cómo fue su participación en Juegos Escolares y Juveniles?
4. ¿Cuándo se inicia en el equipo nacional del deporte?
5. Mencione los principales eventos en qué ha participado.
6. ¿Cuáles han sido los principales resultados deportivos alcanzados por ella?
7. ¿Cuál fue el resultado deportivo que le permitió obtener la categoría de Gloria deportiva?
8. ¿Cuáles han sido los reconocimientos otorgados a Kirenia Bello Trujillo?
9. ¿Cómo valoran la persona de Kirenia Bello Trujillo?
10. ¿Qué cualidades se destacan en ella?

#### **Imirse Eliberta Ferro García**

1. ¿Cuándo y dónde nace Imirse Ferro y cuáles fueron sus inicios en el deporte?
2. ¿Cuál fue su resultado en los juegos Juveniles de la Amistad en Bulgaria 1986?



3. ¿Qué resultados obtuvo en la copa internacional Benito Juárez en México 1984?
4. Resultados obtenidos en la Competencia Internacional Copa Ciudad Coro.
5. ¿Qué medalla obtuvo en los Juegos Centroamericanos y del Caribe en Santiago de los Caballeros?

### **Grisel Suárez Clavo**

1. ¿Cuándo y dónde nace Grisel Suárez Clavo y cuáles fueron sus inicios en el deporte?
2. ¿Cómo fue su participación en Juegos Escolares y Juveniles?
3. Mencione los principales eventos en qué participó como atleta de 1ra categoría
4. ¿Cuál fue el resultado deportivo que le permitió obtener la categoría de Gloria deportiva?
5. ¿Cuáles fueron los principales resultados deportivos alcanzados por ella?
6. ¿Cuáles fueron los reconocimientos otorgados a Grisel Suárez Clavo?
7. ¿Qué actividad realizó después de su retiro del deporte activo?
8. ¿Cuáles han sido sus resultados como entrenadora?
9. ¿Cómo valoran la persona de Grisel Suárez Clavo?
10. ¿Qué cualidades se destacan en ella?
11. ¿Por qué Grisel es un ejemplo de sacrificio, voluntad y entrega?

### **Esther Jiménez Mejías.**

1. ¿Cuándo y dónde nace Esther Jiménez Mejías y cómo trascurió su infancia?
2. ¿Cuáles fueron sus inicios en el deporte?
3. ¿Cómo fue su participación en Juegos Escolares y Juveniles?
4. ¿Cuáles fueron sus resultados en Juegos Universitarios?
5. ¿Cómo son sus inicios en el softbol?
6. ¿Cuáles fueron sus resultados deportivo en el deporte softbol?
7. ¿Cómo son sus inicios en el deporte de bolo?
8. ¿Cuáles fueron sus resultados deportivos en el deporte de bolo?
9. ¿Cuándo se retira del deporte activo y qué actividades realiza?
10. ¿Cómo fue su decursar por el hermano país de Venezuela?
11. ¿Cuál es la labor de Esther luego de cumplir su misión deportiva?
12. ¿Cómo valoran la persona de Esther?

13. ¿Qué cualidades se destacan en ella?

### **Tomaza Núñez Abreu**

1. ¿Cuándo y dónde nace Tomaza Núñez Abreu y cuáles fueron sus inicios en el deporte?
2. ¿Cuál fue la primera competencia en que participó y que resultados alcanzó?
3. ¿Cuáles fueron sus principales competencias y los principales resultados deportivos entre los años del 1966 al 1969?
4. ¿Cuáles fueron sus principales competencias y los principales resultados deportivos entre los años del 1970 al 1976?

### **María Caridad Zamora Clavo**

1. ¿Cuándo y dónde nace María de la Caridad Zamora y cuáles fueron sus inicios en el deporte?
2. ¿Cuáles fueron sus principales resultados deportivos en el Atletismo?
3. Cuáles fueron sus principales resultados deportivos en el Softbol?
4. ¿Qué cualidades se resaltan en María que la condujeron a alcanzar buenos resultados deportivos?

### **Lency Montelier Ulacia**

1. ¿Cuándo y dónde nace Lency Montelier Ulacia y cuáles fueron sus inicios en el deporte?
2. ¿Cuál fue la primera competencia oficial de Lency y cuáles eventos participó?
3. ¿En cuántos campeonatos nacionales participó y cuáles fueron sus principales resultados?
4. ¿Cuáles fueron los juegos más importantes en que participó y qué resultados alcanzó?
5. ¿Cuántas medallas de Oro, Plata y Bronce alcanzó Lency en su carrera deportiva?
6. ¿Cuáles fueron las cualidades de Lency que le facilitaron alcanzar buenos resultados?

### **Leyanet González Calero**

1. ¿Cuándo y dónde nace Leyanet González y cuáles fueron sus inicios en el deporte?
2. ¿Cuáles fueron sus resultados en el año 1993?
3. ¿Cuáles fueron sus resultados en los Juegos Centroamericanos. Puerto Rico 1993?
4. ¿Cuántas medallas obtuvo en los XII Juegos Panamericanos, Mar del Plata, Argentina?
5. ¿Cuál fue su mejor resultado en el mundial de Puerto Rico, 1996?
6. ¿Cuáles fueron sus resultados obtenidos en la Copa Mundial, 1998?

### **Mayra González Borroto**

1. ¿Cuándo y dónde nace **Mayra González** y cuáles fueron sus inicios en el deporte?
2. ¿Cuáles resultados obtuvo en los Centro Americanos de 1990, 1993 y 1998?
3. ¿Qué resultados obtuvo en los Panamericanos en 1991, 1995, 1999, 2003 y 2007?
4. ¿Cuáles fueron sus resultado en las copas del mundo del 2001, 2002 y 2003?
5. ¿Qué lugares obtuvo en los campeonatos mundiales del 1997, 2001 y 2002?
6. ¿Cuál fue su resultado en los juegos olímpicos del 2000 y en los del 2008?

### **Yailyn Cruz Rodríguez**

1. ¿Cuándo y dónde nace Yailyn Cruz y cuáles fueron sus inicios en el deporte?
2. ¿Qué lugar obtuvo en la Feria de Invierno del 2003 en Sancti Spíritus?
3. ¿Cuál fue su resultado en el Juego de las Estrellas en las Tunas en el 2005?
4. ¿Qué resultado recibió en la I Feria Internacional de Rodeo en Pital Costa Rica en el 2005?
5. ¿Cuál fue su resultado en la Feria Internacional en Rancho Bolleros en Ciudad Habana en el 2006?
6. ¿Qué resultado obtuvo en las IV Olimpiadas del Deporte Cubano en Granma en el 2008?

### **Zulaina López Orama**

1. ¿Cuándo y dónde nace **Zulaina López** y cuáles fueron sus inicios en el deporte?
2. ¿Cuál fue su resultado en el III tope Cuba-Venezuela?
3. ¿Qué resultados obtuvo en II Torneo Internacional Bolihabana?
4. ¿Cuál fue su resultado en los XVIII Juegos Deportivos Centroamericanos y del Caribe?
5. ¿Qué resultado obtuvo en el VII Campeonato Nacional en Sancti Spíritus.

### **Marian Reyes Álvarez**

1. ¿Cuándo y dónde nace **Marian Reyes** y cuáles fueron sus inicios en el deporte?
2. ¿Qué resultado obtuvo en el II campeonato Mundial Juvenil?
3. ¿Cuál fue su resultado en el II torneo Internacional Bolihabana?
4. ¿Qué lugar obtuvo en los XVII Juegos Deportivos Centroamericanos y del Caribe, Ponce 93?
5. Resultados en los XVIII Juegos Deportivos Centroamericanos y del Caribe, Maracaibo 89?

### **María de la Caridad Valdés Gutiérrez**

1. ¿Cuándo y dónde nace **María Valdés** y cuáles fueron sus inicios en el deporte?
2. ¿Cuál fue su resultado en las Múltiples Competencias de Rodeo?
3. Resultados obtenidos en las Competencias Nacionales.
3. ¿Cuáles fueron sus resultados obtenidos en los Juegos Centroamericanos México 90?
4. ¿Qué lugar obtuvo en el campeonato Mundial de Softbol en E.E.U.U?
5. ¿Cuál fue su resultado en el Campeonato Provincial de Beisbol?

### Acción 3: Diviértete y aprende

#### 1-“Completa y Recuerda”

Completa este crucigrama contestando las preguntas que aparecen debajo del crucigrama en correspondencia con el número de las casillas.

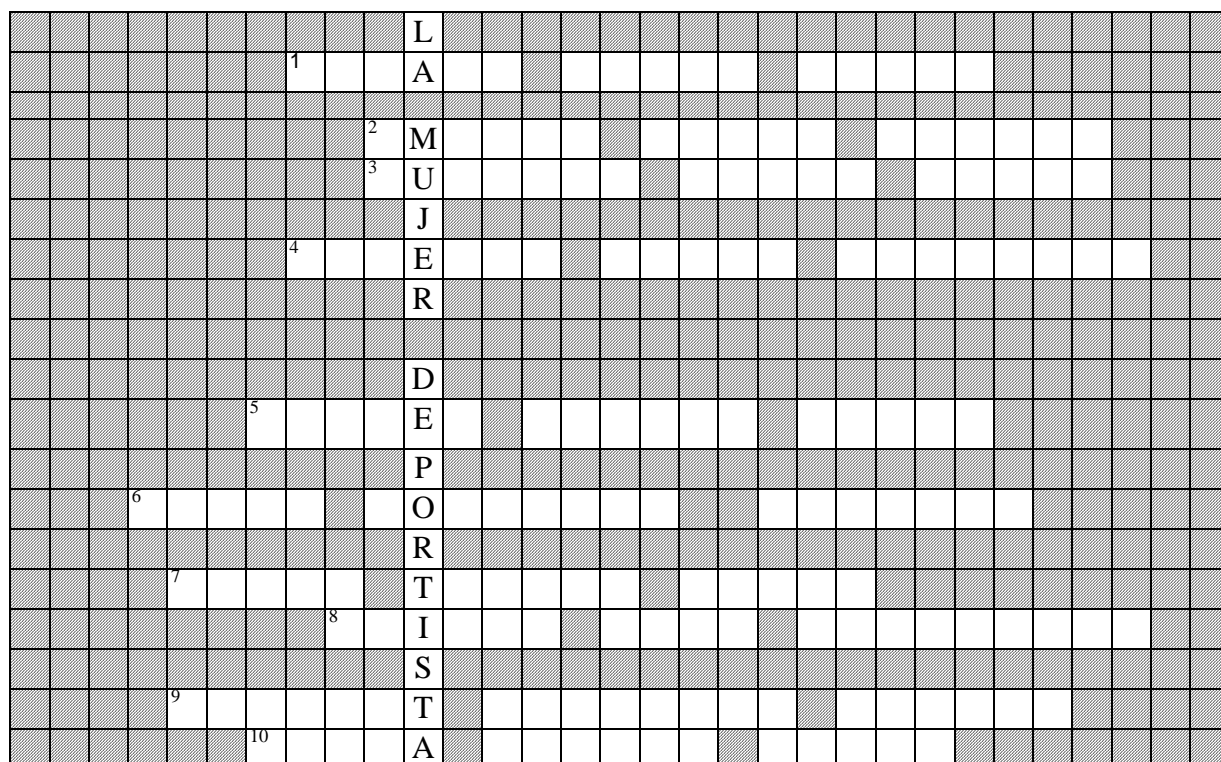

1. La jabalina de Yaguajay
2. Campeona centroamericana del deporte de Tiro Deportivo nacida en Guayo Municipio Cabaiguan.
3. Atleta que realizó un juego perfecto en el deporte de Bolos y ya no se encuentra entre nosotros.
4. Obtuvo una medalla de bronce en los Juegos Panamericanos de Río de Janeiro, Brasil el año 2007 en la pistola de aire a 10 m
5. Excelente atleta de Gimnasia Artística que queda huérfana de madre a los 13 años.
6. Multicampeona en el deporte de Remo.
7. Primera espirituana que ganó medallas en la Copa del Mundo celebrada en La Habana del deporte de Tiro Deportivo.
8. Amazona Nacional por varios años consecutivos.
9. Considerada la mejor atleta del país en el deporte de Gimnasia Artística

10. Gloria deportiva con excelentes resultados en el deporte de Atletismo y softbol.

## 2. "El Nombre Escondido"

Pinta de negro en el cuadrado de la izquierda los cuadros de la misma ubicación del dibujo de la derecha. Luego traslada las letras que corresponde a dicha casilla al casillero de abajo en el mismo orden en que aparecen y podrás leer el nombre de una gloria deportiva del Tiro deportivo.

R	M	E	A	P	R	I
A	B	T	L	E	R	E
C	S	A	A	G	N	Ó
E	M	I	E	C	Z	O
G	L	U	O	T	I	É
O	R	A	R	L	E	Z

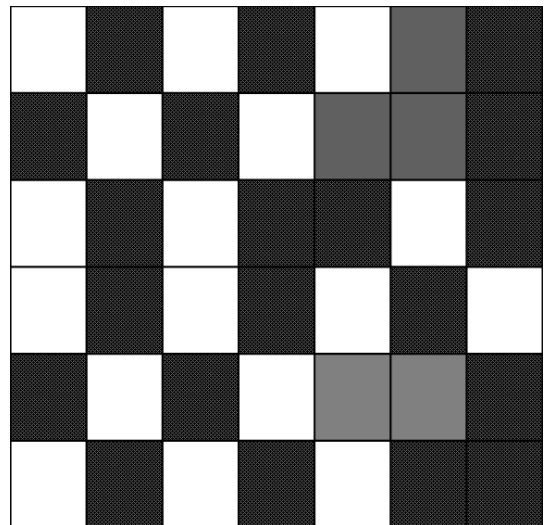

### 3.- “Jugando Con Letras”

Observa detenidamente las hileras de letras que aparecen a continuación.

- Busca rápidamente las que no se repiten. Con ellas podrás llenar la cuadrícula de la derecha.

Q	Q	Q	Q	k	Q	Q	Q	Q	Q	Q	Q	Q	
F	F	F	F	F	F	F	F	F	F	i	F	F	F
D	r	D	D	D	D	D	D	D	D	D	D	D	D
O	O	O	O	O	O	O	O	O	O	O	e	O	O
F	F	F	N	F	F	F	F	F	F	F	F	F	F
e	e	e	e	e	e	e	e	e	l	e	e	e	e
L	L	L	L	L	L	L	L	L	L	L	L	a	L

#### 4. "Buscando El Nombre"

Logra encontrar el camino que te indique el nombre que recibe una gloria del deporte de la provincia espirituaana.

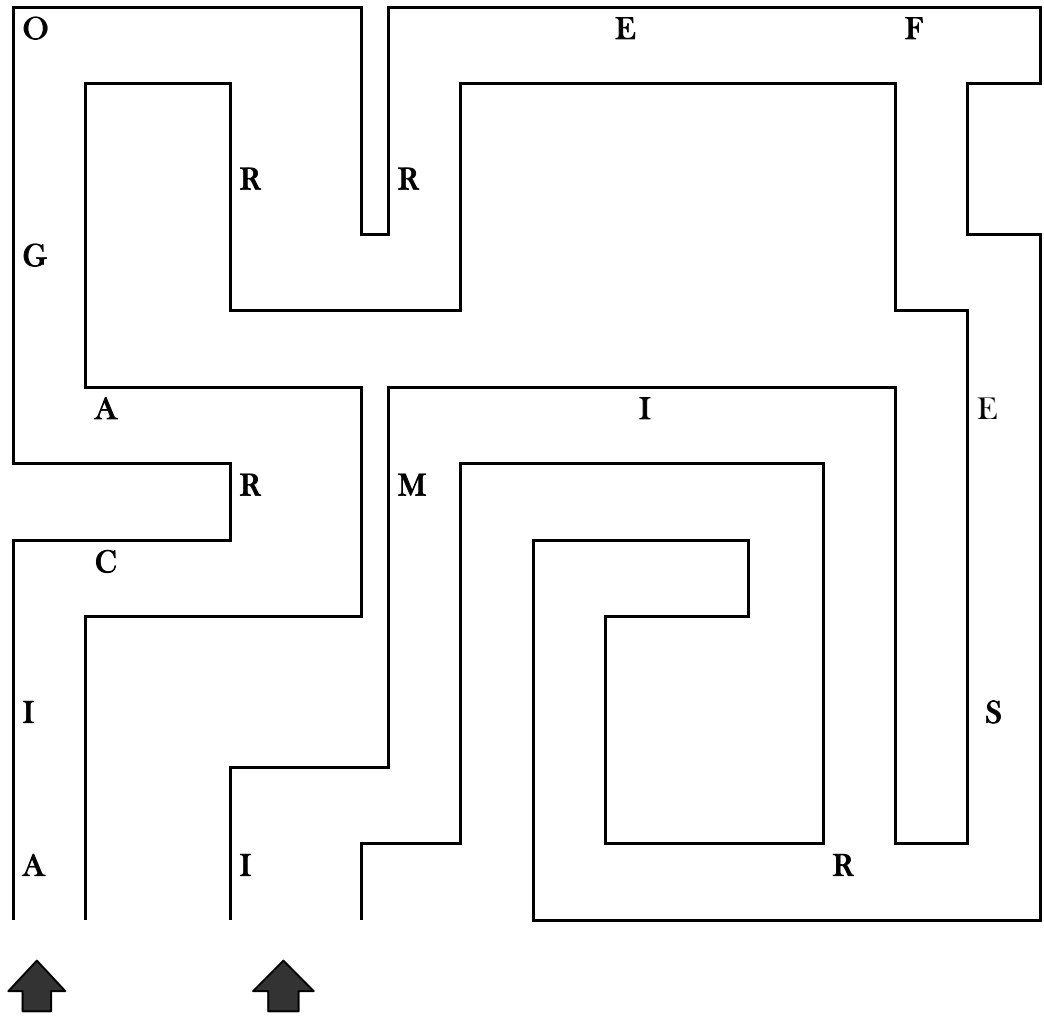



### 5.- “Letras Ausentes”

**ABBCDEFGHIJLMNÑOPQRSTUVWXYZ**  
ABCDEF~~G~~HJKLMNÑOPQRSTUVWXYZ  
ABCDEF~~G~~H~~I~~JKLMNÑOPQRSTUVWXYZ  
ABCDEF~~G~~H~~I~~~~J~~KLMNÑOPQRSTUVWXYZ  
ABCDEF~~G~~H~~I~~~~J~~~~K~~LMNÑOPQRSTUVWXYZ  
ABCDEF~~G~~H~~I~~~~J~~~~K~~~~L~~MNÑOPQRSTUVWXYZ  
BCDEF~~G~~H~~I~~~~J~~~~K~~~~L~~~~M~~NÑOPQRSTUVWXYZ

**ACDEFGHIJKLMNÑOPQRSTUVWXYZ**  
ABCDEF~~G~~H~~I~~JKLMNÑOPQRSTUVWXYZ  
ABCDEF~~G~~H~~I~~~~J~~KMNÑOPQRSTUVWXYZ  
ABCDEF~~G~~H~~I~~~~J~~~~K~~MNÑOPQRSTUVWXYZ  
ABCDEF~~G~~H~~I~~~~J~~~~K~~~~L~~MNÑPQRSTUVWXYZ

Arriba aparecen doce abecedarios pero a cada uno le falta una letra. Averigua cuál es y escríbela en el casillero de la derecha y allí leerás el nombre de una gloria del deporte de la provincia.

¿Cuáles son las cualidades que se destacan en ella?

---

---

---

---

---

---

---

## 6- “La Tabla Incompleta”

Si completas la tabla podrás caracterizar la vida de **María Teresa Gómez**.

¿Cuándo nació?	
¿Cuándo es captada para la EIDE?	
¿Cuáles fueron algunos de sus principales resultados?	
¿Cuáles fueron los valores que más la identificaron?	

## 7. El Nombre Escondido”

Pinta de negro en el cuadrado de la izquierda los cuadros de la misma ubicación del dibujo de la derecha. Luego traslada las letras que corresponde a dicha casilla al casillero de abajo en el mismo orden en que están tapadas y podrás leer el nombre de una destacada deportista del tiro deportivo.

R	I	E	M	P	I	I
R	B	S	L	E	R	E
F	S	A	E	G	N	Ó
R	R	I	E	O	Z	Y
G	U	A	T	I	R	O
E	C	R	R	I	E	A

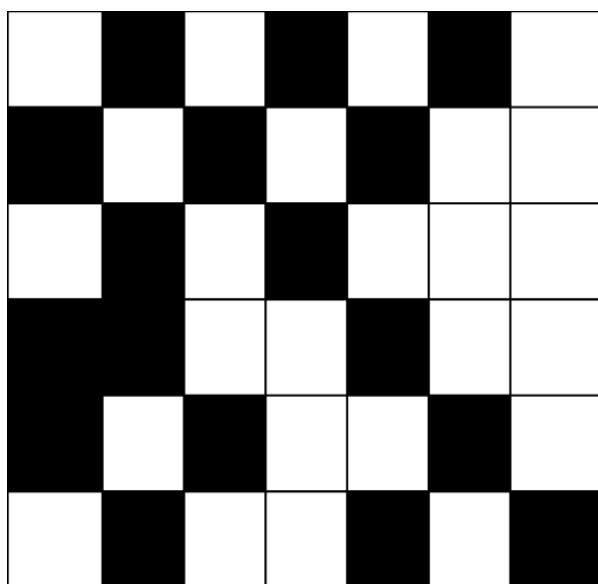

## 8.- “Saltando Encuentras”

1. Observa detenidamente la ilustración, siguiendo el camino 1 ó 2 podrás encontrar.
  - a) El nombre de una gloria deportiva del atletismo y de tiro deportivo de la Provincia de Sancti Spíritus.
  - b) Escribe los nombres.
  - c) Expresa tu opinión acerca de la actitud de estas atletas en su etapa activa en el deporte.

I	1													
W														
M	E	I	O	R	M	S	S	E	I	E	T	L	E	
														I
														T
														B
														A
														E
R	R	R	A	E	C	F	L	A	A	T	V	R	O	
O														
O														
M														
G	A	A	Z	R	D	C	A	I	D	A	I	T	R	
														I
														A
														R
T	I	R	A	O	D	P	E	E	L	D	A	O	C	
R														
I														
A	V	M	O	2										

### 9. "El Nombre Escondido"

Pinta de negro en el dibujo de arriba los cuadros de la misma ubicación del dibujo de abajo. Luego traslada las letras al casillero de abajo en el mismo orden en que están arriba y podrás leer el nombre de una figura relevante.

L	V	U	X	I	U	Y
D	S	C	A	I	P	Z
M	G	A	E	R	R	L
E	H	R	D	O	P	M
K	A	J	D	I	I	E
G	J	A	K	L	G	H

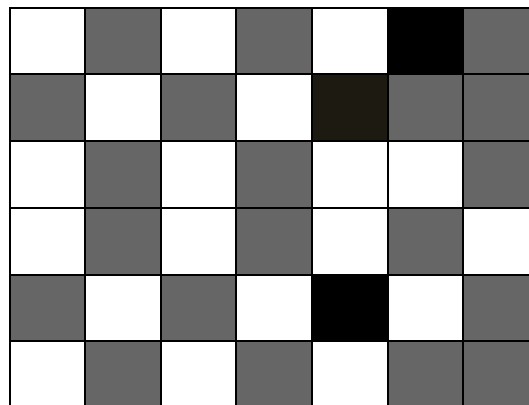



### 11.-“Cinco Nombres Ocultos”

Observa la siguiente cuadrícula.

<b>M</b>	<b>K</b>	<b>T</b>	<b>O</b>	<b>G</b>	<b>A</b>	<b>S</b>
<b>I</b>	<b>I</b>	<b>M</b>	<b>I</b>	<b>R</b>	<b>S</b>	<b>E</b>
<b>L</b>	<b>R</b>	<b>E</b>	<b>I</b>	<b>I</b>	<b>A</b>	<b>S</b>
<b>A</b>	<b>E</b>	<b>Y</b>	<b>N</b>	<b>S</b>	<b>O</b>	<b>T</b>
<b>G</b>	<b>N</b>	<b>A</b>	<b>T</b>	<b>E</b>	<b>N</b>	<b>H</b>
<b>R</b>	<b>I</b>	<b>N</b>	<b>I</b>	<b>L</b>	<b>E</b>	<b>E</b>
<b>O</b>	<b>A</b>	<b>E</b>	<b>E</b>	<b>G</b>	<b>T</b>	<b>R</b>

En estas cuadrículas se encuentran ocultos los nombres de cinco glorias del deporte. Están escritos siempre en líneas rectas y pueden leerse en sentido horizontal, vertical, hacia arriba, hacia abajo, de izquierda a derecha o de derecha a izquierda. Una vez identificadas puedes sombrearlos para que se destaquen.

## 12.- “Letras Ausentes”

ABCDEFGHIJKLNÑOPQRSTUVWXYZ  
 ABCDEFGHJKLMNÑOPQRSTUVWXYZ  
 ABCDEFGHIJKMNÑOPQRSTUVWXYZ  
 BCDEFGHIJKLMNÑOPQRSTUVWXYZ  
 ABCDEFHIJKLMNÑOPQRSTUVWXYZ  
 ABCDEFGHIJKLMNÑOPQRSTUVWXYZ  
 ABCDEFGHIJKLMNÑOPQRSTUVWXYZ

M
I
L
A
G
R
O

ABDEFGHIJKLMNÑOPQRSTUVWXYZ  
 ABCDEFGHIJKLMNÑOPQRSTUVWXYZ  
 ABCDFGHIJKLMNÑOPQRSTUVWXYZ  
 ABCDEFGHIJKLMNÑOPQRSTUVWXYZ  
 ABCDEFGHIJKLMNÑOQRSTUVWXYZ  
 ABCDEFGHIJKLMNÑOPQRSTUVWXYZ

C
R
E
S
P
O

Arriba aparecen trece abecedarios pero a cada uno le falta una letra. Analiza cuál es y escríbela en el casillero de la derecha y allí leerás el nombre de una mujer cubana y gloria del deporte de la provincia Sancti Spíritus.

Valora su desempeño en el deporte.

---



---



---



---



---



---



## **Conclusiones**

1. Los entrenadores y atletas de Tiro Deportivo de la EIDE Lino Salabarría Pupo poseen conocimientos deficientes acerca de la historia de la mujer espirituana en el deporte.
2. Se elaboró un conjunto de acciones relacionadas con la página web para incrementar el conocimiento de la historia de la mujer espirituana en el deporte en los atletas de Tiro Deportivo, caracterizadas por ser instructivas, educativas y lúdicas.

## **Recomendaciones**

- Implementar las acciones propuestas y así contribuir al incremento del conocimiento de la historia de la mujer espirituana en el deporte.
- Continuar con este tipo de investigación por los beneficios que aporta al conocimiento de la historia del deporte local.

## Bibliografía

- Alfonso, Jorge (2004). Curiosidades Olímpicas , Revista mujeres , Editorial de la mujer
- Álvarez, C (1992). Monografía “Metodología de la Investigación Científica” Libro “Escuela para la Vida” .Ciudad de la Habana.
- Cuenca, J. M. (2008). “La enseñanza y el aprendizaje de las ciencias sociales en Educación Infantil”. En R. M. Ávila, M. A. Cruz y M. C. Díez (eds.), Didáctica de las Ciencias Sociales, currículo escolar y formación del profesorado (pp. 289-312). Jaén: Universidad de Jaén.
- Díaz, J. A. (2002). Un lustro del protagonismo espirituario. Sancti Spíritus: Ediciones Luminarias.
- Díaz-Barriga A, F. (2006). Enseñanza situada: vínculo entre la escuela y la vida. México: Mc-Graw Hill.
- Díaz-Barriga A., F. (2002). Estrategias docentes para un aprendizaje significativo. Una interpretación constructivista. México: Mc-Graw Hill.
- Edward, ¿Qué es la Historia?. <http://www.siemprehistoria.com.ar/?p=350>
- Eventos deportivos. (2000) [en línea]. (Sancti Spíritus): Enero de 2006; [5 de enero de 2000 de 2006]. Disponible en: [http://www.inder.co.cu/indernet/Provincias/ssp/Descarga/Sports\\_events/EventsAll.htm](http://www.inder.co.cu/indernet/Provincias/ssp/Descarga/Sports_events/EventsAll.htm)
- Eventos deportivos. (2001) [en línea]. (Sancti Spíritus): Enero de 2006; [5 de enero de 2006]. Disponible en: [http://www.inder.co.cu/indernet/Provincias/ssp/Descarga/Sports\\_events/EventsAll.htm](http://www.inder.co.cu/indernet/Provincias/ssp/Descarga/Sports_events/EventsAll.htm)
- Eventos deportivos. (2002) [en línea]. (Sancti Spíritus): Enero de 2006; [5 de enero de 2006]. Disponible en: [http://www.inder.co.cu/indernet/Provincias/ssp/Descarga/Sports\\_events/EventsAll.htm](http://www.inder.co.cu/indernet/Provincias/ssp/Descarga/Sports_events/EventsAll.htm)

- Eventos deportivos. (2003) [en línea]. (Sancti Spíritus): Enero de 2006; [5 de enero de 2006]. Disponible en: [http://www.inder.co.cu/indernet/Provincias/ssp/Descarga/Sports\\_events/EventsAll.htm](http://www.inder.co.cu/indernet/Provincias/ssp/Descarga/Sports_events/EventsAll.htm)
- Guevara Niebla, Gilberto (1992). La catástrofe silenciosa. Fondo de Cultura Económica. México.
- Genar Navarro, Enrique J (2000). Elementos de informática básica. La Habana: Editorial Pueblo y Educación.
- González Chong, Oscar (2000). Introducción a la informática. La Habana: Editorial Pueblo y Educación.
- González Marcharte, Ivonne (2000). Microsoft power point 2000. La Habana: Editorial Pueblo y Educación.
- Gómez Serra, J. Artículo Periodístico Radio Sancti Spíritus, “Escultura de Ébano sobre los Botes” . Sancti Spíritus.
- Hobsbawm, Eric (2002). *Sobre la Historia* Barcelona, Editorial Crítica.
- Laza Rodríguez, María Antonia (2005). Recordando mujeres en el deporte, folleto, Ciudad de la Habana.
- La mujer en el deporte  
[http://www.ecured.cu/index.php/Deporte\\_en\\_Cuba](http://www.ecured.cu/index.php/Deporte_en_Cuba)
- La mujer cubana, otra realización en el deporte  
[http://www.cubahora.cu/index.php?tpl=buscar/ver-not\\_buscar.tpl.html&newsid\\_obj\\_id=1036147](http://www.cubahora.cu/index.php?tpl=buscar/ver-not_buscar.tpl.html&newsid_obj_id=1036147)
- La mujer cubana: inmensa en el deporte  
<http://www.juventudrebelde.cu/deportes/2008-08-23/la-mujer-cubana-inmensa-en-el-deporte>
- Lecturas: Educación Física y Deportes [en línea]. Buenos Aires, (2005) [10 de abril de 2005]. No. 90. Disponible en: <http://www.efdeportes.com>. ISSN 1514-3465.
- Leontiev, A. N. (1982) Actividad, Conciencia y Personalidad. Editorial

Pueblo y Educación. La Habana

- Linares Pérez, Katia (2010) .Tesis para Título de Licenciado. “Reina de la Gimnasia Artística: Leyanet González Calero. Sancti Spíritus.
- Llaneras Rodríguez, M. (1996). INDER, Algunas consideraciones generales sobre el movimiento deportivo internacional. La Habana: Editorial Pueblo y Educación.
- Los cien mejores atletas del siglo XX. (3-mar.-2001). En: Periódico Granma. No. 54.
- Montesinos, E. y Silfredo Barros. (1992). Centroamericanos y del Caribe, los más antiguos Juegos Deportivos Regionales del mundo. Ciudad de la Habana: Editorial Científico-Técnica.
- Mejores deportistas del año. (29-ene-1988). En: Periódico Escambray. No. 22.
- Melo, Victor Andrade (1997). Por qué debemos estudiar historia de la educación física y del deporte durante la formación?  
<http://www.efdeportes.com/efd8/vame8.htm>
- Miralles, P. y Molina, S. (2011). “Didáctica de las Ciencias Sociales para el área de Conocimiento del Entorno”. En P. Rivero (coord.), Didáctica de las Ciencias Sociales para Educación Infantil (pp. 89-110). Zaragoza: Mira editores.
- Miralles Martínez, Pedro; Rivero Gracia, Pilar. (2012). Propuestas de innovación para la enseñanza de la historia en Educación Infantil. **REIFOP**, 15 (1), 81-90. (Enlace web:<http://www.aufop.com>
- Prats J/ Artículos de prensa y revistas / la enseñanza de la historia (reflexiones para un debate)  
[http://www.ub.edu/histodidactica/index.php?option=com\\_content&view=article&id=92:la-ensenanza-de-la-historia-reflexiones-para-un-debate&catid=26:articulos-de-prensa-y-revistas&Itemid=118](http://www.ub.edu/histodidactica/index.php?option=com_content&view=article&id=92:la-ensenanza-de-la-historia-reflexiones-para-un-debate&catid=26:articulos-de-prensa-y-revistas&Itemid=118)

- Park, Roberta J (1992) Sites of Sport: Space, Place, Experience  
[http://books.google.com.cu/books?id=s0DkieqdNQYC&pg=PA234&lpg=PA234&dq=Roberta+J.+Park&source=bl&ots=9WuT5WBFuM&sig=EUXNhsH\\_PAr5uKPk7CqvS8amOsc&hl=es&sa=X&ei=e1qjUfHyEuHJ4ASUy4HoDw&ved=0CGwQ6AEwCQ](http://books.google.com.cu/books?id=s0DkieqdNQYC&pg=PA234&lpg=PA234&dq=Roberta+J.+Park&source=bl&ots=9WuT5WBFuM&sig=EUXNhsH_PAr5uKPk7CqvS8amOsc&hl=es&sa=X&ei=e1qjUfHyEuHJ4ASUy4HoDw&ved=0CGwQ6AEwCQ)
- Pérez Valdivia, Y. (2010) .Tesis para Título de Licenciado “Trayectoria Deportiva de Mayra González Borroto por el Remo Espirituano.” Sancti Spíritus.
- Pidkasisti (1986), La actividad cognoscitiva independiente de los alumnos en la enseñanza. Editorial Pueblo y Educación, La Habana
- Pionera flor del deporte esportuano. (22-dic.-2002). En: Periódico Juventud Rebelde. No. 1610.
- Pionera del Deporte Espirituano  
[www.mujeres.cubaweb.cu/articulo.asp?a=2002&num=116&art=14](http://www.mujeres.cubaweb.cu/articulo.asp?a=2002&num=116&art=14)
- Prost, Antoine (2001). Doce lecciones sobre la historia.
- <http://es.scribd.com/doc/112345984/Antoine-Prost-Doce-Lecciones-sobre-la-Historia>
- Pluckrose (2002). Enseñanza y aprendizaje de la Historia. Madrid: Morata
- Rodríguez Lamas, Raúl; et. al (2000). Introducción a la informática educativa. La Habana: Editorial Pueblo y Educación.
- Rivero Rodríguez, D. (2010) .Tesis para Título de Licenciado María de la Caridad Zamora Clavo una Gloria del Deporte Espirituano.” Sancti Spíritus.
- Robaina, I. Tomás, J. (2010) .Tesis para Título de Licenciado Trayectoria Deportiva de Tomasa Ana Núñez Abreu, La Jabalinera de Yaguajay, Gloria del Deporte Revolucionario. Sancti Spíritus.
- Sánchez, Oscar (2005), Cubanas Olímpicas , artículo , Revista Mujeres, Editorial de la mujer.

- Sosa Artiles, S. L. (2010) .Tesis para Título de Licenciado. Zulaina López Oramas. Gloria entre Bolos y Pines. Sancti Spíritus.
- Segunda Conferencia Asiática sobre la Mujer y el Deporte (2003).
- Samaranch, Juna Antonio. Conferencia mundial mujer y deporte, Lausanne, Suiza, 1996  
[www.mujeres.co.cu/articulo.asp?a=2004&num=213&art=26](http://www.mujeres.co.cu/articulo.asp?a=2004&num=213&art=26)

## Anexos

### Anexo 1: Encuesta a los entrenadores

Estimado entrenador, la facultad de cultura física está enfrascada en un proyecto para reconocer y divulgar la vida y obra de figuras relevantes y glorias deportivas del sexo femenino en la provincia de Sancti Spíritus.

Es por ello que necesitamos de su colaboración para la exitosa realización de dicho proyecto.

1. ¿Cuándo estamos en presencia de una figura relevante o una gloria deportiva?

2. Conoce la existencia de glorias deportivas y figuras relevantes del sexo femenino en la provincia de Sancti Spíritus.

Si\_\_\_\_\_ No\_\_\_\_\_ Algunas\_\_\_\_\_

Diga sus nombres y deporte:

_____	_____
_____	_____
_____	_____
_____	_____
_____	_____
_____	_____

3. Conoces algunos de los resultados deportivos de ellas que le dieron la categoría de glorias deportivas o figuras relevantes.

4. En el caso de las glorias deportivas y figuras relevantes del deporte de Tiro deportivo, cómo calificas tu conocimiento sobre su vida personal y sus resultados deportivos.

Conozco mucho\_\_\_\_\_ Conozco poco\_\_\_\_\_ No conozco\_\_\_\_\_



5. Cree usted que es importante resaltar la labor de la mujer deportista en su deporte

Si \_\_\_\_\_ No \_\_\_\_\_

6. Ha trabajado con la historia de las glorias deportivas durante sus clases de entrenamiento.

Si \_\_\_\_\_ No \_\_\_\_\_ A veces \_\_\_\_\_

De realizarlo, diga cómo lo hacen y con qué frecuencia.

7. Le gustaría conocer la historia de vida de las glorias deportivas se su deporte y su posible vinculación con la formación integral de sus atletas

Sí \_\_\_\_\_ No \_\_\_\_\_

## Anexo 2: Encuesta a los atletas

Estimado atleta, la facultad de cultura física está enfrascada en un proyecto para reconocer y divulgar la vida y obra de figuras relevantes y glorias deportivas del sexo femenino en la provincia de Sancti Spíritus, Es por ello que necesitamos de su colaboración para la exitosa realización de dicho proyecto.

Categoría\_\_\_\_\_ Sexo\_\_\_\_\_ Edad\_\_\_\_\_ Modalidad\_\_\_\_\_

1. ¿Cuándo estamos en presencia de una figura relevante o una gloria deportiva?

2. Conoce la existencia de glorias deportivas y figuras relevantes del sexo femenino en la provincia de Sancti Spíritus.

a) Si\_\_\_\_\_ No\_\_\_\_\_ Algunas\_\_\_\_\_

b) Diga sus nombres y deporte:

_____	_____
_____	_____
_____	_____
_____	_____
_____	_____
_____	_____
_____	_____
_____	_____

3. Conoces algunos de los resultados deportivos de ellas que le dieron la categoría de glorias deportivas o figuras relevantes.

4. En el caso de las glorias deportivas y figuras relevantes del deporte de tiro deportivo, cómo calificas tu conocimiento sobre su vida personal y sus resultados deportivos.

a) Conozco mucho\_\_\_\_\_ Conozco poco\_\_\_\_\_ No conozco\_\_\_\_\_

5. Cree usted que es importante resaltar la labor de la mujer deportista en su deporte

a) Sí\_\_\_\_\_ No\_\_\_\_\_

6. Ha trabajado el entrenador con la historia de las glorias deportivas durante las clases de entrenamiento.

a) Si \_\_\_\_\_ No\_\_\_\_\_ A veces\_\_\_\_\_

b) De realizarlo, diga cómo lo hacen y con qué frecuencia.

c) Qué tipo de historia se trata en los entrenamientos

d) Internacional \_\_\_ Nacional\_\_\_\_\_ Provincial\_\_\_\_\_ Municipal\_\_\_\_\_

7. Le gustaría conocer la historia de vida de las glorias deportivas se su deporte

a) Sí\_\_\_\_\_ No\_\_\_\_\_