



**Centro Universitario de Sancti Spíritus**

**José Martí Pérez**

*Facultad de Contabilidad y Finanzas.*

*Centro de Estudio en Técnicas Avanzadas de Dirección*

**TESIS PARA OPTAR POR EL GRADO CIENTIFICO DE MASTER EN DIRECCION.**

*Título: Procedimiento de Análisis Económico – Financiero para la UEB Comercializadora Toricuba del CAI. Arroceros “Sur del Jibaro”*

*Autor: Ing. Vicente Noel Montes de Oca Castro.*

*Tutor: Msc. Epifania E. Hernández Meléndrez  
Consultante: Msc. María Luisa Lara Zayas*

*Año 2007*

**Centro Universitario de Sancti Spíritus**

**José Martí Pérez**

**Facultad de Contabilidad y Finanzas**

**Grupo de Estudios en Técnicas Avanzadas de Dirección**

**TESIS PARA OPTAR POR EL GRADO CIENTIFICO DE MASTER EN  
DIRECCION.**

**Titulo: Procedimiento de Análisis Económico – Financiero para la UEB Comercializadora Toricuba del CAI Arrocerero “Sur del Jibaro”.**

**Autor: Ing. Vicente Noel Montes de Oca Castro**

**Tutor: Ms.C. Epifania E. Hernández Meléndrez**

**Consultante: Ms.C. María Luisa Lara Zayas**

**Año 2007**

**“Año 49 de la Revolucion ”**

# Pensamiento

“La educación debe desarrollar en el hombre el hábito y el amor al trabajo, lo que brindara la oportunidad de encontrar una ocupación en la vida”

Konstantín USHINSKI (1824-1870)  
Pedágofo.

# Dedicataria

## DEDICATORIA

---

- ✚ Dedico este trabajo a la Revolución Cubana, que nos ha brindado la posibilidad de superarnos cada día más.
- ✚ Al Comandante en Jefe Fidel Castro Ruz quien incentiva el conocimiento, como la mayor riqueza del hombre nuevo.
- ✚ A mi esposa Rosita
- ✚ A mis hijas Yadesma y Yaliska
- ✚ A mi nieta Karen Yanet
- ✚ A mi mama, hermanos, sobrinos y demás familiares.

# Agradecimientos

## AGRADECIMIENTOS

---

- ✚ *Agradezco la realización de este trabajo a mi tutor Miguel de la Caridad Sánchez Valera por su cooperación y el tiempo invertido en el mismo.*
- ✚ *A mis compañeros de trabajo por su cooperación y ayuda desinteresada.*
- ✚ *A mi familia por la comprensión tenida en el transcurso de este tiempo.*

Gracias a todos



# Indice

## INDICE

C O N T E N I D O	PAGINAS
Resumen	-
Introducción	1
<b>Capítulo I: Marco Teorico Referencial</b>	<b>7</b>
1.1 Introducción	7
1.2 Importancia de la Eficiencia en desarrollo económico	7
1.2.1 Medición de la efectividad Económica	9
1.3 Los Estados Financieros y el Equilibrio Financiero	11
1.3.1 Equilibrio Financiero	22
1.4 El Capital de Trabajo	25
1.5 Técnicas de Análisis de los Estados Financieros	30
1.6 Conclusiones parciales	33
<b>Capítulo II: Procedimiento para el Análisis económico - Financiero</b>	<b>34</b>
2.1 Introducción	34
2.2. Fundamentación del procedimiento del análisis e interpretación de los Estados Financieros.	34
2.3. Diseño del procedimiento de análisis e interpretación de los Estados Financieros	38
2.3.1 Estructura funcional del procedimiento	39
2.4 Criterios Metodológicos para el cálculo del Capital de Trabajo Necesario	44
2.4.1 Necesidades de Financiamiento Adicional	45
2.4.2 Evaluación de las necesidades de Capital de Trabajo Necesario	47
2.4.3 Rendimiento del Capital de Trabajo	47
2.5 Técnicas Análisis del Capital de Trabajo que se obtienen en el Balance General	47
2.5.1 Análisis de la estructura del Activo Circulante	49
2.5.2 Análisis de la estructura del Pasivo Circulante	50
2.6 Estado de Origen y Aplicación de Fondos	50
2.7 Elaboración del estado de cambio en la posición financiera del efectivo	52
2.8 Análisis e interpretación de la situación económica y financiera, aplicando las razones financieras sobre la base del método horizontal.	53
2.9 Conclusiones Parciales	58
<b>Capítulo III. Desarrollo del procedimiento para el análisis económico - financiero</b>	<b>59</b>
3.1 Introducción	59
3.2 Desarrollo del procedimiento para el análisis Económico – Financiero	59
3.2.1 Caracterización del CAI Arroceros Sur del Jíbaro	59
3.2.2 Definición de la misión del CAI Arroceros Sur del Jíbaro	59
3.2.3 Caracterización de la UEB	60
3.2.4 Definición de la misión de la UEB	61
3.3 Evaluación de la situación económica	62
3.3.1 Situación comparativa del flujo productivo de la planta	62
3.3.2 Evaluación de las razones financieras de rentabilidad	63
3.4 Evaluación de la situación financiera	69
3.4.1 Análisis de la Estructura del Capital de Trabajo	69
3.4.2 Equilibrio Financiero	73
3.4.3 Indicadores de Equilibrio Financiero	74

3.5 Criterio valorativo de la aplicación del procedimiento en la muestra objeto de estudio teórico y práctico.	85
3.6 Valoración de los beneficios del desarrollo del procedimiento	86
3.7 Control y retroalimentación del procedimiento aplicado	86
3.8 Conclusiones Parciales	86
Conclusiones	88
Recomendaciones	89
Bibliografía	90
Anexos	-

# Resumen

**Resumen:**

El trabajo que hemos seleccionado es un tema de gran importancia para el desarrollo actual de nuestro país, el mismo está enmarcado en el análisis económico y financiero como herramienta de dirección para incrementar la eficiencia económica empresarial.

Para el desarrollo del mismo, hemos utilizado instrumentos de análisis económico - financieros, la toma de decisiones para mejorar la eficiencia económica empresarial, determinándose que la entidad objeto de estudio los índices de liquidez, actividad y otras que le permiten enfrentar sus operaciones corrientes a corto plazo. Igualmente se determinó el capital de trabajo necesario como elemento de gran importancia para la toma de decisiones estratégicas de dirección.

Por todo lo anterior recomendamos a la Empresa, utilizar las técnicas para evaluar los indicadores económicos - financieros, que le posibilite pronosticar la situación económica y financiera y controlar sistemáticamente el efectivo, con vistas a no tener recursos inmovilizados, así como controlar y analizar los factores que inciden en el incremento de la eficiencia económica empresarial, para lo cual la misma se dividió en tres capítulos, conclusiones, recomendaciones, la bibliografía utilizada y los anexos que fueron necesario utilizar que sirvieron de soporte cuantitativo para esta investigación.

# Introducción

## INTRODUCCIÓN

En las circunstancias actuales por las que atraviesa el país, la economía está orientada hacia una total recuperación, para ello la elevación de la eficiencia de la productividad social se deberá convertir en la vía principal para asegurar el desarrollo económico. Por tal razón, el análisis económico financiero, constituye la herramienta necesaria para el correcto funcionamiento de cualquier entidad, dado que posibilita la toma de decisiones más adecuadas, con el fin de garantizar el empleo más racional de los recursos materiales, laborales y financieros que poseen.

En tal sentido, la necesidad de disponer de una información contable, eficiente y oportuna resulta imprescindible para dirigir económicamente una entidad, se interpretan los resultados obtenidos y se proyecta el desempeño futuro de la misma, lo que representa un medio efectivo para la Dirección, el control de los recursos y su utilización eficiente, lo que implica que la información a un determinado nivel de dirección sea adecuada a las funciones de éste y se reciba con tiempo suficiente para tomar decisiones y controlar su resultado.

Por otra parte el entorno al que se enfrentan las empresas hoy día, es muy cambiante (dinámico) y tiene un fuerte impacto sobre ellas, ya que cualquier tipo de inestabilidad en algún lugar, región o país, se convierte rápidamente en una perturbación de carácter global debido a las relaciones de interdependencia que se han establecido como consecuencia del proceso de globalización y el acelerado desarrollo de las comunicaciones. Una de las vías con que cuenta la empresa para obtener una información confiable es el análisis económico financiero.

**La flexibilidad del sistema contable empresarial, la posibilidad de disponer de las utilidades, el surgimiento de nuevas relaciones financieras con el banco, entre otras, hacen que los directivos se vean en la necesidad de adecuar los métodos y técnicas del análisis económico financiero a la práctica internacional, con vista a facilitar la mejor eficacia empresarial y tener una administración más efectiva.**

**El panorama que se empieza a apreciar actualmente y en un futuro predecible, muestra la necesidad de aplicar los métodos y técnicas del análisis económico financiero que unido al grado de autonomía que deben ir garantizando las empresas le propiciará a los directivos lograr controles económicos ágiles que facilite decisiones oportunas con vista a alcanzar la eficacia empresarial.**

El análisis económico financiero se efectúa para conocer la salud de una empresa, medir y evaluar sus riesgos operativos, tomándose las decisiones adecuadas si se manifiesta en el mismo alguna inestabilidad existente o posible.

El análisis económico financiero es un medio infalible para el control de los recursos y para el estudio de los resultados económicos y financieros con vista a la toma de decisiones efectivas ya que el objetivo del mismo consiste en examinar y valorar la eficiencia de una actividad económica determinada. (Lara, M., L., 1998).

El análisis económico financiero se basa en la utilización de fuentes de información que aportan datos sobre el pasado y el presente de una empresa, permitiendo hacer previsiones sobre el futuro de la misma, esta fuente de información son los Estados Financieros.

Los Estados Financieros no son un fin en sí mismo. Son tan solo un eslabón o una herramienta para que los usuarios externos, principalmente los acreedores y los accionistas puedan tomar decisiones. De hecho los Estados Financieros deben contener la información que ayude al usuario a evaluar, valorar, predecir o confirmar el rendimiento de una inversión y el nivel percibido del riesgo implícito. (Guajardo, G., 1984: 85).

La interpretación de los Estados Financieros depende en gran medida de la experiencia, habilidad y juicio del analista que lleva la actividad en la empresa. Los Estados Financieros sirven para tomar decisiones de inversión y crédito, lo que sugiere conocer la capacidad de crecimiento de la empresa, su estabilidad y rentabilidad, evaluar la solvencia y la liquidez de la entidad, así como su capacidad de crear fondos, como es el origen y las características de sus recursos para estimar la capacidad financiera de crecimiento y formarse un juicio sobre los resultados financieros de la administración en cuanto a la rentabilidad, solvencia, generación de fondos y capacidad de crecimiento.

De lo expuesto anteriormente se infiere la importancia que reviste el análisis e interpretación de los Estados Financieros, ya que propicia a la Dirección de la empresa los instrumentos necesarios para verificar continuamente el pulso de la actividad tan pronto se detecten o presenten síntomas de problemas futuros y garantiza a los acreedores la seguridad de establecer relaciones crediticias que fomenten el proceso mercantil y los beneficios finales.

Es de señalar que la medición de la eficiencia económica operativa de una empresa se lleva a cabo mediante el uso de los métodos y técnicas del análisis económico financiero. (Benítez M., A., 1997: 150).

La evaluación de los hechos económicos se puede efectuar mediante la comparación de los resultados reales obtenidos por otras unidades económicas, o con los fenómenos de períodos anteriores. La evaluación de los resultados reales con los del período anterior o con los de un período tomado como base, puede ser útil para llegar a conclusiones aceptadas, sobre todo, si la comparación se hace con los resultados del período base.



**El análisis de los Estados Financieros mediante el método comparativo de cifras puede adoptar las formas según la dirección en que se efectúan las comparaciones de las partidas. Todo este complejo proceso permite dictaminar las debilidades o fortalezas que presenta una entidad económica en un período o períodos determinados, con un nivel de veracidad y objetividad que exige del profesional una adecuada preparación en el conocimiento y las habilidades para el desempeño de su labor. Por consiguiente, una prioridad en la adquisición de estas destrezas está dada por el nivel de desarrollo que el profesional de la actividad económica haya adquirido durante su formación.**

Por la importancia de la temática y su aplicación en la vida práctica es necesario seguir profundizando en el análisis económico financiero y su correcta interpretación lo que dará como resultado una mejor y más eficiente gestión económica financiera de nuestras empresas.

Este tema ha sido abordado por muchos autores, los cuales han manifestado la necesidad de implementar mecanismo de análisis que determinen la posibilidad de interpretar los resultados económicos y financieros para poder valorar la actividad y dictaminar las decisiones que permitan mejorar las condiciones existentes.

Estas investigaciones proponen procedimientos de análisis económico y financiero y de capital de trabajo, lo que incluyen en los mismos las técnicas de análisis e interpretación de la información que muestran los Estados Financieros, sin destacar otros datos que están más allá de esta simple percepción y que constituyen la base de las variaciones y tendencias más significativas.

La determinación de estos factores debe llevar a los analistas a interesarse por los datos más significativos y establecer comparaciones que los conduzcan a conclusiones más certeras y que puedan ayudar a solucionar estos problemas.

En la práctica contable y financieras muchas de las entidades cubanas adolecen de mecanismos que les permita establecer estas valoraciones y poder tomar decisiones acertadas. La mayoría de estos procedimientos se pierden en el uso desmedido de técnicas de análisis y en la mayoría de las ocasiones estas no constituyen un instrumento de análisis acorde a las características de las empresas.

Esto significa la necesidad de continuar trabajando el tema que conduzca al analista a concebir una herramienta idónea que facilite detectar las insuficiencias, valorar y proyectarse hacia decisiones más constructivas. Es de vital importancia se tenga en cuenta en la concepción del mismo las características de la entidad para que refleje de manera razonable los resultados.

### **La situación problemática**

Esta Unidad Empresarial de Base, no cuenta con un procedimiento de análisis económico – financiero (interpretación de los Estados Financieros) que le permitan dictaminar su situación. Esto determina que no exista una información oportuna y adecuada a la Dirección de la entidad y el colectivo de trabajadores los resultados reales que ha generado la entidad en el período económico.

Igualmente el peso promedio de los animales que se compran no resulta el adecuado, por lo que no se obtiene el rendimiento industrial (carne deshuesada), así como tampoco se vende el 85 % de la carne deshuesada en CUC, por lo que no se obtiene el precio promedio por toneladas establecidas.

No se logra una adecuada interpretación de la información económica financiera, producto a; falta de entrenamiento; poco dominio de las técnicas de análisis; incultura económica; gestión financiera pasiva, no vinculada al análisis económico – financiero, desconocimiento de comportamientos ramales; carencias de memorias explicativas de los saldos.

**Problema de la investigación:** La carencia de un procedimiento de análisis económico – financiero, para mejorar la eficacia empresarial.

**Objeto de estudio teórico:** Estados financieros de situación, de resultado y eficacia empresarial

**Objeto de Estudio Práctico:** Estados financieros de situación, de resultados y eficacia empresarial, en la UEB Comercializadora Toricuba del CAI Arrocerero "Sur del Jíbaro"

Todo ello permitió formular como **objetivo general** Diseñar e implementar un procedimiento de análisis económico - financiero para mejorar la eficacia empresarial en la UEB Comercializadora Toricuba del CAI Arrocerero "Sur del Jíbaro".

**Objetivos específicos.**

- Estudiar y analizar los fundamentos teóricos relacionados con el proceso de análisis económico y financiero en la UEB Comercializadora Toricuba del CAI Arrocerero Sur del Jíbaro, vinculado a la eficacia empresarial.
- Diagnosticar el estado real del proceso de análisis económico – financiero en la UEB Comercializadora Toricuba.
- Fundamentar teóricamente el procedimiento elegido de análisis económico – financiero.
- Diseñar e implementar un procedimiento de análisis económico – financiero, que garantice a la UEB Toricuba la eficacia empresarial.
- Valorar beneficios de los resultados del procedimiento para el análisis económico - financiero en la UEB Comercializadora Toricuba del CAI Arrocerero Sur del Jíbaro.

**Hipótesis de investigación:** Si se implementa el procedimiento de análisis económico – financiero en la UEB Comercializadora Toricuba se garantizara la eficacia empresarial.

**Significado de la Investigación:**

**Significado teórico:** Está dado por los resultados de la construcción del marco teórico – referencial, a partir de un análisis bibliográfico sobre conceptos, características y procedimientos de análisis e interpretación de los estados financieros y eficacia empresarial.

**Significación metodológica:**

Lograra que la UEB profundice en los problemas que limitan la efectividad en la eficacia empresarial, así como constituye un documento para especialistas y consultores con el objetivo de profundizar en estos aspectos.

**Significación practica:**

La implementación del análisis económico - financiero facilitara la efectividad en la eficacia empresarial y a su vez servirá de guía para la realización de este tipo de estudio.

**Significación Económica:**

Con el procedimiento se lograra una mejor utilización de los recursos, por lo que se obtendrá una mayor calidad de las producciones con menos costos.

**Significación Social:**

Lograra una seguridad adecuada sobre la utilización de los recursos que dispone la entidad y por ende reducirá las incidencias negativas sobre los mismos y su impacto en la sociedad.

**Tipo de investigación:**

Exploratoria:

**Por la necesidad de examinar aspectos inherentes al análisis económico - financiero que no han sido investigados con anterioridad.**

Descriptivas:

**El procedimiento propuesto a elaborar y aplicar norman diferentes indicadores a tener en cuenta en estas entidades; así como explica las variables que influyen sobre la estrategia de dirección y la eficacia empresarial.**

Correlacional

**Porque existe una relación entre el procedimiento y la efectividad empresarial.**

Explicativa

**Porque explica que la implementación correcta y adecuada del procedimiento, contribuye a la efectividad para mejorar la eficacia empresarial.**

Resultados esperados:

**La UEB atendiendo a las recomendaciones orientadas vinculadas al análisis económico – financiero:**

**- Conocerá las causas que originan sus deficiencias.**

**- Aplicará las técnicas e instrumentos de análisis económico - financieros para mejorar su efectividad en la eficacia empresarial.**

**Métodos y técnicas empleadas:**

**Métodos:**

El de **análisis y síntesis** permitió realizar una percepción detallada de cada aspecto del problema planteado, es decir, qué situación presenta el proceso de análisis e interpretación de los Estados Financieros, qué se ha hecho hasta la fecha, qué condiciones y características tiene la entidad, además permitirá estudiar por separado cada aspecto planteado en el problema para determinar la posible utilidad del procedimiento en la transformación de la situación actual.

El método **histórico-lógico** permitió, a través del estudio de la teoría, realizar un análisis tendencial del proceso de análisis e interpretación de los Estados Financieros que permita potenciar la toma de decisiones de acuerdo a los resultados que se deriven de la propuesta.

El **inductivo-deductivo** permitió ir de los elementos particulares al general, es decir, estudiar cada elemento y cualidades del proceso de análisis e interpretación de los Estados Financieros con sus particularidades, asumiendo una posición de acuerdo al modelo que fundamente la propuesta acorde a las características de la entidad.

El método de lo **abstracto a lo concreto** posibilitó, a través del estudio de la teoría de investigaciones antecedentes, retomar las ideas positivas de cada uno de ellas, respecto al proceso de análisis e interpretación de los Estados Financieros y llegar a concretar el propio criterio de la investigadora con relación a la problemática actual que se presenta.

El método **sistémico** permitirá estudiar las interacciones y relaciones que se establecen en el proceso de análisis e interpretación de los Estados Financieros para establecer los elementos que incluirá el procedimiento, de manera lógica y metodológica, dando como resultado una valoración totalizadora de la situación económica y financiera de la entidad.

Técnicas:

- **Revisión de documentos.**
- **Comparación de datos.**
- **Computacionales.**
- **Evaluación cuantitativa de criterios cualitativos.**

**La investigación está estructurada en 3 capítulos:**

Capítulo I: Marco teórico referencial.

**Capítulo II: : Procedimiento de Análisis Económico – Financiero.**

**Capitulo III: Desarrollo del procedimiento para el Análisis Económico – Financiero.**

Capítulo I  
Marco teórico  
referencial de la investigación.

## CAPITULO I: MARCO TEORICO REFERENCIAL DE LA INVESTIGACION.

### 1.1 Introducción

Con el objetivo de elaborar el marco teórico referencial de esta investigación se abordan los conceptos fundamentales del estudio de la gestión económica - financiera empresarial, su importancia y formas de medición, así como los estados financieros y el capital de trabajo, mediante un análisis minucioso de la bibliografía. Se recopila información sobre las técnicas y formas del análisis económico financiero por diferentes autores.

Asimismo se investiga acerca de los procedimientos de valorar la situación económica financiera de las Unidades Empresariales de Base (UEB), para lo cual se propone como **hilo conductor el que se representa en la figura 1.1**

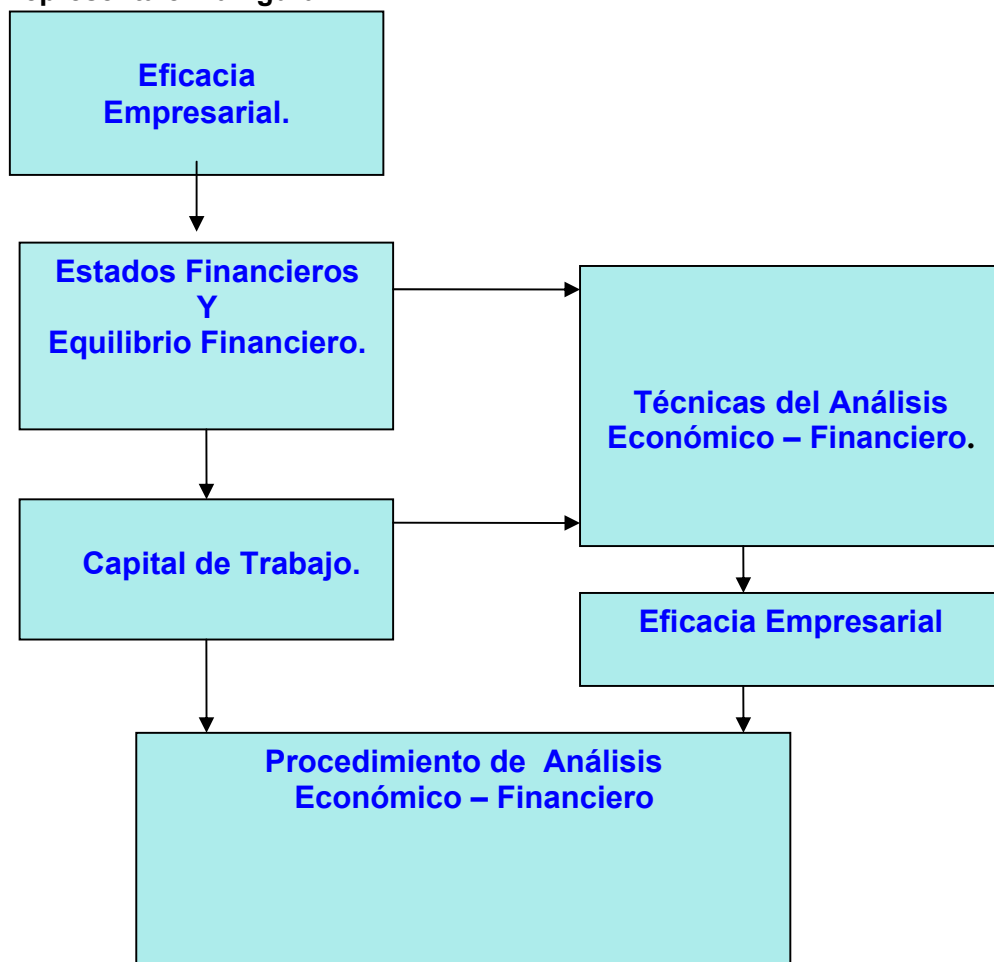

**Fuente: Elaboración Propia.**

## **1.2 Importancia de la eficacia en el desarrollo económico.**

En la actualidad elevar la eficacia es un requisito de primer orden, sin embargo, junto a esta lucha ardua de por sí, la complejidad e imperativos de las circunstancias de hoy obligan a ir dando pasos progresivos, paralelos y entrelazados que, a la vez que contribuyan a mantener el nivel de existencia del país – reduciendo la ineffectividad que caracteriza el grueso de la economía y, a la par disminuyendo costo en la parte de estas que tengan condiciones que permitan ir ajustando la recuperación económica sobre bases nuevas de acuerdo con las tendencias externas que posibiliten asegurar ventajas competitivas duraderas y sostenibles.

El perfeccionamiento empresarial constituye una vía importante en el logro de la eficacia económica empresarial pues tiene como objetivo central incrementar al máximo su efectividad y su competitividad, sobre la base de otorgarle las facultades, establecer las políticas, principios y procedimientos que propicien el desarrollo de la iniciativa, la creatividad y la responsabilidad de todos los jefes y trabajadores.

El perfeccionamiento partió, entre otros importantes conceptos de que la organización de la producción y los servicios debe ser el elemento integrador principal sobre cuya base se definan la responsabilidad de los trabajadores, técnicos y dirigentes, se sitúe en el centro de trabajo la línea de dirección ejecutiva y se despliegue, a la vez, una profunda labor político - ideológico en el seno de esos colectivos laborales, como sustento de la elevación de la disciplina consciente y de una adecuada atención al hombre.

En el perfeccionamiento cada empresa se considera como un todo integral y se dejen claramente establecidos su nivel de autoridad, o sea, el poder de ejercer la discusión en la toma de decisiones, como eslabón fundamental de la economía, y las autoridades y responsabilidades dentro de ellas, así como los vínculos y relaciones de cada uno de los subsistemas que la componen, su aplicación se realiza siempre de abajo hacia arriba, con el fin de garantizar que los sistemas de administración y gestión de las empresas y unidades de producción y servicios no se conviertan en una traba para el proceso productivo.

El funcionamiento de las empresas se enfoca como un proceso flexible en permanente revisión, donde no cabe dogmatismo ni esquematismo, de acuerdo con las características de cada empresa se le corta el traje a la medida, lo cual significa, que si bien existen principios generales que fundamentan a la organización como un todo dinámico, ninguna fábrica ni ningún trabajo es igual ni exacto a otro, por lo que hay que particularizar, singularizar cada entidad; esta particularización implica actuar sobre sus problemas concretos, no aceptar generalizaciones ni modelos típicos.

El perfeccionamiento se basa en la aplicación de los principios generales del cálculo económico y el balance entre la centralización y la descentralización de la gestión empresarial. El uso de la autoridad se fundamenta entre otros principios en el mando único, que significa que las relaciones de autoridad deben alcanzar mismo propósito aspecto este que tiene metas comunes y la discusión colectiva de los asuntos más importantes; la unidad del equipo de dirección es el eslabón vital para el desempeño de la entidad como un todo.

A su vez se prioriza la atención al hombre la capacitación de los cuadros en las más modernas técnicas de dirección y la creación de un clima de trabajo socialista, de ayuda mutua y comprensión entre todos los trabajadores.

Somos del criterio de que, con la implementación del perfeccionamiento empresarial en la empresa estatal cubana se podrán enfrentar las nuevas condiciones económicas que imponen una gestión dinámica, elástica, racional y eficiente.

Todos estos procesos son necesarios para crear todo un conjunto de condiciones económicas que propicien la regulación y control de la descentralización empresarial obligando y motivando a la empresa a desarrollarse y ajustarse a las condiciones actuales, estableciendo sólidos vínculos económicos financieros y vinculándose con las exigencias de la competencia.

Por lo tanto, contrarrestar el bloqueo económico, avanzar en la inserción de la economía mundial y salir del **Periodo Especial** se asocia al logro de la efectividad económica financiera y energética. Por lo que reviste gran importancia conocer su comportamiento con vista a tomar decisiones que conlleven a incrementar la misma mediante el uso racional de los recursos materiales financieros y laborales.

### **1.2.1 Medición de la Efectividad Económica Financiera.**

En tal sentido Miguel Ángel Benítez en 1997, en su libro Contabilidad y Finanzas para la formación económica de los cuadros de dirección expresa: “La medición de la efectividad económica operativa con que se explota una entidad se realiza básicamente mediante el análisis financiero y económico operativo de sus actividades, lo que permitirá llegar a conclusiones acerca de las causas de las desviaciones y, por lo tanto en las medidas correctivas a aplicar. Los análisis de los índices e indicadores de una actividad indican en sentido general la existencia o no de una desviación con una normativa o valor de comparación conocido, es decir, que señala que existe un problema y probablemente donde, pero no indica en modo alguno las causas del mismo por lo que el análisis de los índices e indicadores y la evaluación de sus valores absolutos o relativos constituyen solamente el proceso inicial de medición de la efectividad que se completa con el análisis profundo de los factores involucrados, investigaciones estudios especiales, etc. que permiten llegar a conclusiones acerca de las causas de las desviaciones y, por tanto, de las medidas correctivas a aplicar”.



De aquí se infiere que: para la correcta gestión de la empresa se hace necesario el análisis día a día de todas sus áreas (organizacional económica financiera, productiva, comercial, recursos humanos, así como disponer de la información periódica, puntual, exacta y de fácil interpretación.

Generalmente, las crisis de las empresas se justifican con causas relativas a la evolución general de la economía, ante lo que poco se puede hacer, o sea, se parte de la base de que las causas son externas a la empresa, estos factores pueden ser: crisis general, escasa demanda, cambios en el mercado, cambios tecnológicos, insolvencia de los clientes etc.

Sin duda alguna, la negativa evolución de los aspectos externos condiciona la marcha de cualquier empresa. No obstante hay que tener en cuenta los problemas internos que pueden ser solucionados por la propia empresa pues en ocasiones las empresas pueden suspender pagos o quebrar a causa de la incompetencia de sus ejecutivos, o sea, la falta de un diagnóstico empresarial correcto a través del análisis de todos los datos relevantes de la empresa e informar sus puntos fuertes y débiles.

De ahí que al realizar un análisis estamos efectuando una distinción y separación de las partes de un todo, hasta llegar a conocer sus principios o elementos, por lo tanto para que el diagnóstico de la empresa sea útil, se han de dar las siguientes circunstancias:

- Se ha de basar en el análisis de todos los datos relevantes.
- Se ha de hacer a tiempo.
- Ha de ser correcto.
- Ha de ir acompañado de medidas correctivas adecuadas para solucionar los puntos débiles y aprovechar los puntos fuertes.

Cuando no se dan estas circunstancias se está ante una situación de incompetencia, que se manifiesta en:

- Cuando no se diagnostica: la dirección de la empresa no analiza la situación y evaluación de los sucesos ocurridos para detectar problemas y tomar medidas.
- Se diagnostica incorrectamente. Por falta de datos, por falta de preparación.
- Se diagnostica correctamente, pero tarde: los problemas detectados no tienen solución.
- Se diagnostica correctamente, a tiempo pero las decisiones son inadecuadas.

De lo expuesto anteriormente se infiere la importancia que reviste el análisis económico como herramienta de dirección pues éste constituye un medio infalible para evaluar la situación económico financiero de una empresa por lo que podríamos preguntarnos:

¿Qué objetivos persigue el análisis económico financiero?

### **Dentro de los objetivos debemos destacar:**

- Poner de manifiesto las reservas existentes en la empresa.
- Lograr el incremento de la actividad, a la vez que se eleva la calidad de la misma.
- Evaluar los resultados de la actividad analizada.
- Emplear de forma eficiente los medios que representan los activos fijos y los inventarios.
- Disminuir el costo de los servicios y lograr la efectividad planificada.
- El estudio de errores que tuvieron lugar con el propósito de eliminarlos en el futuro.
- En que medida es efectivo el control de la actividad económica y si se utiliza las posibilidades concebidas.

La información económica necesaria para el análisis está contenida en los estados financieros, de ahí que dedicaremos el próximo epígrafe al contenido de los mismos.

### **1.3 Los Estados financieros y el equilibrio Financiero.**

Los estados financieros son los medios a través de los cuales se transmite a la gerencia y a los usuarios externos interesados en tener una idea concisa de la rentabilidad y la situación financiera del negocio. Son el tablero de instrumentos de una empresa. Constituyen un informe de la gestión gerencial que da fe del éxito o fracaso y emite señales de aviso de las dificultades de una compañía. Gerardo Guajardo en el año 1984 expreso: Los estados financieros no son un fin en sí mismo. Son tan solo un eslabón o una herramienta para que los usuarios externos, principalmente los acreedores y los accionistas puedan tomar decisiones. De hecho los estados financieros deben contener la información que ayude al usuario a evaluar, valorar, predecir o confirmar el rendimiento de una inversión y el nivel percibido del riesgo implícito”.<sup>11</sup>

Por lo tanto podemos decir que los estados financieros interesan tanto desde el punto de vista interno o de administración de la empresa, como desde el punto de vista externo o del público en general desde el punto de vista interno, los estados financieros sirven como fuente de información para fijar políticas administrativas como de información de la situación que guardan los intereses los accionistas o propietarios.

Desde el punto de vista externo los estados financieros interesan a los acreedores, personas o empresas a quienes se les solicite créditos o aportaciones adicionales de capital para que estudien y evalúen las autoridades hacendarías para efectos de los impuestos que gravan a las empresas diversas dependencias gubernamentales.

Joaquín Moreno en el año 1989 planteo: “Los estados financieros principales tienen como objetivo informar sobre la situación financiera de la empresa en una fecha determinada y sobre los resultados de sus operaciones y el flujo de fondos por un determinado periodo”.

De ahí que los estados financieros principales deben servir para:

- Tomar decisiones de inversión y crédito, lo que requiere conocer la capacidad de crecimiento de la empresa, su estabilidad y redituabilidad.
- Evaluar la solvencia y liquidez de la empresa, así como su capacidad para generar fondos.
- Conocer el origen y las características de sus recursos para estimar la capacidad financiera de crecimiento.
- Formarse un juicio sobre los resultados financieros de la administración en cuanto a la rentabilidad, solvencia, generación de fondos y capacidad de crecimiento.

El análisis de los estados financieros tiene gran importancia pues el mismo se refiere al arte de analizar e interpretar los estados financieros. Para aplicar de manera eficaz este arte es preciso establecer un procedimiento sistemático y lógico que sirva como base para tomar decisiones efectivas. En última instancia, la toma efectiva de decisiones es el objetivo preponderante de este análisis. Las decisiones, como por ejemplo adquirir y vender productos, otorgar o negar un crédito, o elegir entre continuar con la práctica actual o cambiar a un nuevo procedimiento, dependen en gran medida de los resultados de un análisis financiero competente.

J. Fred Weston y Tomas E. Copeland en 1996, en su libro "Finanzas en la Administración" exponen: "El análisis financiero tradicional se ha centrado en cifras. El valor de este enfoque radica en que se pueden utilizar ciertas relaciones cuantitativas para diagnosticar los aspectos fuertes y débiles del desempeño de una empresa. No basta con analizar el desempeño operativo. El análisis financiero también debe considerar las tendencias estratégicas y económicas que la empresa debe conocer para lograr éxito a largo plazo".

Somos del criterio que al analista inteligente le deben interesar dos objetivos o metas del análisis. Primero entender los números o ir más allá de las cifras, es decir, utilizar las herramientas del análisis financiero como ayuda para comprender los datos informados. Segundo, establecer una base razonable para pronosticar el futuro, tener una estimación de la situación financiera futura de la empresa como base en el análisis presente y pasado y en la mejor estimación disponible de los sucesos económicos futuros.

Por lo tanto, las cifras contenidas en los estados financieros no tienen mayor significación cuando se le considera de forma aislada, en realidad adquieren gran significación cuando se les compara con cifras de un periodo anterior equivalente, de un presupuesto o de otras empresas. Podemos decir entonces que no se es suficiente con llegar a elaborar los estados financieros sino que se hace imprescindible el análisis e interpretación de la información que estos ofrecen; dando a la dirección señales de alerta relacionados entre otros elementos con:

- . Si la tesorería es insuficiente.
- . Si hay saldos excesivos en cuentas por cobrar.
- . Si hay inventarios excesivos.
- . Si hay exceso de activos fijos.
- . Si hay exceso de cuentas por pagar.
- . Costo financieros elevados.

El Ministerio de Finanzas y Precios establece como estados básicos entre otros, el Balance General, el Estado de Resultado y el de Origen y Aplicación de Fondos.

Dentro de la estructura contable de la empresa el Balance General constituye el documento económico-financiero por excelencia, el cual debe reflejar fielmente la situación estática de la empresa en un momento determinado. Periódicamente las empresas preparan balances donde sencillamente indican lo que poseen en bienes y derechos y lo que debe y el monto de su patrimonio, o sea, de sus recursos propios.

Su objetivo es el de sintetizar donde se encuentran invertidos los valores de la empresa (activo) y el origen y la fuente de donde provienen esos valores (pasivo y capital). Presentando las siguientes características:

- Muestra los activos, pasivos y patrimonio de la entidad.
- Se confecciona sobre la base del saldo de las cuentas reales.
- La información que brinda está enmarcada en una fecha fija.

El balance debe representar en forma clara los tres grandes grupos de cuentas reales: Activo, pasivo y patrimonio,

- Los activos constituyen los recursos económicos de propiedad de una empresa y que se espera beneficiaran las operaciones futuras. Los activos pueden tener forma física definida, por ejemplo, edificios, maquinarias, mercancías. Por otra parte algunos activos no tienen forma física o tangible sino que existen en forma de títulos o derechos legales, ejemplo: los derechos de patentes.
- Los pasivos son todas las obligaciones, la deuda o cargos de una entidad.
- El patrimonio en una empresa representa los recursos invertidos por el propietario, es la diferencia entre activos totales y pasivo.

Como hemos visto, el balance es un documento clave, pero debe complementar su información estática con la información dinámica que proporciona el Estado de resultado y el estado de origen y aplicación de fondos.

El segundo estado básico, el Estado de Resultados, también conocido como cuenta de pérdida y ganancias y a diferencia del balance general que nos muestra una situación estática, nos muestra los resultados de un período, por lo tanto es un documento dinámico, se basa en que una empresa obtiene ingresos por los productos o servicios que vende, pero por otra parte gasta dinero para poder venderlos. La diferencia entre sus ingresos y sus gastos genera un resultado que puede ser positivo (utilidades) o negativo (pérdida).

Existen varias formas de presentar un estado de resultado. Para favorecer el análisis e interpretación del mismo presentamos un formato escalonado, donde se destacan sus niveles de resultados:

Ventas brutas

(-) Devoluciones y rebajas en ventas

Ventas Netas.

(-) Costo de ventas

Utilidad bruta de operaciones.

(-) Gasto de operaciones

Utilidad Neta en Operaciones

(más o menos) Resultados extraordinarios.

Utilidad antes de intereses e impuestos.

(-) Impuestos

Utilidad neta

(-) Dividendos

Utilidades retenidas

Para evaluar el futuro, con frecuencia se emplea el estado de ingresos y gastos, ya que los resultados obtenidos son una buena base como indicadores.

Si es comparativo el estado de ingresos y gastos reflejará las tendencias de las operaciones de un periodo a otro y para el usuario será de ayuda máxima como elemento de juicio, si se presenta comparado con cifras de períodos anteriores y/o cifras presupuestadas, será de mayor utilidad, pues al determinar las variaciones se logra conocer las deficiencias o mejorías realizadas.

El resultado es un enlace entre el balance general y el estado de ganancia y pérdidas, ya que la utilidad neta o la pérdida pasará al balance incrementando, disminuyendo el patrimonio.

El tercer estado básico, lo constituye como ya se expresado anteriormente el Estado de Origen y Aplicación de Fondos, también conocido como estado de cambios en la posición financiera de la empresa.

En el libro de Contabilidad de Alberto Name en el año 1981 plantea: “Los estados de fondo se originaron en el año 1908. Cuando M. Cole expuso las ventajas de lo que él denominó “informe de donde vino y adonde fue. Los contadores comenzaron a utilizar este estado como una forma de explicar la gran discrepancia que se informaba y los fondos que estaban disponibles. Sin embargo el desarrollo de este tipo de información sólo tuvo lugar a partir de 1950.

Es evidente la importancia que tiene para la directiva de la empresa conocer los movimientos de fondos, ya que estos influyen significativamente en la salud financiera de la empresa.

Este estado también es conocido como estado de fondos, estado de cambios en la posición financiera, análisis de los cambios en el capital de trabajo; el mismo nos revela las principales decisiones (políticas) en materia de gestión financiera adoptada por la empresa en el respectivo ejercicio y complementa la información para el usuario de los estados financieros sobre las fuentes y orígenes de los recursos de la entidad, así como su aplicación o empleo durante el mismo periodo, esto es, los cambios sufridos por la entidad en su estructura financiera entre dos fecha.

Su objetivo esta basado en dos aspectos fundamentales:

1. Informar sobre los cambios ocurridos en la estructura financiera de la entidad, mostrando la generación de recursos provenientes de las operaciones del período.
2. Revelar información financiera completa sobre los cambios en la estructura financiera de la entidad que no muestran el balance general y el estado de ingresos y gastos.

El estado debe mostrar de forma clara el resultado de las actividades de financiamiento e inversión, así como los recursos provenientes de las operaciones y los cambios en la estructura financiera durante el periodo a que se refiera; de esta forma resulta de gran utilidad para la administración ya que en el mismo encuentra la información necesaria para proyectar su expansión, programas de financiamiento, etc. En otras palabras le revela, entre otros casos, la capacidad de generar recursos que tiene la entidad.

La base para preparar este estado de cambios en la situación financiera es un balance comparativo que proporciona las variaciones entre una fecha y otra, así como la relación existente con el estado de ingresos y gastos.

La metodología que se usa para calcular los orígenes y las aplicaciones de fondos es relativamente sencilla. Los aumentos de activos representan una aplicación. Las disminuciones de activos, un origen de fondos. Los aumentos de los derechos sobre los activos (pasivo y capital contable) representan un origen, las disminuciones de los derechos sobre activos (pasivo y capital contable) son una aplicación.

A continuación mostramos los orígenes y aplicaciones de los recursos.

### **ORIGENES DE RECURSOS.**

Los recursos provienen por:

1. Aumento del capital contable:
  - a) Por utilidades: recursos propios. La utilidad neta que se muestran en el estado de ingresos y gastos es el rendimiento de las operaciones, lo que produce un aumento en el activo neto y en el capital contable.
  - b) Por aumentos en el capital social: recursos externos. Al igual que el anterior, producen un aumento en el activo neto y en el capital contable.
2. Aumentos de pasivos no circulantes. Al recibir préstamos la empresa recibe recursos externos.
3. Disminución de activos no circulantes: recursos propios. La depreciación, la amortización y el agotamiento son fuentes de recursos autofinanciados; lo mismo las ventas de activos fijos, que deberán tomarse por su valor neto, es decir, el valor de inversión menos depreciación acumulada.
4. Disminución del capital de trabajo. Obtención de recursos del ciclo financiero a corto plazo como resultado del cambio en la estructura financiera de la empresa.

### **APLICACIÓN DE RECURSOS.**

Las aplicaciones de los recursos proceden de:

1. Disminución del capital contable.
  - a) Por pérdidas. Las pérdidas como aspecto contrario a las utilidades, representan una salida de recursos. La pérdida puede reflejarse en una disminución de activo, en un aumento de pasivo o en una combinación de ambos.
  - b) Las utilidades repartidas, por retiro del capital. Es decir, como consecuencia de decretar dividendos o amortizar en una sociedad anónima acciones con utilidades, o bien como retiro de aportaciones de socios o accionistas.
2. Aumentos de activos no circulantes: Al invertir la empresa en activos no circulantes está aplicando sus recursos.
3. Disminuciones de pasivos no circulantes. Al reducir los pasivos no circulantes la empresa aplica sus recursos.
4. Aumentar el capital de trabajo. Aplicación de recursos en el ciclo financiero a corto plazo, como resultado del cambio en la estructura financiera de la empresa.

En resumen, podemos decir que el estado de origen y aplicación de fondos proporciona elementos para analizar más profundamente los patrones que adoptan los flujos de fondos dentro de la empresa; con balances generales y estados de resultados proyectados, se puede construir un estado proforma o proyectado de origen y aplicación de fondos para mostrar la manera en que una empresa planea adquirir y emplear sus fondos durante algún período futuro.

Evaluar la capacidad de una empresa para permanecer solvente involucra mucho más que evaluar los recursos líquidos disponibles al cierre de un período contable, pues el director de una empresa se pregunta ¿Cuánto efectivo recibe la entidad durante el año? ¿Cuáles son las fuentes de ingresos efectivos? ¿A cuánto asciende los desembolsos que se han hecho en el año? Para responder a estas interrogantes se hace necesario preparar un estado que muestre la fuente y uso del efectivo durante el periodo.

### **Estado de flujo de efectivo.**

Steven E. Bolten en 1995, en su libro Administración Financiera plantea: “El efectivo es el dinero de que se dispone en caja o en el saldo de la cuenta de cheque (a la vista) que se lleva con el Banco. La mayor parte del efectivo está en las cuentas de cheque que se distinguen por no producir ningún rendimiento y porque permiten el uso inmediato del dinero, esas cuentas no producen intereses pero permiten expedir simplemente un cheque para pagar las cuentas de la empresa”.

Es inobjetable la importancia que tiene para la empresa mantener saldos de efectivo. Estos saldos pueden ser de transacción que se guardan con el fin de afrontar las necesidades de rutina como la compra de materias primas y materiales, pago de salario; de precaución que sirven para afrontar necesidades imprevistas; y saldos especulativos que permitan a la empresa aprovechar las oportunidades que se puedan presentar fuera del curso normal de sus operaciones.

En la actualidad, el problema real a la hora de juzgar la posición financiera a corto plazo de una empresa consiste en averiguar lo más cercanamente posible, la futura capacidad generadora de dinero de esa empresa con respecto a las demandas de efectivo que tendrá que enfrentar en el futuro cercano, lo que importa no es que condiciones prevalecerá en un momento dado; sino si la empresa al realizar sus operaciones regulares puede continuar generando la suficiente cantidad de dinero en el plazo adecuado como para cumplir con todas sus obligaciones financieras y operacionales.

Las obligaciones financieras se pagan con efectivo y no con ganancias. Las actividades rentables no necesariamente brindan el efectivo que se necesita, ni tampoco las actividades generadoras de efectivo son obligatoriamente rentables. El resultado es que la dinámica del efectivo puede reconocerse y relacionarse con lo que se conoce sobre la empresa. Única forma real de identificar hacia donde y desde donde fluye el efectivo o donde se utilizó dentro de la empresa.



Este estado tiene como objetivo proporcionar información sobre los ingresos y pagos en efectivo de una entidad comercial durante un período contable. A través del mismo podemos conocer las actividades de inversión y de financiación de la empresa durante el período y, además, ayuda a los inversionistas, acreedores y otros usuarios en la evaluación de aspectos tales como:

- La capacidad de la empresa para generar flujos de efectivos positivos en periodos futuros.
- La capacidad de la empresa para cumplir con sus obligaciones y pagar dividendos.
- Razones para explicar la efectividad entre el valor de la utilidad neta y el flujo de efectivo neto relacionado con las operaciones.
- Tanto el efectivo como las transacciones de inversión y de financiación de la compañía que no hacen uso de efectivo durante el período.

Kennedy en el año 1996 en su libro Forma, análisis e interpretación de los estados financieros expone: “El estado de flujo de efectivo muestra el movimiento del efectivo que sale y que ingresa al negocio, por medio de una lista de las fuentes de ingreso de efectivo y los usos (desembolso) del mismo. Este estado difiere de un estado de pérdida y ganancia en que resume las operaciones del negocio que abarca. Ejemplo egreso de caja sin considerar su relación con las actividades que producen utilidades y el proceso de equilibrar los ingresos y los costos. Esto es las fuentes y usos de efectivo son la materia prima del estado de flujo de efectivo”.

Por lo antes expuesto las empresas deben prestar esmerada atención a los movimientos de efectivo, por eso es que el flujo de efectivo es una herramienta para el análisis de la efectividad en la gestión económica y financiera de la empresa.

### **Clasificación de los flujos de efectivo.**

Las entidades deben mostrar por separado los flujos relacionados con:

- Actividades de operación
- Actividades de Inversión.
- Actividades de financiación.

Comenzaremos el análisis por el flujo de efectivo proveniente de actividades de operación, todos los flujos de efectivo diferentes a aquellos relacionados con las actividades de financiación e inversión se clasifican como actividades de operación e incluyen:

Ingresos en efectivo

- Recaudos de clientes por venta de mercancías y servicios.
- Intereses y dividendos recibidos.

Pagos de efectivo

- Pago de mercancías y servicios a proveedores, incluyendo los pagos a empleados.
- Pagos de intereses e impuestos.

Aquí debemos tener presente que los ingresos y pagos de intereses se clasifican como actividades de operaciones, no como actividades de inversión o de financiación ya que el flujo de caja neto proveniente de actividades de operación refleja los efectos en el efectivo de aquellas transacciones que se incluyen en la determinación de la utilidad neta. Como el ingreso por intereses y el gasto de intereses se incluye en la determinación de la utilidad neta, se decidió clasificar los flujos de efectivo relacionados como actividades de operación. El pago de dividendos, sin embargo, no se incluyen en la determinación de la utilidad neta. Por tanto, los pagos de dividendos se consideran actividades de financiación.

Para preparar un estado de flujo efectivo debemos tener en cuenta que el efectivo incluye tanto el efectivo como los equivalentes de efectivo. Los equivalentes de efectivo son inversiones de alta liquidez, corto plazo, como los fondos monetarios de inversión, papeles comerciales y bonos de tesorería. Las transferencias de dinero entre las cuentas bancarias de una empresa y éstos equivalentes de efectivo no se consideran como ingresos o pagos de efectivo. El dinero se considera "efectivo" independientemente de si se mantiene en moneda corriente en una cuenta bancaria o en forma de equivalentes de efectivo, sin embargo, cualquier interés proveniente de poseer equivalentes de efectivo, se incluyen en los ingresos de efectivo por actividades de operación.

Los equivalentes de efectivo se limitan a las inversiones de alta liquidez a corto plazo tales como los descritos anteriormente. Los valores negociables, como inversiones en acciones y bonos de otras compañías, no califican como equivalentes de efectivo. Por tanto, las compras y ventas de valores negociables si originan flujos de efectivos que se deben reportar en el estado de flujo de efectivo.

Importancia esencial del flujo de efectivo proveniente de operaciones.

A largo plazo se espera que una empresa genere flujos de efectivo positivos provenientes de sus operaciones si la empresa desea sobrevivir. Una empresa con flujos de efectivos negativos proveniente de operaciones no será capaz de obtener efectivo indefinidamente de otras fuentes. En efecto, la capacidad de una empresa para obtener efectivo a través de actividades de financiación depende considerablemente de su capacidad para generar efectivo proveniente de operaciones. Los acreedores y accionistas son renuentes a invertir en una compañía que no genera efectivo en sus operaciones para asegurar el pago oportuno de los pasivos a su vencimiento, intereses y dividendos.

Método alternativo: Para presentar los flujos de efectivo provenientes de operaciones.

El método directo identifica los principales flujos de efectivo de operaciones, usando títulos tales como **"Efectivo recibido de clientes"** y **"Efectivo pagado a proveedores y empleados"**

Un método alternativo y de mucha aceptación es el método indirecto. En vez de presentar las entradas y salidas de efectivo, el método indirecto empieza con la utilidad neta de la compañía y luego muestra los ajustes necesarios para convertir esa cifra al flujo de efectivo neto proveniente de operaciones.

Como mencionamos anteriormente el segundo flujo efectivo es el relacionado con las actividades de inversión; éstos incluyen:

Ingreso de efectivo

- Efectivo producto de la venta de inversiones o activos fijos.
- Efectivo producto del recaudo de valores sobre préstamos.

Pagos de efectivo:

- Pagos para adquirir inversiones o activos fijos.
- Valores anticipados a prestatarios.

Se puede obtener mucha información de las actividades de inversión simplemente observando los cambios en las cuentas relacionadas del activo durante el año. Los asientos débitos en estas cuentas presentan compras de activos, o desembolsos de efectivo. Los asientos créditos representan ventas de activos o ingresos de efectivo, sin embargo, los asientos créditos en las cuentas de activo representan únicamente el costo (o valor en libros) de los activos vendidos. Para determinar el producto del efectivo proveniente de estas transacciones de venta, se debe ajustar el valor de los asientos créditos por cualquier ganancia o pérdida en las ventas.

El tercer flujo de efectivo es el proveniente de las actividades de financiación, estos incluyen:

Ingresos en efectivo

- Productos de préstamos obtenidos a corto y largo plazo.
- Efectivo recibido de propietarios (Ej. Por emisión de acciones).

Pagos de efectivos

- Pago de valores prestados (excluye pago de interés)
- Pagos a propietarios, como dividendos en efectivo.

El pago de valores prestado se refiere al pago de préstamos, no a los pagos hechos sobre cuentas por pagar o pasivos acumulados. Los pagos de cuentas por pagar y de pasivo acumulados se consideran como pagos a proveedores de mercancías y servicios, se clasifican como desembolsos de efectivo en actividades de operación. El pago de intereses se clasifican como actividades de operación.

Se determina analizando los cambios débitos y créditos registrados en las cuentas del balance general durante un período. En este sentido, el flujo de efectivo proveniente de las actividades de financiación se determina más fácilmente que el proveniente de las actividades de inversión, porque las actividades de financiación rara vez involucran ganancias o pérdidas. Así generalmente no se tiene que ajustar los cambios débitos o créditos en las cuentas del balance general para determinar el flujo de efectivo.

Los cambios créditos en cuentas tales como documentos por pagar y en cuentas de deuda a largo plazo y de capital pagado señalan normalmente ingresos de efectivo, los cambios débitos indican pagos de efectivo.

Hasta aquí, hemos visto como los estados financieros proporcionan información que debe ser analizada e interpretada con el fin de conocer mejor la empresa y poder manejarla más eficientemente, esto justifica el tener que dedicarle algunas líneas a como se desarrolla la evaluación del hecho económico, este se puede efectuar mediante la comparación de los resultados reales obtenidos por otras unidades económicas o con los fenómenos de períodos anteriores.

La evaluación de los resultados reales con los del período tomado como base, puede ser útil para llegar a conclusiones aceptadas, sobre todo, si la comparación se hace con lo resultados del período base; sin embargo, a veces surgen dificultades al comparar el resultado de una año con los años anteriores, ya que en dicho resultado pueden influir varios factores no atribuibles a la calidad del trabajo desarrollado por la empresa, entre ellos, cambios en el sistema de precios, nuevas inversiones y tecnología y urbanización de la zona.

La presentación de los estados financieros en forma comparativa acrecienta la utilidad de estos informes, poniendo de manifiesto la naturaleza económica de las variaciones, así como la tendencia de los mismos que afectan el desenvolvimiento de la empresa.

Es importante aclarar que el análisis mediante la comparación resulta efectivo cuando el sistema de cuentas y su evaluación se llevan a cabo observando estrictamente el principio de consistencia.

El análisis de los estados financieros mediante el estado comparativo de cifras puede adoptar las formas según que la dirección en que se efectúan las comparaciones de las partidas. Estas formas de análisis son:

- ❖ El análisis vertical o método porcentual.
- ❖ El análisis horizontal o método comparativo.

En el análisis vertical se estudian las relaciones entre los datos financieros de una empresa para un solo juego de estados, es decir, para aquellos que corresponden a una sola fecha o a un solo periodo contable de ahí, que cuando se realiza el análisis vertical del Balance General se compare una partida del activo con la suma total del balance y/o con las sumas de las partidas del pasivo y el patrimonio total del balance y/o con las sumas de un mismo grupo del pasivo y del patrimonio. El propósito de este análisis es evaluar la estructura de los medios de la empresa y de sus fuentes de financiamiento, utilizándose para determinar:

- ◆ Los índices de la estructura del activo y del pasivo y patrimonio (proporción entre las partidas dadas y la suma total del balance).
- ◆ Los índices de la estructura interior de los grupos de activos, pasivos y patrimonio (proporción entre las partidas dadas y la suma del grupo dado).
- ◆ Los índices que expresan la proporción entre una partida de activo y otra partida de activo, o la proporción entre una partida de pasivo y otra partida de pasivo, o la proporción entre una partida de patrimonio y otra partida de patrimonio.

En el análisis vertical del estado de ganancia y pérdida se estudia la relación de cada partida con el total de las mercancías vendidas o con el total de las producciones vendidas, si dicho estado corresponde a una empresa industrial. El importe obtenido por las mercancías, producciones o servicios en el período, constituye la base para el cálculo de los índices del Estado de Ganancia y Pérdida.

En el análisis horizontal se estudian las relaciones entre los elementos financieros para dos juegos de estados, es decir, para los estados de fechas o periodos sucesivos, por consiguiente, representa una comparación dinámica en el tiempo, el cuál se puede realizar mediante el calculo de porcentajes o de razones, los que se emplean para comparar las cifras de dos estados debido a que tanto las cantidades comparadas como el porcentaje o la razón se presenta en la misma fila o renglón.

Este análisis es útil para revelar tendencias de los estados financieros y sus relaciones. Cuando se toman tres o más estados podemos utilizar, en el análisis horizontal, dos bases diferentes para calcular los aumentos o disminuciones que son:

1. Tomando como base los datos de la fecha o período inmediato anterior.
2. Tomando como base los datos de la fecha o período más lejano.

Ventajas del análisis horizontal:

Las ventajas del análisis horizontal se pueden resumir de la siguiente forma:

- Los porcentajes o las razones del análisis horizontal solamente resultan afectados por los cambios en una partida, a diferencia de los porcentajes del análisis vertical que pueden haber sido afectados por un cambio en el importe de la partida, un cambio en el importe de la base o por un cambio en ambos importes.
- Los porcentajes o las razones del análisis horizontal ponen de manifiesto el cumplimiento de los planes económicos cuando se establecen comparaciones entre lo real y lo planificado.
- Los porcentajes o las razones del análisis horizontal son índices que permiten apreciar de forma sintética el desarrollo de los hechos económicos. La comparación de estos porcentajes correspondiente a distintas partidas del estado de ganancia y pérdida, es decir, entre partidas de diferentes estados es particularmente útil en el estudio de las tendencias relacionadas con el desarrollo de la actividad económica.

### **1.3 .1 Equilibrio Financiero.**

El equilibrio financiero está relacionado con las adecuadas proporciones que deben existir entre las distintas fuentes de financiamiento que una entidad tiene a su disposición.

Una política coherente en este sentido explica a su vez la compensación entre riesgo y rendimiento, ya que una mayor cantidad de deudas aumenta el riesgo de no alcanzar las utilidades proyectadas por la empresa, sin embargo, si el endeudamiento es alta conduce a una tasa de rendimiento mayor, por tanto, el equilibrio financiero se obtiene cuando se logra un equilibrio entre riesgo y rendimiento de modo tal que maximizando los resultados de la empresa, con un nivel de riesgo aceptable, se compatibilice con su grado de aversión al riesgo.

Existen factores que influyen de manera decisiva en el equilibrio financiero:

- ◆ El riesgo inherente a la actividad propia de la empresa aun cuando no usara como fuente de financiamiento las deudas.
- ◆ La posición de la administración de la empresa en cuanto a ser más o menos agresivos en sus esfuerzos por obtener utilidades.

Teniendo en cuenta lo expresado anteriormente y llevando éste análisis al balance general, se logrará el equilibrio partiendo del establecimiento de una correlación entre la estructura económica de la empresa y su estructura financiera.

Podríamos considerar que una empresa se encuentra en equilibrio financiero cuando los recursos permanentes (propios y ajenos a largo plazo) financian activos fijos y los recursos a corto plazo o pasivos circulantes se encuentran materializados en el activo circulante.

Este equilibrio podrá representarse gráficamente de la siguiente forma:

Activo

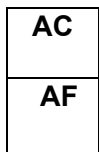

Pasivo

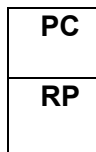

AC: Activo circulante

AF: Activo fijo

PC: Pasivo circulante

RP: Recursos permanentes.

Por lo que, según lo anterior en situaciones de equilibrio se deberá cumplir la ecuación:

$$AC = PC \quad \text{y} \quad AF = RP$$

Bajo estas condiciones podríamos decir que la empresa tiene todas las posibilidades para hacer frente a sus deudas, todo se simplifica aparentemente a lograr convertir en recursos líquidos el activo circulante en el momento oportuno, pero no es fácil de lograr: Generalmente, las empresas no mantienen esta posición de equilibrio, lo que da lugar a las siguientes situaciones: Situación de máxima estabilidad e inestabilidad financiera

La máxima estabilidad, se produce cuando la empresa financia con recursos propios todo el activo. Esta posición es de máxima seguridad, ya que la entidad no tiene que hacer frente a ninguna obligación de pago.

Activo

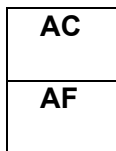

Pasivo

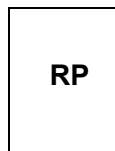

AC: Activo circulante

AF: Activo fijo

RP: Recursos propios.

Esta situación suele presentarse en el momento de la creación de la empresa. Es muy teórica ya que todas las empresas deben hacer frente a deudas con terceros.

La segunda situación es la inestabilidad financiera: En esta se pueden presentar diferentes casos a considerar.

- ◆ Empresas que financian activo fijo con pasivo circulante.

Activo	Pasivo				
<table border="1"><tr><td><b>AC</b></td></tr><tr><td><b>AF</b></td></tr></table>	<b>AC</b>	<b>AF</b>	<table border="1"><tr><td><b>PC</b></td></tr><tr><td><b>RP</b></td></tr></table>	<b>PC</b>	<b>RP</b>
<b>AC</b>					
<b>AF</b>					
<b>PC</b>					
<b>RP</b>					

AC: Activo circulante

AF: Activo fijo

PC: Pasivo circulante

RP: Recursos permanentes

Como se puede observar si se exigiera el pago de las deudas a corto plazo, la empresa no lograría hacer frente a estas obligaciones convirtiendo el activo circulante en medios líquidos y tendría que adoptar una de las siguientes variantes:

- Vender activos fijos, lo que comprometería el desarrollo futuro o su actividad productiva.
- Incrementar los recursos propios.
- Renegociar la deuda extendiendo los plazos de amortización.

- ◆ Empresas con un proceso sistemático de resultados en el ejercicio con pérdidas.

Activo	Pasivo						
<table border="1"><tr><td><b>AC</b></td></tr><tr><td><b>AF</b></td></tr><tr><td><b>Pérdidas</b></td></tr></table>	<b>AC</b>	<b>AF</b>	<b>Pérdidas</b>	<table border="1"><tr><td><b>PC</b></td></tr><tr><td><b>PLP</b></td></tr><tr><td><b>RP</b></td></tr></table>	<b>PC</b>	<b>PLP</b>	<b>RP</b>
<b>AC</b>							
<b>AF</b>							
<b>Pérdidas</b>							
<b>PC</b>							
<b>PLP</b>							
<b>RP</b>							

AC: Activo circulante

AF: Activo fijo

PC: Pasivo circulante

PLP: Pasivo a largo plazo

RP: Recursos Propios

Como se observa el activo real (AC+AF) es inferior al Pasivo exigible (PC+PLP) por lo que la empresa no podrá hacer frente a estas deudas ni liquidando todos sus activos.

- ◆ Empresas que financian parte del activo circulante con deudas a largo plazo.



Activo

<b>AC</b>
<b>AF</b>

Pasivo

<b>PC</b>
<b>RP</b>

En este caso la empresa se encuentra en una posición más cómoda para hacer frente a sus deudas a corto plazo pues no tiene que realizar todo su activo circulante para cubrirlos.

Como se deduce de todo lo anterior, sin un equilibrio adecuado y correlaciones apropiadas la empresa no puede alcanzar resultados óptimos, es decir, maximizar sus resultados: esto implica.

- Lograr optimizar cada componente del activo.
- Alcanzar una estructura de capital óptima.
- Obtener un capital de trabajo conveniente.

Por la importancia que tiene en nuestra investigación el análisis del capital de trabajo es que dedicamos el siguiente epígrafe a su estudio.

#### **1.4 El Capital de Trabajo.**

Weston Fred J. y Copeland Thomas E. en 1996, en su libro Fundamentos de Administración Financiera plantea: “El capital de trabajo es la inversión de una empresa en activo a corto plazo (efectivo, valores negociables, cuentas por cobrar e inventarios). El capital de trabajo neto se define como los activos circulantes menos los pasivos circulantes; estos últimos incluyen préstamos bancarios, papel comercial y salarios e impuestos acumulados”.

Kennedy y MCMULLEN en 1996, en su libro “Estados Financieros, forma, análisis e interpretación señalan: “El capital de trabajo es el excedente del activo circulante sobre el pasivo circulante, el importe del activo circulante que ha sido suministrado por los acreedores a largo plazo y por los accionistas. El capital de trabajo es el importe del activo circulante”.

Por lo tanto debemos ver dos definiciones de capital de trabajo:

Capital de trabajo bruto: el cual constituye el total del activo circulante.

Capital de trabajo neto: Que representa la diferencia entre el activo circulante y el pasivo circulante, o sea, refleja el importe del activo circulante que no ha sido suministrado por los acreedores a corto plazo.

La administración del circulante constituye uno de los aspectos más importantes de la administración financiera, ya que si la empresa no puede mantener un nivel satisfactorio de capital de trabajo es probable que llegue a un estado de insolvencia y aún que se vea forzada a declararse en quiebra.

En la medida que la empresa pueda predecir con mayor exactitud sus flujos de caja, menor será el capital de trabajo que necesite. Gráficamente lo podemos representar de la siguiente forma.

<b>AC</b>	<b>PC</b>
<b>CNT</b>	<b>RP</b>
<b>AF</b>	

De ahí que la administración del capital de trabajo determina la posición de liquidez de la empresa, siendo esta necesaria para la sobrevivencia, pues para que exista liquidez el activo circulante debe ser mayor que el pasivo circulante lo que significa que el pasivo circulante financia una parte del activo circulante constituyendo la parte no financiada el capital de trabajo neto de la empresa.

¿Quién financia el capital de trabajo neto?

Numerosos autores en reconocidas publicaciones señalan que es financiado por las fuentes de financiamiento permanentes, o sea, los recursos propios fijos o ambos, pues para garantizar sus operaciones normales, las entidades necesitan una cantidad determinada de capital de trabajo pues si tiene menor se afectaría el desarrollo normal de sus operaciones y si tiene más, tendría recursos ociosos.

De aquí se infiere que un negocio para que funcione sin restricciones financieras y pueda hacer frente a emergencias y pérdidas sin peligro de un desastre financiero debe poseer, el capital de trabajo adecuado, ya que este:

- Protege al negocio del efecto adverso para una disminución en los valores del activo circulante.
- Asegura en alto grado el mantenimiento del crédito de la empresa y provee lo necesario para hacer frente a emergencias tales como, inundaciones, incendios, etc.
- Permite tener los inventarios a un nivel que capacitará el negocio para servir satisfactoriamente las necesidades de los clientes.
- Capacita a la empresa a otorgar condiciones de créditos favorables a sus clientes.
- Capacita a la empresa a operar su negocio más eficientemente por que no debe haber demora en la obtención de materiales.

Sin embargo, es importante destacar que cuando se habla de capital de trabajo hay que distinguir dos casos:

1. El capital de trabajo con que realmente esta operando la empresa.
2. El capital de trabajo necesario.

Pues muchas veces en nuestra entidad capital de trabajo real no coincide con el capital de trabajo necesario de ahí la importancia que tiene para cualquier entidad conocer el capital de trabajo que realmente necesita para el desarrollo eficiente de su gestión.

Teniendo en cuenta lo anterior, consideramos importante calcular para la entidad el capital de trabajo necesario utilizando la siguiente fórmula:

$$\text{Capital de trabajo necesario} = \text{Ciclo de caja o conversión de efectivo} \times \text{Consumo promedio diario de efectivo}.$$

Para determinar el ciclo de caja o conversión de efectivo es útil distinguir dos factores: El ciclo operativo y el ciclo de pago.

En la administración del ciclo de flujo de efectivo es útil distinguir dos factores: el ciclo operativo y el ciclo de pagos, los cuales se combinan para determinar el ciclo de conversión del efectivo.

El ciclo operativo toma en cuenta las dos siguientes determinantes de la liquidez.

- El período de conversión de los inventarios que es un indicador del tiempo promedio que necesita una empresa para convertir sus inventarios acumulados de materia prima, productos en proceso y producción terminadas en productos y para vender éstos productos a los clientes. Se mide por la antigüedad promedio de los inventarios.
- El período de conversión de las cuentas por cobrar, que es un indicador del tiempo promedio que necesita una empresa en convertir sus cuentas por cobrar en efectivo. Se mide por el período de cobranza

El ciclo operativo mide la cantidad de tiempo que transcurre entre las compras de las materias primas y la cobranza de efectivo como pago por esos bienes después que han sido vendidos. Este se centra en la oportunidad de los flujos de entrada de efectivo pero elude la oportunidad de los flujos de salida (momento en el que debemos pagar las compras y la mano de obra), Sin embargo, los requerimientos de financiamiento de la empresa se verán influenciados por su capacidad de demorar los pagos al comprar materiales a plazos prolongados de créditos al hacer pagos de mano de obra después de que el trabajo ha sido realizado. Por tanto, la empresa debe administrar los flujos de entrada y salida de efectivo (cuanto más pueda demorar los pagos, menores serán los problemas que puedan causar el ciclo operativo)

Los flujos de entrada y salida de efectivo están raramente sincronizados por lo que el ciclo de flujo de efectivo revelará por regla general los períodos en los que sea necesario adquirir fondos externos.

De ahí que el ciclo de conversión en efectivo fusiones el ciclo operativo y el ciclo de pagos de la siguiente forma:

Ciclo de caja

$$o \quad = RIMP + RIC + RIPR + RIMV + PPC - PPP$$

Conversión de efectivo

Donde:

RIMP = Rotación de inventario de materia prima

RIC = Rotación de inventario de combustible

RIPP = Rotación de inventario de piezas y repuesto

RIMV = Rotación de inventario mercancía para la venta

PPC = Período promedio de cobro

PPP = Período promedio de pago

Este exceso de capital de trabajo puede llevar al descuido en los costos y por lo tanto a insuficiencias en las operaciones

- Las insuficiencias del capital de trabajo pueden estar originas por un volumen de venta por debajo de su costo; precios de ventas rebajados debido a la competencia; pérdidas ocasionadas por tormentas, inundaciones, robos que no están cubiertos por el seguro; política poco conservadora de dividendos, pues a veces para conservar la apariencia de una situación financiera favorable se continua pagando dividendos aunque ni las ganancias actuales ni la situación de la caja garantice dichos dividendos.

De igual forma puede ser insuficiente el capital de trabajo si la gerencia no acumula los fondos necesarios para la liquidación de bonos o su vencimiento o para utilizar en el retiro de acciones preferentes, así como si existe una posición fija para un fondo de amortización cuyas necesidades sean excesivas en relación con la utilidad neta anual.

Ahora bien, las necesidades de capital de trabajo no son las mismas para todo tipo de negocio, sino que estas dependen de diferentes factores entre los que podemos citar:

- La naturaleza general del tipo de negocio ya que no tienen las mismas necesidades una empresa de servicio públicos donde los inventarios y cuentas por cobrar son convertidos con rapidez en efectivo que una compañía industrial donde existen grandes inversiones en inventarios y cuentas por cobrar y donde las rotaciones son relativamente lentas; en este ultimo caso se requiere de una mayor cantidad de capital de trabajo.
- El tiempo requerido para la fabricación o para obtener la mercancía que se ha de vender y el costo unitario de la misma. Mientras mayor sea el tiempo requerido para la fabricación de la mercancía, o para obtenerla, mayor cantidad de capital de trabajo se requerirá. Además, la necesidad de capital de trabajo variará, dependiendo del costo unitario de la mercancía vendida.

- El volumen de ventas: el volumen de ventas y las necesidades de capital de trabajo se relacionan directamente, debido a la inversión de capital de trabajo en costos de operación, inventarios y cuentas por cobrar. Aunque no quiere decir que si aumentan las ventas necesariamente aumentará en esa misma proporción el capital de trabajo. A medida que el negocio se hace mayor, puede beneficiarse un uso más eficiente del capital de trabajo su situación en cuanto a créditos puede mejorar sustancialmente, puede ser capaz de comprar mercancías en grandes cantidades a precios más bajos y por lo tanto las necesidades de su capital de trabajo pueden reducirse.
- Condiciones de compra venta: mientras más liberales sean las condiciones de crédito concedidas a los clientes, mayor será la cantidad de capital de trabajo que estará representada por las cuentas por cobrar.
- La rotación de inventarios: mientras mayor sea la rotación de inventarios menor será el importe de capital de trabajo que hará falta y habrá menor riesgo de pérdidas debido a los bajos de los precios, cambios en la demanda o en el estilo, también existirá un costo menor en llevar los inventarios.
- Rotación de cuentas por cobrar: mientras menor tiempo se requiera para cobrar dichas cuentas, menor será el importe de capital de trabajo que se necesitará. La rotación de cuentas por cobrar puede aumentarse por medio de la venta o por cesión de cuentas por cobrar como garantía, o sea, vender cuentas por cobrar, un procedimiento conocido como “Factoría”
- El ciclo de los negocios: En época de prosperidad, existe una tendencia de los negocios a comprar mercancía adelantándose a sus necesidades conscientes a que de aprovechar los precios más bajos y así están más seguros de tener inventarios adecuados y, por tanto, será necesario una cantidad mayor de capital de trabajo.

Finalmente podemos decir que el capital de trabajo neto cumple dos funciones, una económica y otra financiera. En su función económica puede ser considerado como bienes complementarios y heterogéneos de producción que concurren a la creación de productos y servicios por parte de la empresa. Es complementario en la medida en que son necesarios junto a los bienes de capital para el desarrollo de la producción, es heterogéneo en la medida en que se encuentra formado por componentes diversos con diferentes grados de liquidez.

Como quiera que la empresa necesite permanentemente un capital de trabajo (recursos circulantes) es necesario que sea financiado con cierta estabilidad (a largo plazo) al objeto de garantizar el equilibrio financiero y en su función financiera debe garantizar la adecuación entre los ritmos de liquidez y exigibilidad de los activos y pasivos.

Esta adecuación garantiza la solvencia y en función de esto se establece dos reglas básicas:

1. Todo activo fijo debe estar financiado por pasivo fijo ( regla de equilibrio financiero mínimo)
2. El pasivo permanente debe ser superior al activo fijo o lo que es lo mismo, que el CTN debe ser positivo (regla de seguridad)

En el análisis e interpretación de la posición financiera del circulante de un negocio es de gran utilidad el uso de las razones financieras, por ello dedicares un epígrafe para exponer estas técnicas de análisis.

### **1.5 Técnicas de análisis de los estados financieros.**

El análisis de estados financieros normalmente se refiere al cálculo de las razones para evaluar el funcionamiento pasado, presente y proyectado de la empresa. El análisis de razones es la forma más usual de análisis financieros ya que ofrece las medidas relativas al funcionamiento de la empresa.

Ralph Dale Kennedy. Y Stewart Yarwood Mc Mullen, En el libro Estados Financieros señala: “Aunque los bancos comerciales y otros acreedores a corto plazo son los primeros en interesarse con el análisis de las razones del capital neto de trabajo, también es una valiosa ayuda a la administración comprobar la efectividad con que está empleándose el capital de trabajo en el negocio, también es importante para los accionistas y los acreedores a largo plazo el determinar las perspectivas del pago de dividendos y de intereses”

De lo expuesto anteriormente se infiere la importancia que tiene para la administración el conocer si la entidad puede pagar sus deudas circulantes con prontitud, si se esta utilizando efectivamente el capital de trabajo, si este es el necesario y si esta mejorando la posición del circulante.

Estos elementos los podemos conocer a través de las razones o ratios financieros, pero debemos tener en cuenta que cuando se va a realizar el estudio de razones específicas es necesario conocer que:

**Primero:** Una sola razón generalmente no ofrece suficiente información para juzgar el funcionamiento total de la empresa, solo cuando se utiliza un grupo de razones puede formarse un juicio favorable referente a la situación financiera total de la empresa.

**Segundo:** Al comparar estados financiera el analista debe verificar si las fechas de los estados que se comparan son los mismos. En caso contrario los aspectos estacionales pueden provocar conclusiones y decisiones erróneas.

**Tercero:** Es de suma importancia asegurarse de que los datos financieros que se comparan hayan sido elaboradas de la misma manera.

Una razón es sencillamente el cociente de la división de un número por otro, es decir, se calcula dividiendo el número básico entre otra cifra.

Con los datos que ofrecen los estados financieros pueden calcularse decenas de razones.

Existen dos formas principales para la utilización de las razones financieras:

- Un enfoque de cruce seccional.
- El análisis de series de tiempo.

El enfoque de cruce seccional involucra la comparación de diferentes razones financieras de la empresa en una misma época. La empresa normal se interesa en conocer la efectividad de su funcionamiento en relación con la competencia ya que a menudo se compara con el funcionamiento de la empresa que es líder. Esta comparación puede permitir que la empresa descubra importantes diferencias operacionales, las cuales si se cambian aumentan su efectividad. Otro tipo de comparación de cruce seccional muy popular es comparar las razones de la empresa con los promedios industriales.

El análisis de series de tiempo se hace cuando el analista financiero evalúa el funcionamiento de la empresa en el transcurso del tiempo. La comparación del funcionamiento actual de la empresa en relación con el funcionamiento anterior, utilizando el análisis de razones permite que la empresa determine si está progresando de acuerdo con lo planeado.

La teoría que sustenta el análisis de series de tiempo plantea que la empresa debe evaluarse en relación con su funcionamiento anterior, las tendencias en el desarrollo deben individualizarse y deben tomarse medidas adecuadas para encaminar la empresa hacia sus metas inmediatas y a largo plazo, este análisis es muy útil para verificar si son razonables los estados financieros proforma de la empresa. La comparación de razones actuales y pasadas con las que resulta del análisis del estado pro forma puede poner de manifiesto discrepancias u optimismo exagerado en estos estados.

El tratamiento de los ratios debe ser muy cauteloso, en la medida de su frecuencia del tiempo elegido y, sobre todo de las características de las empresas o sector en que opera. El riesgo que se corre queda generalmente compensado si se trata el resultado como técnica aplicada a la toma de decisiones.

Existen diferentes clasificaciones de las razones económicas financieras en dependencia del uso que se persigue con ellos, aunque todas ellas tienen características comunes entre sí.

A continuación citamos algunas de las clasificaciones de los ratios económicos, financieros de acuerdo al criterio de diferentes autores:

Santandreu Elíseo, los clasifica según la información disponible en:

**Ratios estáticos:** Como su nombre indica ponen de manifiesto el valor del ratio en un momento dado y si se desconocen datos históricos de la misma empresa solo se puede emitir un juicio muy generalizado que por lo general y salvo excepciones tiene una gran carga de subjetividad y acondicionamiento.

**Ratios dinámicos:** Cuando se posee mayor información se deben recurrir a este análisis que consiste en la comparación en el tiempo, de los ratios a estudiar lo cual produce un análisis basado en las tendencias de los mismos en la vida de la empresa y a través del tiempo. Cuando se posee estos ratios es más conveniente recurrir al análisis dinámico que al estático.

Ratios sectoriales: De hecho el análisis económico financiero basado en el método de los ratios parte de la premisa de tener información de los ratios del sector de la misma actividad económica de la empresa.

W A Patón los clasifica de la siguiente forma:

**Primero:** Razones que expresan la relación cuantitativa que existen entre los valores en libros de una partida o grupo de partida del Balance y otras partidas o grupos de partidas del mismo.

**Segundo:** Razones que expresan la relación cuantitativa que existen entre partidas del Estado de Ganancias y Perdidas y otras partidas del mismo estado.

**Tercero:** Razones que expresan la relación cuantitativa entre grupos del Balance y grupos del Estado de Ganancia y Perdidas o Estado de Resultados.

Fred Weston: Hace la siguiente clasificación:

En primer lugar realiza tres grandes agrupamientos; medidas del desempeño, medidas de efectividad operativa y medida de política financiera:

- **Las medidas de desempeño se analizan en tres grupos:**

a) Razones de rentabilidad, miden la efectividad de la administración según los rendimientos generados sobre las ventas y las inversiones.

b) Las razones de crecimientos miden la capacidad de la empresa para mantener su posición con respecto al crecimiento de la economía y de la industria.

c) Medidas de valuación miden la capacidad de la administración para lograr valores de mercado superiores a los desembolsos de los costos.

Estas medidas reflejan las decisiones estratégicas operativas y financieras de la empresa.

- **Las medidas de eficiencia operativas: donde existen categorías de razones involucradas como:**

a) La administración de activo e inversiones: mide la efectividad de las decisiones de inversión de la empresa y la utilización de sus recursos.

b) La administración de costo mide la forma en que se controlan los elementos individuales de los costos.

- **Las medidas de política financiera: que son de dos tipos:**

a) Las razones de apalancamiento miden el grado en el cual los activos de las empresas han sido financiados mediante deudas.

b) Las razones de liquidez miden la capacidad de la empresa para satisfacer sus obligaciones.

Otro criterio de clasificación, el de Gitman divide las razones en cuantos grupos básicos:

1. Razones de liquidez y actividad.

2. Razones de endeudamiento.

3. Razones de rentabilidad.



#### 4. Razones de cobertura.

Como se puede apreciar la mayoría de los autores coincide en cuanto a razones más significativas para evaluar la posición financiera económica de una empresa, tales como: Razones de liquidez, de actividad, de apalancamiento y de rentabilidad, las mismas serán objeto de estudio en nuestra investigación.

#### **¿Qué objetivos persigue el análisis económico financiero?**

Dentro de los objetivos debemos destacar:

- Poner de manifiesto las reservas existentes en la empresa.
- Lograr el incremento de la actividad, a la vez que se eleva la calidad de la misma.
- Evaluar los resultados de la actividad analizada.
- Emplear de forma eficiente los medios que representan los activos fijos y los inventarios.
- Disminuir el costo de los servicios y lograr la eficiencia planificada.
- El estudio de errores que tuvieron lugar con el propósito de eliminarlos en el futuro.
- En que medida es efectivo el control de la actividad económica, financiera y crediticia y si se utiliza las posibilidades concebidas.

La información económica necesaria para el análisis está contenida en los estados financieros, de ahí que dedicaremos el próximo epígrafe al contenido de los mismos.

#### **1.6 Conclusiones Parciales:**

- El estudio bibliográfico efectuado permite crear una concepción teórica sobre una base científica sólida, que coadyuve positivamente al desarrollo de la presente investigación.
- En las técnicas para el análisis económico – financiero estudiados; varios autores coinciden entre otros elementos, en la importancia de un procedimiento de acuerdo al tipo de actividad.
- Se precisa de un procedimiento que establezca un instrumento de trabajo que brinde ayuda eminentemente práctica al profesional, para que éstas tengan un carácter sistémico e integral en su concepción, ejecución y control. Lo anterior avala la necesidad de crear un procedimiento para el análisis económico – financiero, que de respuesta al problema planteado en la presente investigación.

# Capítulo II

## Procedimiento para el Análisis Económico - Financiero.

## **CAPITULO II: Procedimiento de Análisis Económico – Financiero.**

### **2.1 Introducción**

En el presente capítulo se propone un procedimiento para efectuar el análisis económico – financiero, el cual fue elaborado sobre la base de los conocimientos adquiridos mediante la bibliografía consultada y resumida en el capítulo I.

### **2.2. Fundamentación del procedimiento del análisis e interpretación de los Estados Financieros.**

Los resultados de la actividad económica y financiera dependen en gran medida de un proceso óptimo de análisis e interpretación de los Estados Financieros. La evaluación de la información financiera garantiza a la gerencia poder valorar los resultados de la gestión empresarial de manera efectiva que contribuyan a mejorar la situación existente.

Para el logro de este propósito es preciso contar con un procedimiento que permita en toda su extensión brindar información segura y confiable de la actividad objeto de análisis. Encontrar una herramienta que contenga los mecanismos eficaces que garanticen este objetivo se hace difícil, y más, cuando las exigencias de profundizar en la búsqueda de nuevas variables que argumenten con mayor efectividad la información, se convierten en un patrón a seguir por la ciencia.

La presente investigación ofrece un procedimiento diseñado para propiciar el análisis e interpretación de los Estados Financieros, que de cómo resultado una valoración de los principales elementos económicos y financieros que más han incidido en la eficacia de la gestión económica de la entidad objeto de estudio y permita a su vez establecer acciones para dar solución a los problemas referidos.

Al diseñar el procedimiento se tuvo como premisa fundamental que este constituye un elemento importante en la evaluación de la gestión empresarial, en tanto que contiene un conjunto de operaciones relacionadas de manera sistémica, que permitan determinar las variaciones más significativas de la actividad económica y financiera que inciden sobre los resultados de la entidad.

La base del procedimiento se centra en el proceso de análisis de los datos que muestran las fuentes fundamentales como son los Estados Informativos, utilizando un conjunto de técnicas que garantizan obtener nuevas informaciones que dan pie a diversas interpretaciones, corroboradas en estadios superiores de análisis. Los resultados se van revelando en valoraciones argumentadas que permiten la determinación de evaluaciones parciales, que al integrarse, reflejan en un informe final el comportamiento de la situación económica y financiera de la entidad al término de este.

Cada uno de los estadios operativos que estructura este procedimiento, a su vez constituye un proceso donde se van dando nuevas relaciones entre variables y van determinando grados superiores de análisis, interpretación y argumentación de la información como cualidad valorativa del proceso.

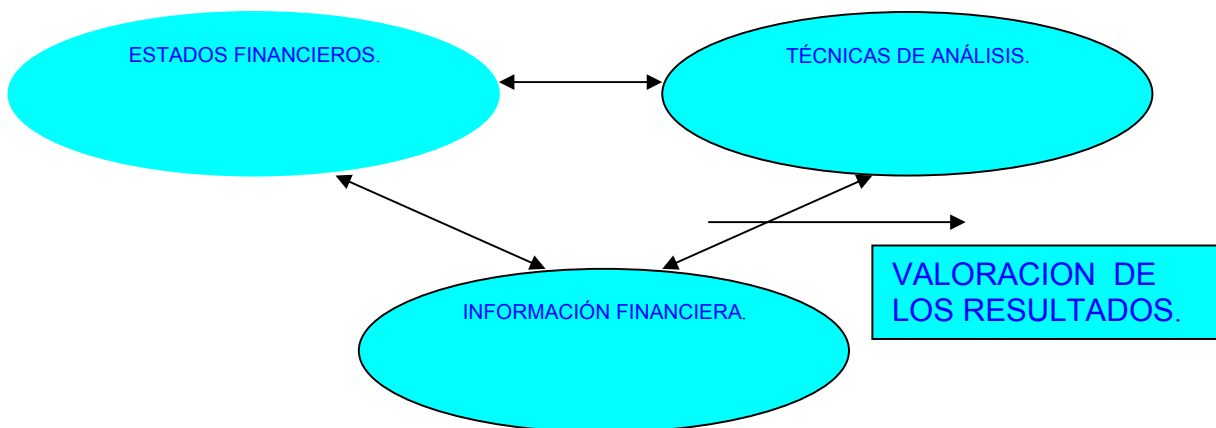

**Fuente: Elaboración propia.**

La figura anterior revela el proceso totalizador donde se aprecia la valoración que debe obtenerse con el procedimiento. Este proceso reúne los datos que muestran las fuentes de información, su procesamiento a partir de las diferentes técnicas de análisis, obteniéndose nuevas informaciones que constituyen revelaciones del comportamiento de la actividad económica y financiera a la que está sujeta la entidad.

De este proceso totalizador se derivan nuevas relaciones que constituyen herramientas dentro del procedimiento y van a dar como resultado los procesos internos que confluyen en los resultados finales.

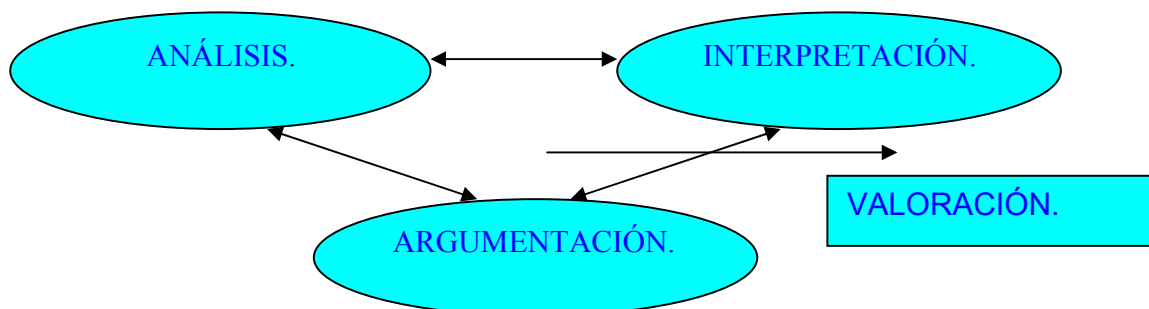

**Fuente: Elaboración propia.**

Las relaciones que muestran esta figura expresan las herramientas con que cuenta el procedimiento de manera lógica para llegar a los resultados finales y su evaluación. Cada uno de los procesos que muestra la figura anterior se relaciona con la información que brindan los Estados Informativos para precisar la valoración final de la información financiera.

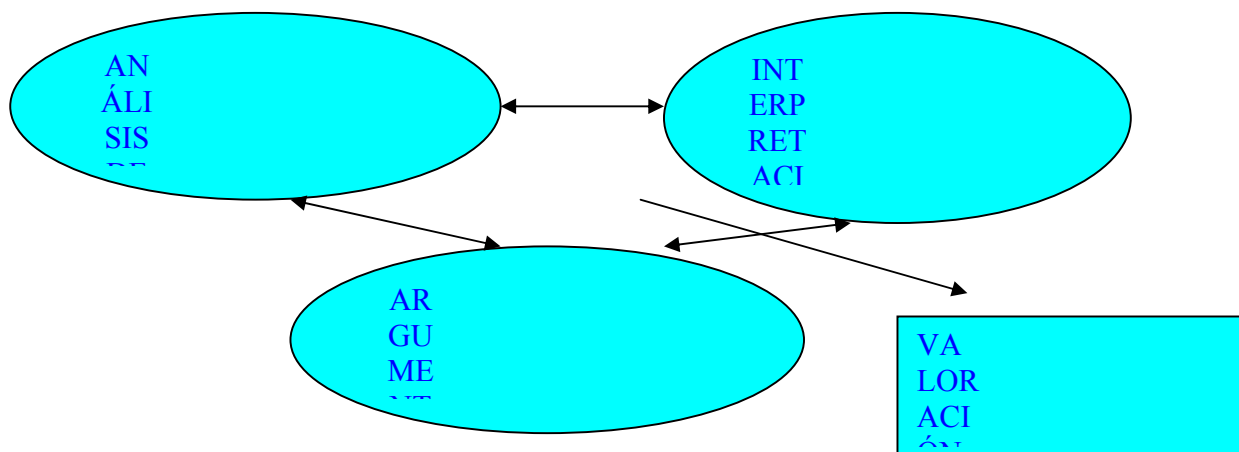

**Fuente:** Elaboración propia.

En el sistema de relaciones que expresa la figura anterior se señala la lógica funcional que debe darse en la evaluación del Estado de Situación Financiera, los procesos de análisis, interpretación y argumentación de la información para lograr una valoración integral de esta fuente informativa.

Así ocurre con el Estado de Resultado. La información económica debe procesarse de acuerdo a este sistema de relaciones que expresen los resultados económicos en un periodo dado. A continuación se ilustra esta teoría:

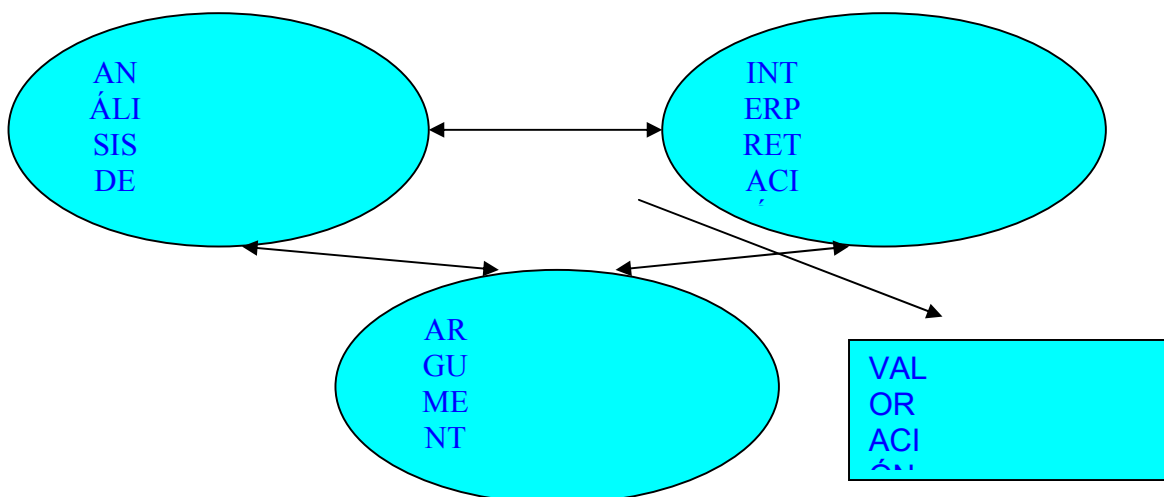

**Fuente:** Elaboración propia.

Finalmente entre las valoraciones efectuadas entre los diferentes estados informativos se establece una relación dialéctica que constituye una contradicción fundamental a la hora de evaluar los

resultados obtenidos en función de la gestión empresarial. A continuación se muestra como se establece este complejo proceso de relaciones:

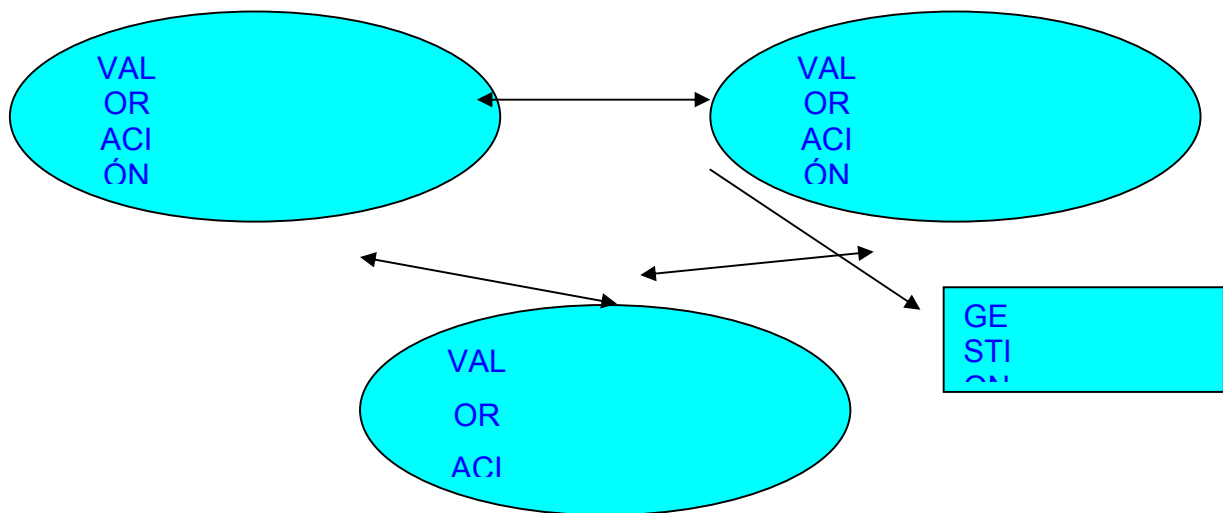

**Fuente:** Elaboración propia.

De acuerdo a este fundamento el procedimiento queda constituido sobre la base del análisis de los Estados Informativos, haciendo uso de las diversas técnicas aplicables a este fin, estableciendo interpretaciones lógicas que permitan argumentaciones en las cuales se precisen los elementos que más han incidido en los resultados, para de esta manera establecer una evaluación de la actividad económico y financiera y contribuir a la gestión empresarial efectiva.

La información económica y financiera, en este procedimiento, transita de estadios más simples a interpretaciones más complejas, proporcionando en cada momento un valor superior de su contenido y expresando, como cualidad, los resultados de la gestión económica sujeta a la entidad.

A continuación mostramos el esquema lógico en el que se desenvuelve la operatividad de las acciones internas del procedimiento para el análisis e interpretación de los Estados Financieros en la UEB Comercializadora Toricuba del CAI Arroceros Sur del Jibaro.

2.3. Diseño del procedimiento de análisis e interpretación de los Estados Financieros.

ESQUEMA GENERAL DEL PROCEDIMIENTO.

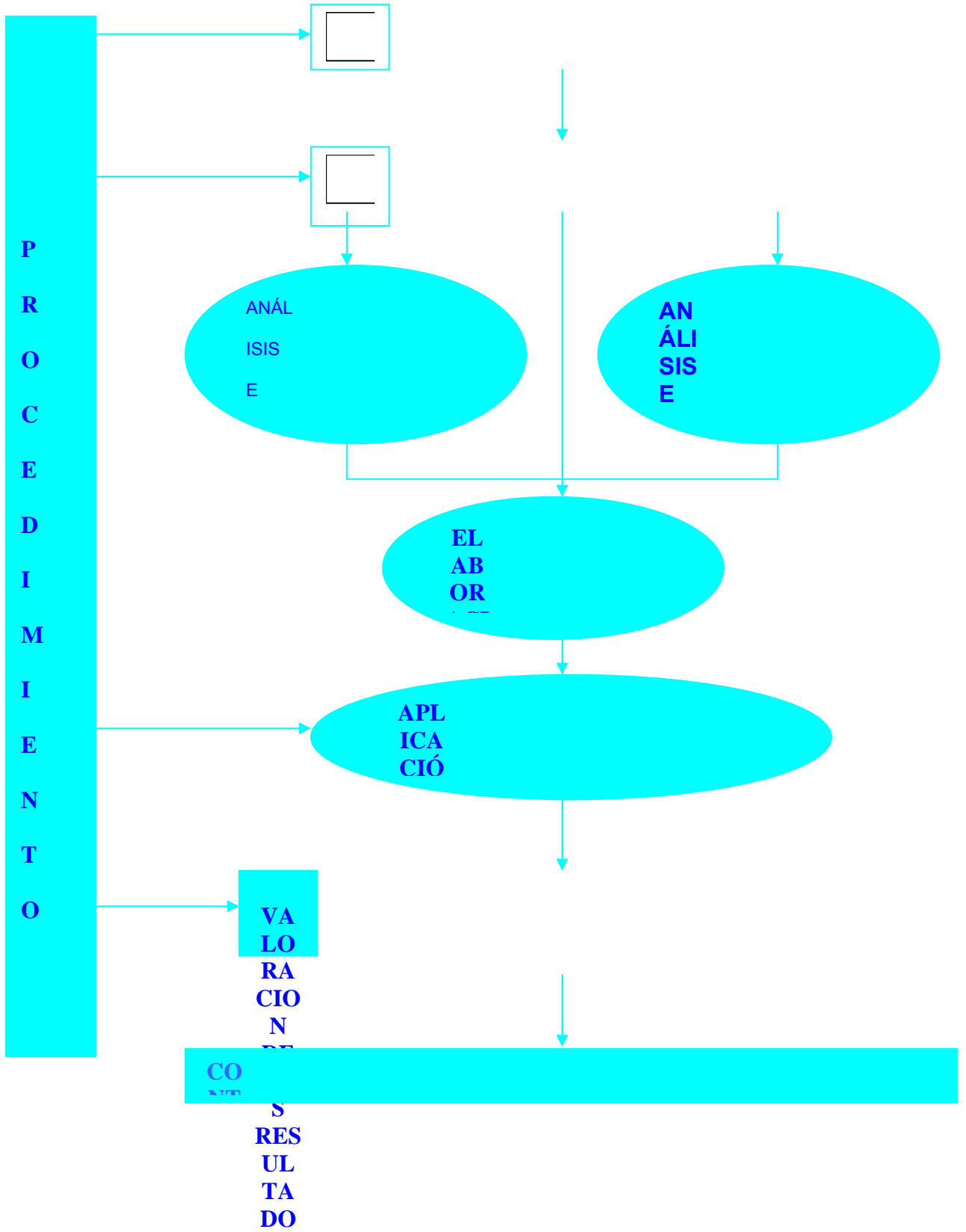

Fuente: Elaboración propia.

La concepción del procedimiento para el análisis e interpretación de los Estados Financieros se diseña teniendo en cuenta las construcciones teóricas expuestas en el modelo fundamentado en el capítulo anterior. Se sustenta en su naturaleza sistémica y en el carácter totalizador de su estructura funcional, como cualidad de la interrelación de cada una de sus partes para el logro de su propósito.

A partir de este criterio y asumiendo la expresión estática de los valores que muestran los Estados Financieros en un periodo, el procedimiento busca establecer valoraciones comparativas en el tiempo, atribuyéndole la naturaleza dinámica que se revela en el proceso de análisis e interpretación de la información ofrecida. Para el logro de esta cualidad, el mismo se fundamenta en el principio de descomposición de las distintas partes del todo.

Este procedimiento permite a las personas, más experimentadas en el análisis y a aquellas que no cuentan con las habilidades suficientes para interpretar la información que muestran las diferentes fuentes de información económico y financiera, una herramienta útil para efectuar una lectura profunda y productiva de los Estados Financieros. Permite profundizar en la expresión de estos importes, los cuales contienen un potencial de información, que refleja razonablemente, la realidad de la organización, lo cual garantiza el establecimiento de análisis lógicos de forma cuantitativa.

La metodología a seguir está orientada al proceso de análisis e interpretación de los Estados Financieros, aplicando las diferentes técnicas de análisis y estableciendo inferencias lógicas que permitan llegar a valoraciones razonables que argumenten los resultados. Sobre esta base el analista podrá evaluar de manera eficiente la situación económica y financiera por la que transita la entidad.

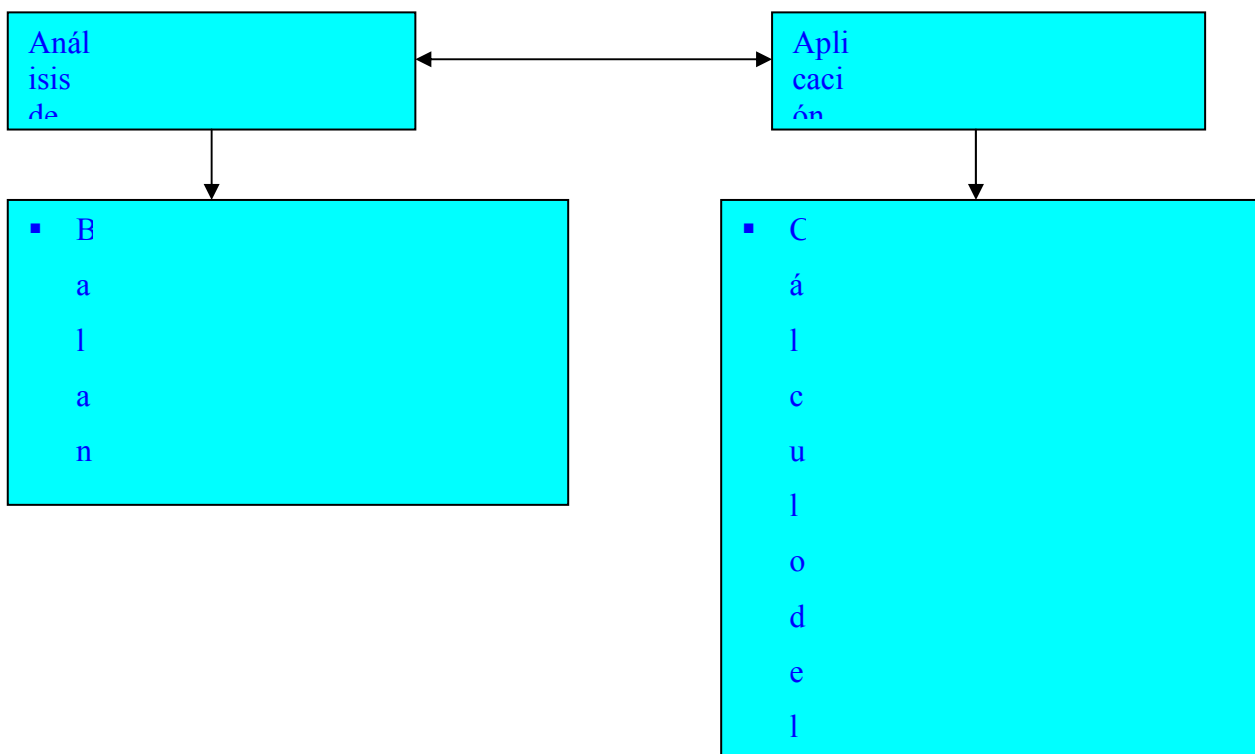



**Fuente: Elaboración propia**

### **2.3.1 Estructura funcional del procedimiento.**

- Análisis e interpretación del Estado de Resultado.

En este primer momento se podrá medir y evaluar la situación económica que muestra la entidad para un periodo dado, de manera dinámica.

El **primer paso** a seguir se corresponde con la elaboración del Estado de Resultado en un formato escalonado, donde se destaquen los niveles de resultado que contribuyan a la determinación de los elementos que más inciden en el producto final.

El formato escalonado debe cumplir con la siguiente estructura:

<b>Ventas Brutas</b>		<b>\$ XXX.XX</b>
(-) Devoluciones y rebajas en ventas	\$ XXX.XX	
(-) Impuestos por las ventas	<b>XXX.XX</b>	<b>XXX.XX</b>
<b>(=) Ventas Netas</b>		<b>\$ XXX.XX</b>
(-) Costo de Venta		<b>XXX.XX</b>
<b>(=) Resultado Bruto en Ventas</b>		<b>\$ XXX.XX</b>
(-) Gastos de distribución y ventas		<b>XXX.XX</b>
<b>(=) Resultado Neto en Ventas</b>		<b>\$ XXX.XX</b>
(-) Gastos generales de administración		<b>XXX.XX</b>
<b>(=) Resultado en Operaciones</b>		<b>\$ XXX.XX</b>
(-) Gastos financieros	\$ XXX.XX	
Gastos por pérdidas y faltantes	XXX.XX	
Gastos de años anteriores	XXX.XX	
Otros gastos	<b>XXX.XX</b>	<b>XXX.XX</b>
(+) Ingresos financieros	\$ XXX.XX	
Ingreso por sobrantes	XXX.XX	
Ingreso de años anteriores	XXX.XX	
Otros ingresos	<b>XXX.XX</b>	<b>XXX.XX</b>
<b>(=) Resultado del periodo antes de impuestos.</b>		<b>\$ XXX.XX</b>
(-) Impuestos sobre utilidades		<b>XXX.XX</b>
<b>(=) Resultado Neto</b>		<b>\$ XXX.XX</b>

A continuación y como **segundo paso** se elaborará el Estado de Resultado a tamaño común, estableciendo la conversión de los valores que muestra el estado, en variaciones absolutas y relativas. Esta técnica permite calcular los por cientos que representan cada una de las partidas en relación con las ventas netas. La misma permite neutralizar las conclusiones que puedan ocasionar las variaciones absolutas. La variación absoluta se determina deduciendo el periodo base (anterior) del periodo actual. La variación porcentual o relativa se calcula dividiendo la variación absoluta entre el periodo base, multiplicado por 100.

Estas técnicas pueden ser aplicadas en el Estado de Resultado comparativo, donde este adquiere tamaño común y se calculan las variaciones absolutas y relativas.

Para una mayor comprensión e interpretación de la información que se refleja en la aplicación de las técnicas antes mencionadas, es preciso escudriñar aún más en las causas que expresan las manifestaciones obtenidas hasta el momento. Por tal razón es preciso realizar aperturas de los elementos que figuran en el Estado de Resultado. Esto implica analizar los elementos del costo de venta, de los gastos de operaciones y otros que puedan incidir de manera directa sobre el resultado.

Como **tercer paso**, otra técnica muy usual en este tipo de análisis es la aplicación de las razones financieras asociadas a este estado. Estas razones son:

Rentabilidad de las ventas. Determina la utilidad obtenida por cada peso de ventas netas en las operaciones normales, realizando una evaluación de la eficiencia de la operación para obtener utilidades y compensar los riesgos. Se determina:

### **UTILIDAD NETA**

#### **VENTAS NETAS**

Variación de las ventas. Da a conocer el comportamiento de las ventas con relación a periodos anteriores y con relación a otras entidades en competencia. Cuanto mayor sea, mejor, en esta razón es preciso saber el grado de inflación que afecta el sector.

Se calcula:

#### **VENTAS DEL AÑO ACTUAL**

$$\left( \left( \text{VENTAS DEL AÑO ANTERIOR} \right) \times 100 \right) - 100$$

Variación de la utilidad neta. Expresa en qué porcentaje varían las utilidades del actual con respecto al anterior, y se determina:

## UTILIDAD DEL AÑO ACTUAL

$$\left( \left[ \text{UTILIDAD DEL AÑO ANTERIOR} \right] \times 100 \right) - 100$$

El **cuarto paso** está relacionado con la aplicación de la técnica de la elaboración de gráficos de barras, que representan en rectángulos la posición de los elementos que integran el estado, en valores porcentuales, y permite la comparación con otros periodos para corroborar los resultados.

- Análisis e interpretación del Balance General.

Es el segundo momento del procedimiento. En él, se mide y se evalúa la situación financiera de la entidad de acuerdo al comportamiento de las inversiones y el financiamiento de las mismas. Este estado muestra una fotografía de la estructura de las masas patrimoniales con que cuenta la organización, de ahí su carácter estático, el cual adquiere movilidad cuando se compara con otros periodos, a través de los métodos de análisis.

Las técnicas a utilizar se relacionan con:

- La elaboración de estados a tamaño común.
- La determinación de las variaciones absolutas y porcentuales.
- El cálculo del equilibrio financiero.
- La variación del Capital de Trabajo
- El cálculo de las razones financieras, relacionadas con este estado.
- Los gráficos de estados.

El **primer paso** se relaciona con las dos primeras técnicas. En este análisis se efectúa la elaboración del Balance General a tamaño común, mostrando el comportamiento de las variaciones absolutas y relativas (porcentuales) de los importes que muestra cada partida del estado.

Los valores porcentuales se determinan dividiendo el saldo que muestra cada partida entre el total del activo o del pasivo y patrimonio. Además se muestra la estructura comparativa entre el periodo base y el actual de manera absoluta y relativa. Estas expresiones resultan de la resta de los importes de cada cuenta en el tiempo tomando como referencia el periodo base. Las expresiones relativas se obtienen de la división entre la variación absoluta con respecto al año base multiplicado por 100.

El **segundo paso** se realiza a través del cálculo del equilibrio financiero. Este componente refleja la solvencia y liquidez que expresa la entidad y se sustenta en las siguientes condiciones:

1. Es solvente, si su activo real (Activo Circulante más Activo Fijo) es mayor que su financiamiento ajeno (Pasivo a Corto Plazo más Pasivo a Largo Plazo).
2. Es líquida si su activo circulante es mayor que su pasivo circulante.

Si se cumplen estas condiciones la entidad presenta equilibrio financiero. No basta con este análisis, es necesario además evaluar la calidad, a través de la condición de riesgo financiero, lo cual nos permite medir la estabilidad de la estructura de financiamiento de la entidad.

Si la entidad tiene equilibrio financiero, es preciso calcular el riesgo financiero y este se determina a través de la relación entre el financiamiento ajeno (pasivo) y el financiamiento propio (patrimonio). Las condiciones aquí se sustentan en dos variantes:

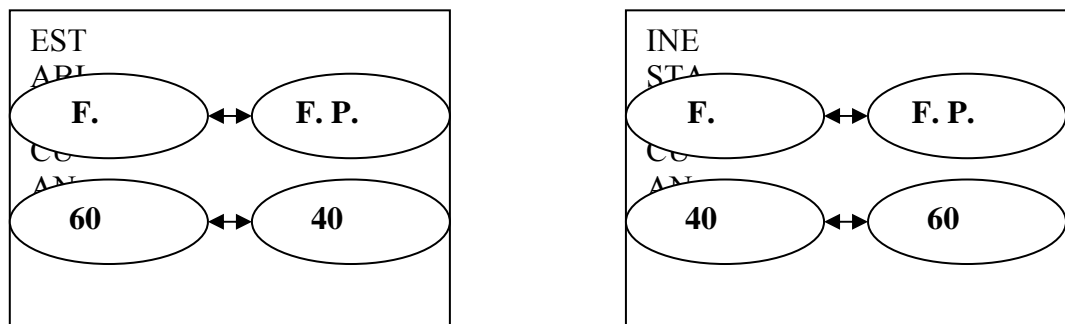

**Fuente: Elaboración propia.**

Este criterio puede generar diversas interpretaciones, de aquí lo más importante es el grado de utilización que se le esté dando al financiamiento que permita generar flujos de efectivos positivos para poder devolver lo que se pide prestado y demás obligaciones.

El **tercer paso** está relacionado con el análisis de la variación del Capital de trabajo. Este expresa la relación entre el crecimiento de las ventas y su influencia en el activo corriente, originando sus fuentes, y el uso que se da para establecer los incrementos de las inversiones.

Para este análisis es preciso determinar la estructura del Capital de trabajo (activo circulante y pasivo circulante), el comportamiento en el tiempo y las variaciones que se originan. Es importante destacar que un exceso de las inversiones originadas por el capital de trabajo puede afectar la rentabilidad de la misma.

La variación del Capital de Trabajo se determina, tomando las variaciones del activo circulante y pasivo circulante, tomado del Balance General Comparativo, tomándose en cuenta las siguientes reglas:

- Aumento del Capital de Trabajo: aumento del activo circulante y disminución del pasivo circulante.
- Disminución del Capital de Trabajo: disminución del activo circulante y aumento del pasivo circulante.
- Aumento neto del Capital de Trabajo: si el valor que refleja el aumento del Capital de trabajo es mayor que el valor obtenido de la disminución del Capital de trabajo.
- Disminución neta del Capital de trabajo: si el valor que refleja el aumento del Capital de trabajo es menor que el valor obtenido de la disminución del Capital de trabajo.

A continuación se expone su estructura:

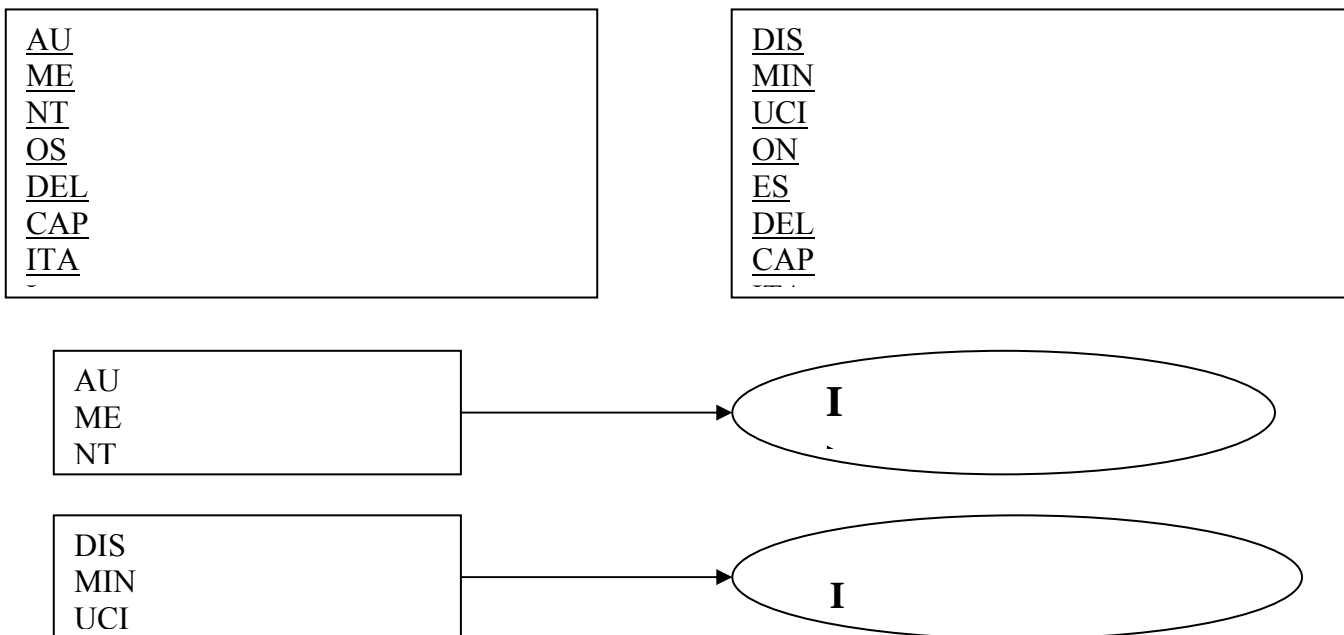

**Fuente: Elaboración propia.**

#### **2.4 Criterios Metodológicos para el cálculo del Capital de Trabajo Necesario.**

Para calcular el monto de Capital de Trabajo Necesario teniendo en cuenta el ciclo de dinero, se proponen las siguientes etapas:

**La primera etapa** consiste en definir el nivel de actividad a alcanzar durante la planeación.

**La segunda etapa** consiste en conocer el costo de las mercancías y los servicios, así como los niveles de gastos previstos en el Estado de Resultado Presupuestado, excluyendo el gasto por depreciación y amortización de los activos fijos, ya que estos no originan desembolsos de efectivo.

**La tercera etapa** consiste en calcular el ciclo de recuperación del dinero invertido, para lo cual es necesario determinar la cantidad de días requeridos para:

- Efectuar el abastecimiento de los inventarios de mercancías y materias primas a consumir en los servicios técnicos.
- Vender y cobrar las mercancías y los servicios.
- Determinar los días de financiación que se le conceden a los proveedores.

Posteriormente se realiza la sumatoria de los dos primeros elementos detrayendo los días que corresponden a la financiación de los proveedores, para lo cual se aplica la siguiente fórmula:

$$\text{Ciclo de Caja} = \sum \text{Ciclo de } \begin{matrix} \text{Cada tipo} \\ \text{de cobro} \end{matrix} + \text{Ciclo de derechos} - \text{Ciclo de } \begin{matrix} \text{obligaciones} \\ \text{de pago} \\ \text{de} \\ \text{inve} \\ \text{ntari} \\ \text{o} \end{matrix}$$

Establecidas las tres etapas planteadas anteriormente:

$$\text{Ciclo de Caja} \longleftarrow \text{Nivel de Actividad} \longrightarrow \text{Costos y Gastos.}$$

Para este análisis los datos se obtienen del presupuesto de ingresos y gastos, así como del Estado de Resultado y el ciclo de efectivo proyectado.

La partida otros gastos comprende los siguientes conceptos:

- Otros servicios de comunicaciones
- Agua y alcantarillado
- Limpieza de locales y áreas
- Servicios de Protección
- Atención a clientes
- Eventos y reuniones
- Servicios de ínter conectividad
- Tramitación de documentos
- Recargo de gestión interna

- Estimulación en divisa
- Gastos Financieros
- Gastos de comedor y cafetería
- Vestuario
- Medios de protección y otros gastos que originen desembolsos de efectivo .La determinación del Capital de Trabajo Necesario presupone la planeación como proceso de creación de condiciones para maximizar los resultados y garantizar el mantenimiento de una capacidad de pago adecuada.

Si la entidad conoce el Capital de Trabajo Necesario, puede tomar decisiones para eliminar todas aquellas inversiones de recursos y gastos que no sean imprescindibles para el logro de la eficiencia en la realización de las mercancías y servicios.

Por tal razón se considera que los directivos involucrados en la determinación del Capital de Trabajo necesario en la entidad objeto de análisis son:

- Director General
- Jefe de producción.
- Jefe de planta
- Comercial
- Los especialistas en Gestión Económica.

En el esquema que se muestra a continuación resumimos las etapas del procedimiento propuesto.

**Resumen de las etapas del procedimiento para la determinación del Capital de Trabajo Necesario. Lo que se muestra mas adelante.**

#### **2.4.1 Necesidades de Financiamiento Adicional.**

Las necesidades de financiamiento adicional se determinan detrayendo del Capital de Trabajo Necesario el monto de los fondos propios destinados a financiar Capital de Trabajo, siendo estos los que a continuación relacionamos:

##### **Recursos Permanentes**

Al constituirse la entidad, recibe del CAI el financiamiento para Activos Fijos Tangibles y Capital de Trabajo. Los recursos permanentes están representados en el Balance General o Estado de Situación por el Activo neto (Capital Contable) y Pasivo a Largo Plazo.

##### **Utilidad neta del período**

La utilidad neta es una fuente de financiamiento de Capital de Trabajo, pues representa entrada de efectivo, no obstante se aporta en su totalidad a la casa matriz, dejando de ser esta una vía de autofinanciamiento.

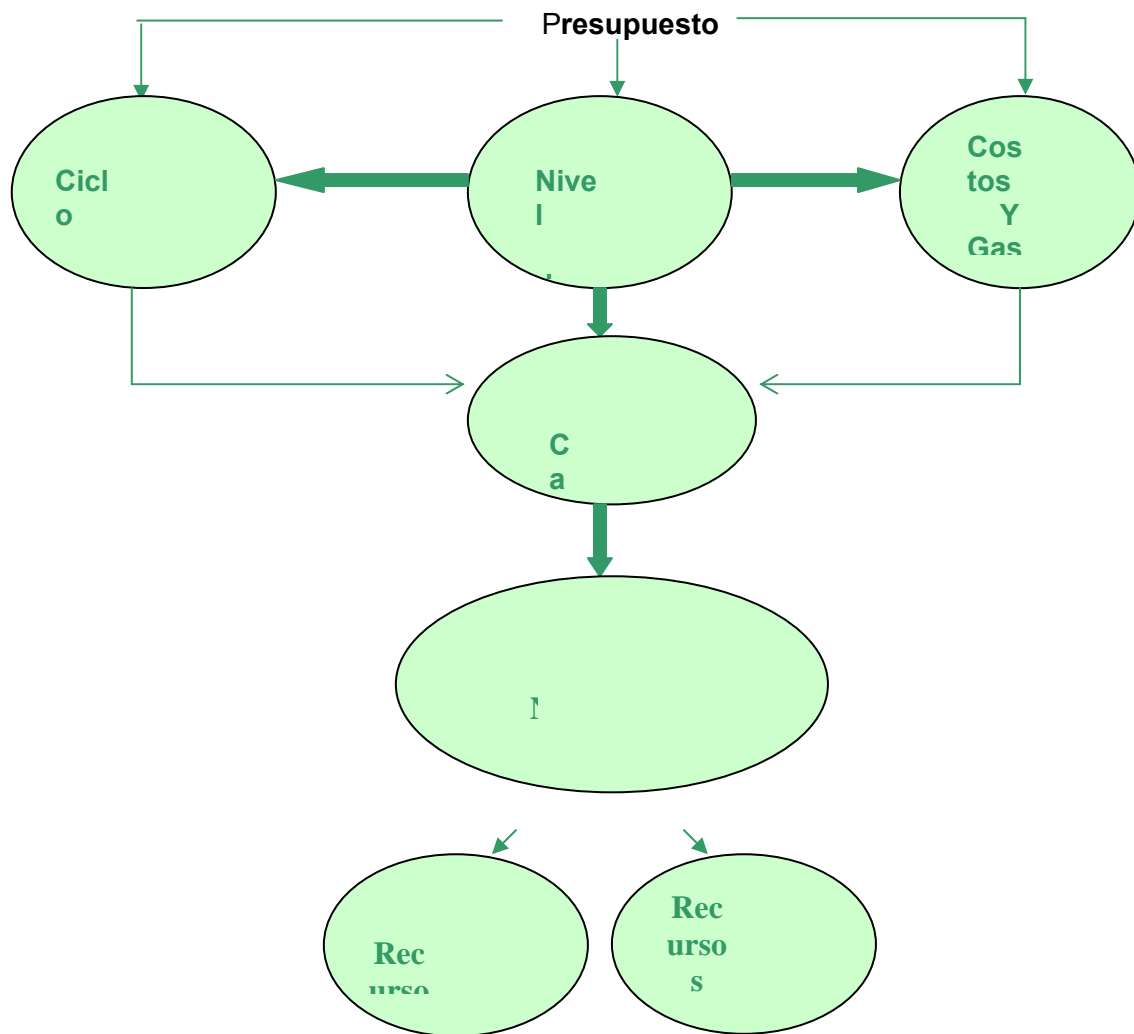

**Fuente: Elaboración propia**

### **Coefficiente básico de financiación**

Este indicador expresa el equilibrio financiero de una empresa. Para su cálculo se propone la siguiente fórmula:

$$CBF = \frac{RP}{AFT + CTN}$$



**Donde:**

**CBF:** Coeficiente Básico de Financiación

**RP:** Recursos Permanentes

**AFN:** Activos Fijos Netos

**CTN:** Capital de Trabajo Necesario

Si **CBF > 1** el Capital de Trabajo real (se obtiene del Balance General) es superior al necesario, la empresa está financiada en exceso; esto desde el punto de vista de la solvencia es positivo pero puede estar afectando la rentabilidad (CTR > CTN).

Si **CBF < 1** el Capital de Trabajo real es inferior al necesario, y la empresa está siendo financiada por defecto (CTR < CTN).

Si **CBF = 1** (CTN = CTR) se puede decir que la empresa está bien planteada, lo que no quiere decir que no pueda tener problemas de liquidez.

#### **2.4.2 Evaluación de las necesidades de Capital de Trabajo Necesario**

La evaluación de las necesidades de Capital de Trabajo Necesario se puede controlar mediante la relación de las ventas netas con el Capital de Trabajo Necesario.

Este análisis relaciona las ventas netas con las necesidades de Capital de Trabajo para financiarlas, es decir muestra los días de ventas que se necesitan para financiar el Capital de Trabajo que se requiere. Para su cálculo proponemos la siguiente fórmula:

$$\frac{CTN}{VN} \times T$$

**Donde:**

**CTN:** Capital de Trabajo Necesario.

**VN:** Ventas Netas.

**T:** Tiempo (30, 60,90 o 365 días).

#### **2.4.3 Rendimiento del Capital de Trabajo.**

El rendimiento del Capital de Trabajo Necesario se puede evaluar mediante, el siguiente indicador.

##### **Utilidad Neta en Operación por peso de Capital de Trabajo Necesario.**

Este indicador expresa eficiencia y competitividad en el rendimiento del Capital de Trabajo, pues mide las veces que la utilidad neta en operación contiene al Capital de Trabajo.

Para su cálculo proponemos la siguiente fórmula:

$$\frac{UNO}{CTN}$$

**Donde:**

**UNO:** Utilidad Neta en Operación.

**CTN:** Capital de Trabajo Necesario

La utilidad neta en operación excluye los gastos e ingresos financieros, así como otros gastos e ingresos no imputables a la actividad comercial, ésta representa la utilidad neta que se obtiene en las operaciones normales de la entidad.

### **2.5 Técnicas Análisis del Capital de Trabajo que se obtienen en el Balance General.**

El Capital de Trabajo real, es el que se obtiene del Balance General o Estado de Situación restando del Activo Circulante el Pasivo Circulante (AC – PC).

Este puede estar viciado por la contabilidad al existir inmovilización de recursos, lo que incide negativamente en el ciclo operativo, así como en el ciclo de efectivo, afectándose la eficiencia en el uso de los recursos. Sin embargo el Capital de Trabajo Necesario es el que necesita la entidad acorde al nivel de actividad previsto para garantizar de forma interrumpida la circulación de las mercancías y servicios. El exceso o déficit de Capital de Trabajo que presenta la entidad se puede determinarse como sigue:

$CTR - CTN$

**Donde:**

**CTR:** Capital de Trabajo según último Balance General.

**CTN:** Capital de Trabajo Necesario.

Al comparar ambos indicadores se nos puede presentar una de las tres situaciones que mostramos seguidamente:

- Que el Capital de Trabajo real que se obtiene del Balance, coincida con el necesario y entonces la entidad está equilibrada financieramente.
- Que el Capital de Trabajo real sea mayor que el necesario, existiendo un exceso de Capital de Trabajo, disminuyendo el riesgo de insolvencia y minimizando la rentabilidad.
- Que el Capital de Trabajo real sea menor al necesario, existiendo un déficit de Capital de Trabajo y se corra el riesgo de no pagar las deudas en los plazos establecidos.

Cuando hay exceso de Capital de Trabajo se pone de manifiesto que la entidad presenta recursos inmovilizados, siendo necesario maximizar la rentabilidad de la inversión en activo circulante tomando decisiones para:

- Minimizar los niveles de inventarios, es decir acelerar la rotación de los mismos.
- Lograr una gestión de cobro eficiente, disminuyendo los saldos de las cuentas por cobrar envejecidos y concediéndole a los clientes un crédito comercial menor de 30 días.

- Mantener niveles óptimos de efectivo.

Si hay déficit de Capital de Trabajo para evitar problemas con la liquidez se han de tomar decisiones para evitar la suspensión de los pagos tales como:

- ◆ Préstamos bancarios a largo plazo
- ◆ Negociar con los proveedores plazos de pago más largo,
- ◆ Cobrar por anticipado las ventas a los clientes.
- ◆ Acelerar el ciclo operativo.

El análisis del Capital de Trabajo presupone evaluar la composición, estructura y tendencia del activo y pasivo circulante.

### 2.5.1 Análisis de la estructura del Activo Circulante.

Este análisis nos permite evaluar el peso específico que ocupa cada partida en el activo circulante. En una situación de liquidez favorable las partidas más representativas están localizadas en el efectivo disponible y los derechos a cobrar, pues los inventarios representan la partida menos líquida del circulante. Este análisis posibilita la gestión empresarial para incrementar la eficiencia en la administración de los recursos invertidos en el circulante. A continuación se ilustra el análisis de la estructura del Activo Circulante.

**Tabla No 2.1: Análisis de la estructura y tendencia del circulante. UM: MP**

Partidas	Saldo Al Inicio	Estructura %	Saldo en esta fecha	Estructura %	Variación %
Efectivo en Caja					
Efectivo en Banco					
Cuentas por cobrar a corto plazo					
Efectos por cobrar a corto plazo					
Pagos Anticipados					
Adeudos del Presupuesto del Estado					
Producción Terminada					
Útiles y Herramientas					
Envases y Embalajes					

Otros Inventarios					
Producción Animal en Proceso					
<b>Total Activo Circulante</b>					

**Fuente: Elaboración propia.**

### 2.5.2 Análisis de la estructura del Pasivo Circulante.

Seguidamente se ilustra el análisis de la estructura del Pasivo circulante en la siguiente tabla:

**Tabla No 2.2: Análisis de la estructura del Pasivo Circulante**

Partidas	Saldo al Inicio	Estructura %	Saldo en esta fecha	Estructura %	Variación %
Cuentas por Pagar					
Cobros Anticipados					
Nominas por Pagar					
Retenciones por Pagar					
Obligaciones con el Presupuesto del Estado.					
Provisiones					
Otros Pasivos Circulantes					
<b>Total Pasivo Circulante</b>					

**Fuente: Elaboración propia.**

### 2.6 Estado de Origen y Aplicación de Fondos.

Para elaborar el Estado de Origen y Aplicación de Fondos, se proponen los siguientes pasos.

**Primer Paso.-** Determinar las variaciones de los saldos de las cuentas (Activo, Pasivo y Patrimonio) del Balance General o Estado de Situación.

**Segundo Paso.-** Determinar las fuentes de Capital de Trabajo por operaciones normales que figuran en el Estado de Resultado, tales como:

- Utilidad neta del período.
- Depreciación de Activos Fijos Tangibles.
- Amortización de Activos Fijos Intangibles.
- Amortización de gastos diferidos.
- Ingresos y gastos extraordinarios que no originan Capital de Trabajo.

**Tercer Paso.-** Determinar otras fuentes y usos de Capital de Trabajo proveniente del Pasivo a Largo Plazo y del Capital Contable tales como:

- Ventas de Activos Fijos
- Financiamiento recibido para ejecutar inversiones
- Préstamos recibidos a largo plazo
- Aumento del Superávit del patrimonio.
- Traslados recibidos.
- Subsidios recibidos, entre otras.

Clasifican como aplicaciones o usos las siguientes transacciones.

- Compra de Activos Fijos.
- Amortización de los préstamos recibidos a largo plazo
- Disminución del Superávit de capital
- Traslados enviados.

Además para analizar la variación del Capital de Trabajo se propone la siguiente fórmula:

**CTRI – CTRF = Aumento o disminución del Capital de Trabajo.**

**Donde:**

**CTRI:** Capital de Trabajo real al inicio del año.

**CTRF:** Capital de Trabajo real en esta fecha.

**Fuentes de Capital de Trabajo generado de las operaciones normales.**

Teóricamente la utilidad neta del período constituye una fuente de Capital de Trabajo, pero esta se aporta en su totalidad al CAI, dejando de ser fuente de Capital de Trabajo. La depreciación es una fuente de Capital de Trabajo cuando esta no se aporta. En la entidad que nos ocupa el gasto por concepto de depreciación no se aporta, siendo una fuente de Capital de Trabajo.

Acorde a la estructura del Balance existen otros activos financiados con recursos propios, la disminución de estas partidas representan fuentes de Capital de Trabajo. Para lograr una estructura adecuada del Balance General, si consideramos que los pagos por concepto de utilidades clasifican en dicho estado como otros activos, se propone que las obligaciones a pagar por utilidades del año anterior no deben registrarse como un pasivo circulante, ya que se distorsiona el Capital de Trabajo que se obtiene del Balance (AC-PC). Por tal razón se propone que dicha obligación se registre como otros pasivos. Este criterio se debe valorar en la Dirección de

Contabilidad y Finanzas del CAI, con el propósito de que se analice la propuesta realizada.

El **cuarto paso** se refiere a la aplicación de las razones financieras, las cuales están relacionadas con el análisis vertical del Balance General. Entre estas razones se proponen las de liquidez, apalancamiento y actividad.

**Liquidez general.** Expresa las veces en que el activo circulante cubre el pasivo circulante o las cantidades de peso de AC que posee la entidad por cada peso de PC, y se calcula:  $AC/PC$ . Las condiciones a considerar se establecen cuando el resultado gira en los siguientes intervalos:

- $1.3 < X < 1.5$ . Es correcto.
- $X < 1.3$ . Peligro de suspensión de pago.
- $X > 1.5$ . Peligro de tener ociosos.

**Liquidez inmediata.** Expresa las veces en que el activo más líquido cubren las deudas a corto plazo, y se determina:  $AC - Inventarios/PC$ . Las condiciones a considerar se establecen cuando el resultado gira en los siguientes intervalos:

- $0.5 < X < 0.8$ . Es correcto.
- $X < 0.5$ . Peligro de suspensión de pago.
- $X > 0.8$ . Peligro de tener tesorería ociosa.

**Liquidez disponible.** Expresa cuantos pesos de efectivo dispone la entidad para pagar un peso de deuda a corto plazo. Se calcula:  $Efectivo/PC$ . La condición que se maneja es un valor medio óptimo entre 0.3 y 0.5.

**Solvencia.** Expresa las veces en que los activos reales cubren los financiamientos ajenos. Se calcula:  $(AC + AF) / (C + PL + P)$

Los criterios que se asumen son:

- $1.5 < X < 2$ . Es correcto.
- $X < 1.5$ . Peligro de poder solventar las deudas.
- $X > 2$ . Peligro de tener ociosos.

**Endeudamiento.** Expresa el porcentaje que representa el financiamiento ajeno del total de financiamiento, o sea, en que medida los acreedores participan en el financiamiento del total de las inversiones. Se calcula:  $PT/AT$ . Los criterios que se asumen son:

- $0.40 < X < 0.60$ . Riesgo medio.
- $X > 0.60$ . Alto riesgo.
- $X < 0.40$ . Bajo riesgo.

**Autonomía.** Mide la participación del financiamiento proveniente de las actividades operativas de la entidad en el financiamiento de las inversiones totales. Se calcula:

Patrimonio/AT. Los criterios que se asumen se expresan de manera contraria al endeudamiento.

Se incluirán los gráficos de barra donde se aprecie la estructura patrimonial del Balance General, para establecer comparaciones entre los diferentes periodos que se analicen.

**2.7 Elaboración del estado de cambio en la posición financiera del efectivo.**

El flujo de caja mide y evalúa las operaciones que dan origen a la disponibilidad de efectivo y sus aplicaciones, de acuerdo a las diferentes actividades a las que está sujeto.

Este estado debe elaborarse sobre la base del flujo proveniente de actividades de operación, inversión y financiación. Cada una de ella expresa los orígenes y aplicaciones del efectivo.

**Estructura del estado:**

**FLUJO PROVENIENTE DE ACTIVIDADES DE OPERACIÓN.**  
FUENTES:

Ventas al contado.

Cobro de las ventas ~

**FLUJO PROVENIENTE DE ACTIVIDADES DE INVERSIÓN.**  
FUENTES:

Vent

**FLUJO PROVENIENTE DE ACTIVIDADES DE FIN**

**COMPROMISOS.**

Saldos o final

**Fuente:** Elaboración propia.

Antes de la comprobación se debe determinar el déficit o el superávit de efectivo, calculado de la comparación entre los valores obtenidos del aumento o disminución del flujo de efectivo proveniente de las diferentes actividades propuestas. Finalmente se ofrece la comprobación.

Este análisis permite corroborar la valoración de la liquidez, el endeudamiento y de la eficacia de la actividad.

## **2.8 Análisis e interpretación de la situación económica y financiera, aplicando las razones financieras sobre la base del método horizontal.**

### **Paso 1: Análisis de las razones de liquidez**

#### **Razones de liquidez.**

Expresan capacidad de pago. Estas razones miden la capacidad de la empresa o entidad para pagar sus obligaciones financieras corrientes o circulantes. Por consiguiente estas razones tienen que ver con el monto y la composición del pasivo circulante, que incluye las obligaciones de vencimiento próximo, y con el activo circulante que se presume, es la fuente de recursos para pagar aquellas obligaciones.

#### **Índice solvencia**

Mide la habilidad del empresario para atender el pago de sus obligaciones corrientes, por cuanto indica los valores que se encuentran disponibles en el activo corriente o circulante para cubrir la deuda a corto plazo. Se evalúa favorable cuando es  $\geq 2$  y se calcula:

$$\frac{\text{Activo Circulante}}{\text{Pasivo Circulante}}$$



### **Índice de liquidez, prueba ácida o razón rápida.**

Como su nombre lo indica, señala hasta qué punto la empresa podría efectuar la liquidación inmediata de sus obligaciones corrientes. Constituye por lo tanto el más rígido de los índices para apreciar la posición financiera a corto plazo.

Se evalúa de favorable cuando es  $\geq 1$ . Este índice constituye una medida más rígida de la habilidad del empresario para atender el pago de sus obligaciones ordinarias, por cuanto no considera el efectivo que pudiera provenir de la venta de los inventarios y los pagos anticipados, que son de las partidas menos susceptibles a convertirse en efectivo y se calcula:

Activo Circulante –Inventario- Pagos Anticipados

---

Pasivo Circulante

### **Razón de tesorería.**

Este índice expresa la disponibilidad de efectivo por cada peso de deuda a corto plazo. Se considera favorable cuando es  $\geq 0.5$ . Se considera la prueba más amarga y se calcula:

Efectivo + Valores Negociables

---

Pasivo Circulante

## **Paso 2: Análisis de las razones de actividad o eficiencia operativa.**

### **Razones de actividad.**

Estos índices expresan la eficiencia en la administración de los recursos. Son índices mixtos, por lo que para su cálculo utilizamos indicadores que provienen del **Balance General y del Estado de Resultado**.

Antes de comenzar a tratar lo referente a las razones de actividad, hablaremos de las generalidades de las cuentas por cobrar y pagar, debido a su relación con el ciclo de cobro y pago.

### **Concepto de las cuentas por cobrar.**

Las cuentas por cobrar representan derechos exigibles originados por ventas, servicios prestados y otorgamiento de préstamos, son créditos a cargo de clientes y otros deudores, que continuamente se convierten o pueden convertirse en bienes o valores más líquidos disponibles tales como efectivo, aceptaciones y que por lo tanto pueden ser cobrados.

Las cuentas por cobrar constituyen una función dentro del ciclo de ingresos que se encarga de llevar el control de las deudas de clientes y deudores para reportarlas a los departamentos de crédito y cobranza, contabilidad, tesorería y finanzas.

Las cuentas por cobrar son el total de todo el crédito extendido por una empresa a sus clientes; por consiguiente, esta cuenta del estado de posición financiera representa cuentas no pagadas adeudadas a la empresa. Desde el punto de vista del administrador financiero la cantidad en pesos de las cuentas por cobrar se puede dividir en dos partes. Una de ellas representa los desembolsos de caja efectuados por la empresa al proporcionar los productos que se han vendido; la otra, es la diferencia entre los desembolsos de caja y los precios de venta de los productos. La porción de desembolso de caja es la inversión real de la empresa en cuentas por cobrar; lo restante representa utilidades contables.

#### **Objetivos de las cuentas por cobrar.**

Su objetivo primordial es el de registrar todas las operaciones originadas por adeudos de clientes, de terceros o de funcionarios y empleados de la compañía.

#### **El crédito y la cobranza**

El crédito y la cobranza también son funciones que se realizan dentro del ciclo de ingresos y es la que se encarga de cobrar, autorizar ajustes y asignar créditos.

**Estados Financieros.** La primera fuente de información es el conjunto de estados financieros que se requiere que presente cada solicitante de crédito. Los solicitantes pueden presentar sus declaraciones de impuestos en lugar de otros estados.

Los datos que incluyen los estados financieros permiten que el departamento de crédito realice un análisis de razones financieras, el énfasis caerá sobre la liquidez. intercambios de información de crédito.- Los administradores de crédito de las entidades que hacen sus ventas a una industria en particular se reúnen periódicamente para intercambiar información de crédito.

## **Política de cobranza**

Se refiere a los procedimientos que la empresa usa para cobrar las cuentas vencidas y no pagadas. Los procedimientos estandarizados de cobranza incluyen el envío de cartas que con severidad creciente requieran el pago, hacer llamadas telefónicas, entregar la cuenta por cobrar a una agencia externa de cobradores, o entablar una demanda civil.

El proceso de cobranza puede ser muy costoso en términos de los gastos que se requieran y del crédito mercantil que se pierda, pero se necesita por lo menos alguna firmeza para prevenir una prolongación indebida del período de cobranza y para minimizar las pérdidas resultantes.

El proceso usual de la cobranza involucra los puntos que aparecen a continuación:

- · La función de cuentas por cobrar turna un estado de cuentas de clientes al departamento de crédito y cobranza.
- · Con los datos incluidos en el estado de cuentas, el departamento de crédito y cobranza envía estados de cuentas a todos los clientes deudores y se encarga de cobrarles el día adecuado.
- · De acuerdo a la antigüedad de las cuentas por cobrar y a la importancia de cada una, se deben llevar a cabo ciertas actividades adicionales. Las alternativas seleccionadas en cada caso, deben implementarse de acuerdo a políticas y procedimientos preestablecidas.

Hasta 30 días de atraso.

Se hace una llamada al cliente, seguida de tres cartas escalonadas, bien pensadas y perfectamente redactadas, firmadas por el funcionario encargado de los cobros.

Hasta 60 días de atraso.

Un funcionario de mayor importancia debe visitar al cliente previa cita para tramitar el pago.

Hasta 90 días de atraso.

El caso deberá transferirse al departamento legal.

Insolvencia del cliente.

Se cargan a la partida reserva para cuentas incobrables.

## **Registro de pagos de clientes.**

Se encarga de controlar físicamente el dinero efectivo y depositar el efectivo en la cuenta bancaria de la compañía además de turnar a otras funciones intercompañía, documentos que certifiquen la recepción y el correcto depósito de dinero.

## **Registro de ajustes.**

A causa de errores en la facturación, entrega de cantidades o artículos equivocados, mal estado de los bienes entregados, facturas vencidas y otros problemas, puede ser necesario entregar notas de crédito o de cargo de clientes.

Al descubrir una excepción en el estado de cuenta del cliente, los vendedores, los mismos clientes y los departamentos de facturación y cuentas por cobrar deben iniciar un proceso de ajuste.

### **Rotación de las cuentas por cobrar.**

Expresa las veces que las cuentas por cobrar se convierten en dinero en un período contable, este análisis se acompaña con el análisis de antigüedad de saldos como herramientas para la toma de decisiones y se calcula:

$$\frac{\text{Ventas Netas}}{\text{Cuentas por Cobrar Promedio}}$$

### **Ciclo de cobro.**

Nos indican cuantos días demoran las cuentas por cobrar para convertirse en efectivo, se considera favorable cuando es inferior a los 30 días y se calcula:

$$\frac{\text{Días del Período}}{\text{Rotación de las Cuentas por Cobrar}}$$

### **Rotación de las cuentas por pagar.**

Expresa las veces que se han efectuados desembolsos durante el período contable y se calcula:

$$\frac{\text{Costo de Ventas}}{\text{Cuentas por Pagar Promedio}}$$

### **Ciclo de pago.**

Expresa los que demora la compañía en la compra y en el pago de la misma. Se considera favorable cuando se encuentra en un período inferior a los 30 días y se calcula:

Días del Período

---

Rotación de las Cuentas por Paga

### **Rotación de inventarios.**

Nos informan las veces que, en un período determinado, se ha renovado el inventario. A mayor rotación corresponderán generalmente mayores utilidades. Se considera favorable si se encuentra en un término inferior a los 30 días y se calcula:

Días del Período

---

Costo de Venta / Inventario Promedio

### **2.9 Conclusiones Parciales:**

- 1.- De la aplicación de cada una de estas técnicas es preciso establecer las inferencias argumentadas que expresen la valoración de acuerdo al criterio y la condición de cada hallazgo, para explicar las causas y los efectos de las variaciones que originan las operaciones en cada periodo.
- 2.- La concepción del procedimiento asume los métodos y técnicas que en la presente investigación se proponen de acuerdo a las características propias de la entidad que se tomó como muestra para evaluar su situación económica y financiera a partir de los resultados del diagnóstico aplicado.
- 3.- El procedimiento propuesto facilita la gestión empresarial básica para elevar la efectividad.

# Capítulo III

## Desarrollo del procedimiento para el Análisis Económico - Financiero.

## **Capítulo III: Desarrollo del procedimiento para el Análisis Económico – Financiero.**

### **3.1 Introducción**

El presente capítulo tiene como objetivo desarrollar las etapas y pasos del procedimiento para el análisis económico - financiero de la Unidad Empresarial de Base Comercializadora Toricuba del CAI Arrocero “Sur del Jíbaro”

A través del procedimiento se mide y valora la eficiencia económica y financiera de esta organización económica. Finalmente se definen las decisiones estratégicas para lograr la toma de decisiones y se valoran los beneficios que estas le aportan a las UEB del CAI Arrocero “Sur del Jíbaro”

### **3.2 Desarrollo del procedimiento para el análisis Económico – Financiero.**

El desarrollo del procedimiento para el análisis económico - financiero en las UEB del CAI Arrocero “Sur del Jíbaro”, requiere de su caracterización.

#### **3.2.1 Caracterización del CAI Arrocero Sur del Jíbaro.**

El CAI Arrocero Sur del Jíbaro se encuentra ubicado al sur de la provincia de Sancti Spiritus, tiene una extensión de 6250 caballerías, equivalente a 83 875 hectáreas (ha), de las cuales dedica al cultivo del arroz 27 217 ha, 20 130 ha a la ganadería mayor y menor y 2050 ha a los cultivos varios.

Desde el 2001 el CAI Arrocero aplica el perfeccionamiento empresarial y está integrado por diecinueve Unidades Empresariales de Base, dos de las cuales se dedican a la actividad ganadera, dos a cultivos varios, cinco al beneficio del arroz, **dos a la producción de productos cárnicos** y el resto funcionan como unidades de apoyo, aseguramientos y comercialización.

La estructura de dirección está compuesta por:

Dirección general

Dirección de contabilidad y finanzas

Dirección de recursos humanos

Dirección técnico – productiva

Dirección pecuaria

Dirección de Logística

De los 3293 trabajadores, 1286 pertenecen a las UBPC, 1946 al sector estatal Y 61 a las CCS-F. De ellos 617 son mujeres y el 18.4 % tiene un nivel medio y nivel superior.

### **3.2.2 Definición de la misión del CAI Arroceros Sur del Jíbaro.**

Producir, beneficiar, procesar industrialmente y comercializar de forma mayorista, arroz y los subproductos de éste, carne, leche y sus derivados, huevos, plumas, hielo, productos agrícolas y pieles.

Prestar servicios de la industria mecánica, molinería, secado, transporte y suministro de insumos para la producción agropecuaria a las distintas formas de producción.

Comercializar de forma minorista, en moneda nacional los productos autorizados por los organismos facultados y con la correspondiente licencia para esta actividad.

Producir productos alimenticios para la venta de forma minorista, en moneda nacional a los trabajadores de las Cooperativas de Producción Agropecuaria (CPA), Cooperativas de Créditos y Servicios (CCS), Unidades Básicas de Producción Cooperativa (UBPC) y productores privados.

Prestar servicios de alquiler de equipos y locales de cocina comedor, casas de visitas y de tránsito y la villa vacacional "La Boca" para la recreación de los trabajadores arroceros y del sistema del MINAGRI, todo esto en moneda nacional.

Construir y reparar viviendas y otras edificaciones menores, de sistemas de riego y drenaje, viales, a ejecutar dentro y fuera del sistema empresarial del Ministerio de la Agricultura.

Efectuar actividades de acopio, beneficio y comercialización de las producciones de arroz popular y los subproductos de este para incorporarlo al balance alimentario.

Efectuar ventas de forma mayorista en moneda nacional y moneda libremente convertible al turismo y al mercado interno de sus producciones.

Incrementar el trabajo de forma masiva de la ciencia y la técnica en función del desarrollo de la entidad, eliminando los focos y disminuyendo las cargas contaminantes del medio ambiente; logrando implantar las normas de gestión de la calidad y certificar los productos en moneda libremente convertible con las normas ISO 9000.

Contribuir a la cultura general integral capacitando a nuestros trabajadores e incorporándolos a la lucha por la batalla de ideas y al enfrentamiento de la corrupción y las ilegalidades, así como las tareas de la defensa.

### **3.2.3 Caracterización de la UEB.**

La Unidad Empresarial de Base (UEB). Toricuba, está situada en la Comunidad de Guásimal, Municipio de Sancti-Spiritus.



Esta Unidad se dedica fundamentalmente a la compra para sacrificio de animales vacuno y bufalino para ventas internas en divisas (CUC). La comercialización a través de la UEB Manolo Solano ubicada en la Ciudad de Sancti-Spiritus, realizando su comercialización en cortes especiales, así como embutidos de distintos tipos.

La estructura organizativa – productiva de la UEB es la siguiente:

- Área de recepción de los animales.
  - Matadero.- Área de sacrificio.
  - Área de Deshuese
  - Área de procesamiento.
  - Almacenamiento (Neveras).
  - Comercialización.

### **3.2.4 Definición de la misión de la UEB**

La misión de esta entidad esta definida por la resolución modificada Nro. 678 de fecha septiembre del 2005 del Director General del CAI Arrocero y consiste en : comprar y comercializar a entidades del sistema y a la base productiva (Unidades Básicas de Producción Cooperativa, Cooperativas de Créditos y Servicios y de Producción Agropecuaria, Granjas Estatales de Nuevo Tipo y Productores individuales, Unidades Empresariales de Base), arroz y subproductos, viandas, hortalizas, granos, flores, frutales, **animales comerciales de ganado mayor y menor, sus carnes, sus subproductos y derivados cárnicos, y** otras producciones agropecuarias para comercializar de forma mayorista en moneda nacional.

- Además tiene autorizado la producción y comercialización de forma minorista en moneda nacional productos agropecuarios en el Mercado Agropecuario Estatal y los excedentes a trabajadores de la entidad.
- Comprar, producir y comercializar de forma mayorista, hortalizas y condimentos frescos y secos con destino al consumo social y de forma minorista en los puntos de venta autorizados por el consejo de la administración Municipal, puede comercializar además, raíces, tubérculos, plátanos, maíz, sorgo, arroz popular, leña, carbón, aceites de aljonjolí, de maní, de girasol, de palma de corajo y de otras plantas oleaginosas, frutas frescas, sus pulpas y jugos naturales, vegetales encurtidos de forma artesanal , plantas medicinales, frescas o deshidratadas, alimento animal( incluye piensos criollos),miel de abeja de la tierra y sus subproductos, pie de cría de aves rusticas y sus huevos, carnes frescas de ganado menor, flores, posturas de plantas frutales, forestales y ornamentales, todo ello en moneda nacional.

- Producir y comercializar de forma minorista en moneda nacional productos agropecuarios en el Mercado Agropecuario Estatal y los excedentes a trabajadores de la entidad.

### **Carpeta de productos.**

Dentro de las producciones que realiza la entidad están :

- ❖ Producción de carne deshuesada por cortes especiales
- ❖ Jamonada
- ❖ Carnes ahumadas
- ❖ Mortadella
- ❖ Chorizos
- ❖ Chorimorci
- ❖ Masa Cárnica
- ❖ Masa para croquetas
- ❖ Huesos rojo y blanco
- ❖ Cuajos
- ❖ Pieles
- ❖ Desarrollo Ganado Menor

### **3.3 Evaluación de la situación económica**

#### **Programación y Control de la Producción.**

La programación de la producción parte de las cifras directivas que son orientadas por los niveles superiores desglosándose por el departamento de Planificación y Estadística de la empresa para cada una de las entidades. El control de la misma se realiza mediante la confección de registros primarios que brindan los datos para la información que fluye para los distintos niveles y organismos.

#### **3.3.1 Situación comparativa del flujo productivo de la planta.**

Esta UEB compra los animales a un peso promedio de 370 kilogramos la especie vacuna y 450 kilogramos los Búfalos cada uno, la compra se realiza teniendo en cuenta las características de los animales (fenotipo). Las referidas compras se realizan a la UBPC Mapos, UEB Botijuela y UEB Heriberto Orellanes, teniendo estas entidades las áreas, estructuradas en fincas que garantizan el flujo productivo.

Cada tonelada de carne en pies debe aportar como mínimo el 31.5 (%) por ciento de carne vacuna deshuesada, así como se debe vender no menos del 85 (%) por ciento

de ese 30 % como ventas internas en CUC, así como lograr un precio promedio por toneladas de 3250.0 CUC, el resto de la producción se dedica a la comercialización a los Mercados Agropecuarios Estatales (MAE) y autoconsumo (Comedores y ventas a trabajadores) del CAI.

Esta planta empacadora tiene una capacidad de matanza limitada de 160 animales cada mes que a un peso promedio de 370 Kg. es de 59.2 toneladas de carne en pie que aportan 17.8 toneladas de carnes deshuesadas. Esta limitación está dada por el nivel de almacenamiento en neveras que no es el suficiente.

La producción de embutidos mensual es de 10.0 toneladas de diferentes surtidos.

Esta UEB debe vender mensualmente de algo mas de 68 mil CUC, que hace un total anual de 816 mil 800 CUC.

Esta entidad tiene un promedio de 35 trabajadores de ellos 8 son mujeres. Las categorías ocupacionales son las que siguen: Dirigentes 1, Técnicos 9, Administrativos 1, Servicios 10 y obreros 14.

**Tabla 3.1: Estado Comparativo del flujo productivo al cierre del 2005 y 2006 y el potencial. Fuente: Elaboración propia**

CONCEPTOS	U/M	Años				Relación 07/06
		Potencial	2005	2006	Plan 2007	
Animales Sacrificados	Uno	1920	1188	1081	1230	113.8
Carne Vacuna en Pie	Ton.	710.4	427.2	392.4	451.4	115.0
Peso Promedio	Kgs.	370.0	360.0	363.0	367.0	101.1
Carne Deshuesada	Ton.	223.8	128.1	119.7	139.3	116.4
Rendimiento	%	31.5	30.0	30.5	30.8	100.9
Ventas a Turismo	Ton	190.2	103.8	97.6	114.9	117.7
Precio Promedio	CDC/T	3250.0	3020.0	3100.0	3150.0	101.6
Importes de las Ventas	M CDC	816.8	313.5	302.6	361.9	119.6
Porcentaje de Ventas en CDC	%	85.0	81.0	81.5	82.5	101.2

Esta unidad en el año 2005 y 2006 cumplió los indicadores económicos fundamentales de la siguiente manera:

**Tabla 3.2. Comportamiento Indicadores Económicos. Fuente: Elaboración propia.**

INDICADORES	U/M	2005	2006
Utilidad	MP	364.6	761.6
Producción Mercantil	MP	2 839.6	3084.6
Productividad en ventas	Pesos	79 796	87 306
Producción vendida	MP	2 792.8	3055.7
Fondo Salario	MP	210 .8	279.8
Salario Medio	Pesos	6023	7995
Promedio Trabajadores	Uno	35	35
Salario por peso de ventas	Pesos	0.08	0.09
Ventas en CDC	MCUC	313.5	302.6

Desde el punto de vista económico los resultados al cierre del ejercicio contable de los años analizados y atendiendo a las normas del SNC se muestran en los anexos, a continuación se analizan las razones vinculadas a este estado.

### 3.3.2 Evaluación de las razones financieras de rentabilidad.

Dado que la entidad muestra utilidad en los dos períodos analizados, analizaremos las causas de algunos indicadores indispensables que han intervenido en los resultados de la entidad objeto de estudio, como podemos mencionar:

- ✓ Razón de Costo de Venta
- ✓ Razón de Rentabilidad Económica
- ✓ Razón de Rentabilidad Financiera

#### Razón de Costo de Venta:

Esta razón expresa el Costo por Peso de Venta y se conoce también como costo por peso. Se Calcula de la siguiente forma

$$\text{Razón de Costo por Peso} = \frac{\text{Costo de Venta}}{\text{Ventas Netas}}$$

**Tabla 3.3. Estados Financieros de la UEB Comercializadora Toricuba. Fuente: Elaboración propia.**

ANALISIS DE LA RAZON DE COSTO DE VENTA					
INDICADORES	U/M	2005	2006	VARIACION	
				ABSOLUTA	RELATIVA
COSTO DE VENTA	\$	2360003	2167084	- 192919	92
VENTAS NETAS	\$	2792872	3055711	262839	109
COSTO POR PESO	\$	0.845	0.709	- 0.136	85

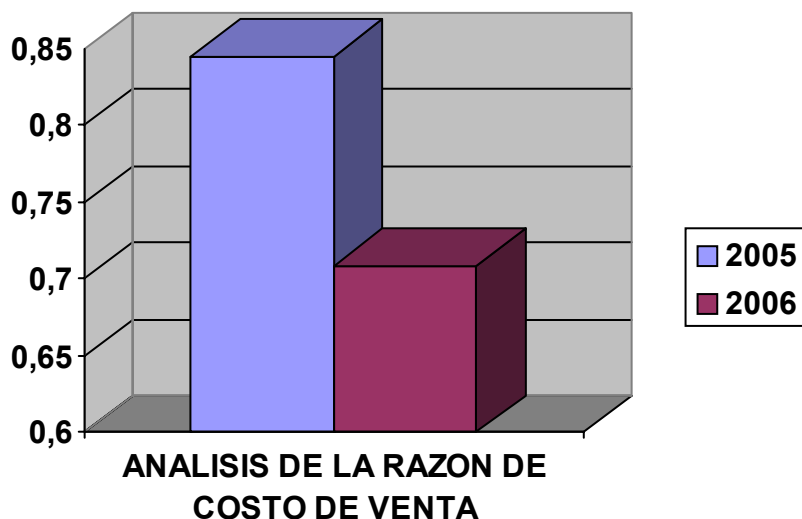

**Figura 3.1. Análisis de la Razón de Costo de Venta. Fuente: Elaboración propia.**

En la tabla 3.3 nos percatamos que el costo por pesos de venta de la entidad en el año esta en 0.71 pesos, resultado favorable, teniendo en cuenta que el mismo disminuyo en un 15 % , originado por el aumento de las ventas netas en 262.8 Mp y la disminución de su costo en un 8 % con respecto al año anterior. Esta razón se considera aceptable cuando es menor a uno.

**Este indicador muestra la efectividad en la utilización de los recursos humanos, materiales y financieros.**

**Análisis de la Rentabilidad Económica.**

La razón de rentabilidad económica posee una gran importancia de ahí que muchos autores la consideren la reina de las razones y es porque ella logra resumir, en buena medida, el efecto de las utilidades generadas por el negocio sobre la totalidad de la inversión empleada por la empresa durante un período de tiempo; es por eso que muchos la denominan el retorno de la inversión.

La misma se calcula de la siguiente forma:

$$\text{Razón de Rentabilidad Económica} = \frac{\text{Utilidad Neta}}{\text{Activos Totales}}$$

**Tabla 3.4. Análisis de la razón de rentabilidad económica UEB Comercializadora Toricuba. Fuente: elaboración propia**

INDICADORES	U/M	2005	2006	VARIACION	
				ABSOLUTA	RELATIVA
UTILIDAD NETA	\$	364601	761584	396983	209
ACTIVOS TOTALES	\$	2173702	3088485	914783	142
RENTABILIDAD ECONOMICA	\$	0.167	0.246	0.079	147

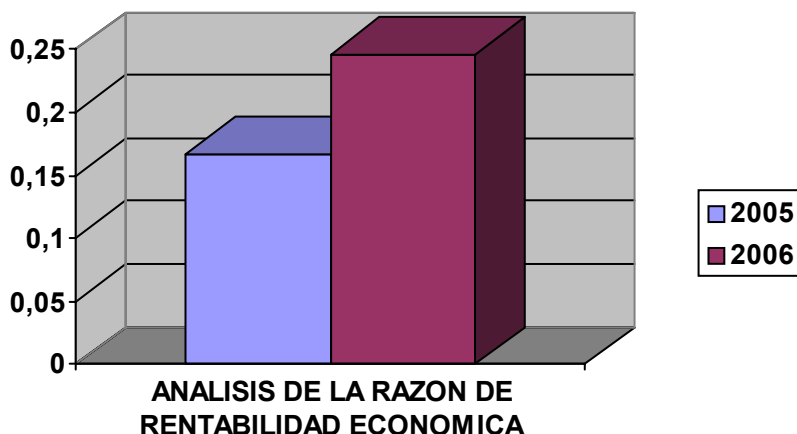

**Figura 3.2. Análisis de la Razón de Rentabilidad Económica. Fuente: Elaboración propia**

Podemos apreciar que la entidad en el año que nos ocupa por cada peso de recurso invertido genera una utilidad neta de 0.25 pesos, aumentando con relación al año anterior en 0.08 pesos, incidiendo de manera favorable el alto índice de incremento de utilidad neta en un 109 %. Internacionalmente este indicador se considera aceptable cuando es superior a 0.15 pesos.

### **Análisis de la Rentabilidad Financiera**

La razón de Rentabilidad Financiera al igual que la Rentabilidad Económica constituye una razón que demuestra el efecto del comportamiento de distintos factores, nos muestra el rendimiento extraído a la inversión estatal y a la utilidad neta.

Esta razón determina el rendimiento obtenido por los inversionistas respecto a la inversión propia, evalúa la eficiencia del capital invertido con recursos propios y se calcula de la siguiente forma:

$$\text{Razón de Rentabilidad Financiera} = \frac{\text{Utilidad Neta}}{\text{Patrimonio}}$$

**Tabla 3.5. Análisis de la razón de rentabilidad financiera. Fuente: Elaboración propia.**

INDICADORES	U/M	2005	2006	VARIACION	
				ABSOLUTA	RELATIVA
UTILIDAD NETA	\$	364601	761584	396983	209
PATRIMONIO	\$	2173702	3088485	914783	142
RENTABILIDAD FINANCIERA	\$	0.168	0.247	0.079	147

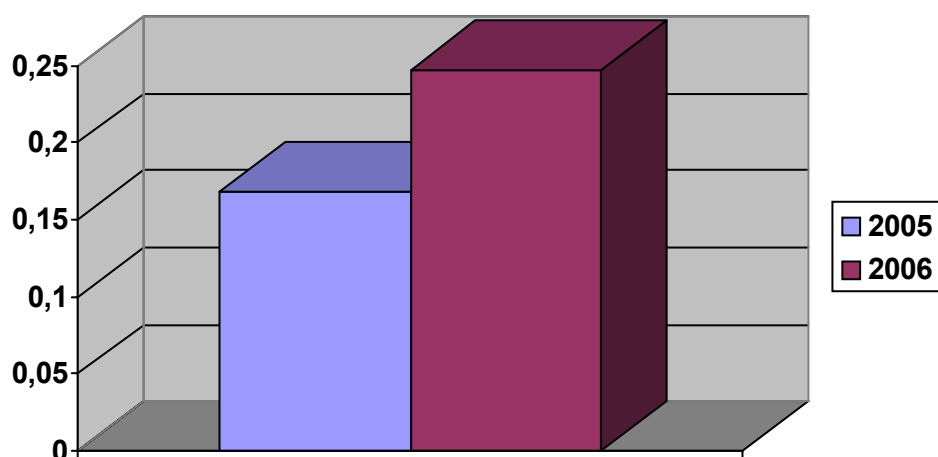

**Figura 3.3. Análisis de la Razón de Rentabilidad Financiera. Fuente:** Elaboración propia

Como observamos en el Gráfico No. 3.3 por cada peso de recursos propios invertidos se genera 0,08 pesos de utilidad neta más que en el año anterior que porcentualmente representa un 47 %. Este incremento esta motivado por el aumento de la utilidad neta en 396.9 Mp. Al igual que la rentabilidad económica se considera aceptable cuando es mayor a 0.15 pesos. Por todo lo antes expuesto consideramos factible realizar un análisis tendencial de los factores que influyen directamente en la variación de la utilidad neta, aspecto que reflejamos en la siguiente tabla.

**Tabla 3.6 Análisis de la tendencia de los indicadores económicos. Fuente:** Elaboración propia.

Partidas	2005	2006
Ventas Netas	2792872	3055711
Tendencia %	-	109
Costo de Venta	2360003	2167084
Tendencia %	-	92
Utilidad Bruta en Ventas	432870	888627
Tendencia %	-	205
Razón Costo de Venta	0.845	0.709
Razón Margen Bruto	0.155	0.29

UM: Miles de pesos

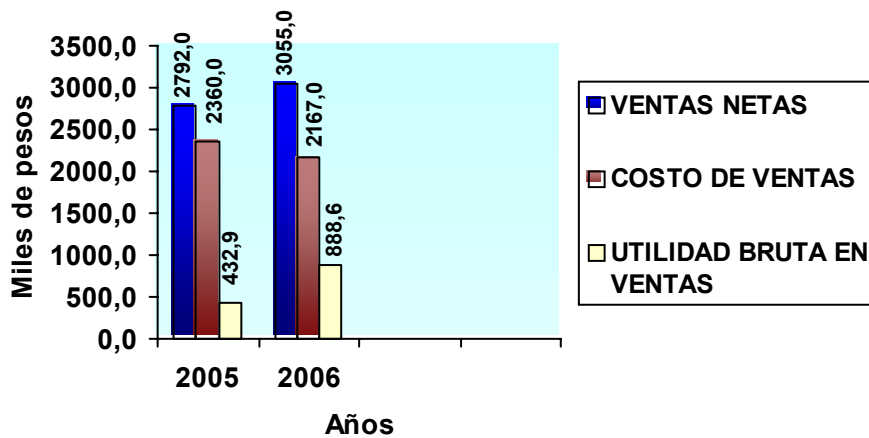

**Figura 3.4. Utilidad bruta en ventas. Fuente: Elaboración Propia.**

Como puede apreciarse en la **tabla 3.4** las ventas netas en el año 2006 crecieron en un 9 % con relación al 2005, el costo disminuyó aproximadamente en similar proporción, resultando la utilidad bruta más favorable con relación al volumen de ventas.

Teniendo en consideración la importancia que reviste el indicador costo por peso en la producción mercantil como indicador que expresa eficiencia, a continuación mostramos el análisis del mismo.

**Tabla 3.7. Gastos por elementos. Fuente: Elaboración propia.**

Partidas	2005	2006	Tendencia Valor
Materias Primas y Materiales	114965	62785	-52180
Combustibles	4200	7386	3186
Energía	1247	7178	5931
Salario	210798	279620	69022
Contribución Seguridad Social	81007	109742	26735
Amortización	8442	6258	-2184
Servicios Productivos	-	-	
Otros Gastos	300	25852	-25552
<b>Total de Gastos</b>	<b>422964</b>	<b>501027</b>	<b>78062</b>



**Figura 3.4. Análisis de los Gastos Elementos. Fuente:** Elaboración propia

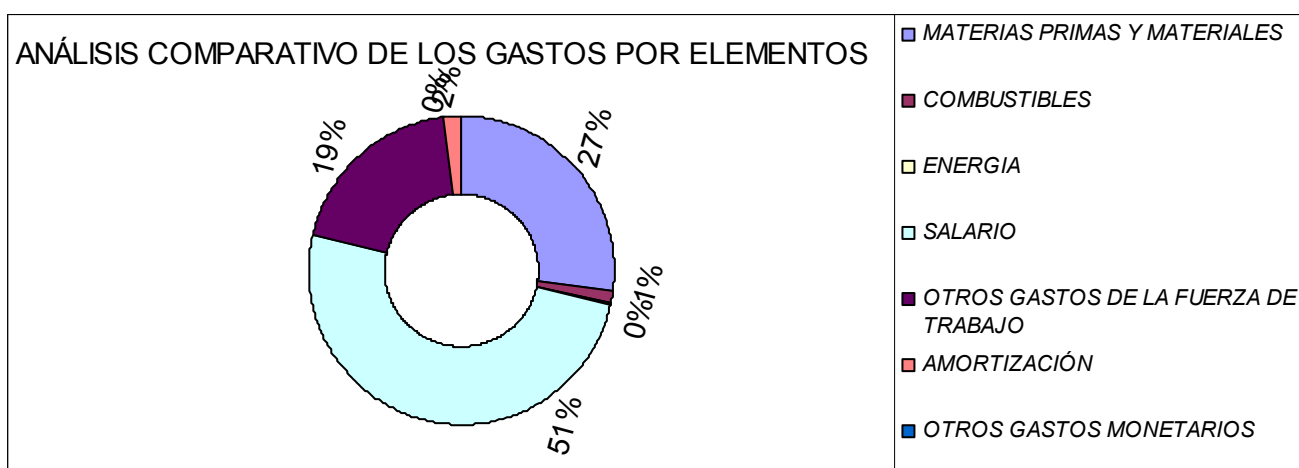

En el análisis de los gastos por elementos podemos observar que los mismos crecen con relación al año anterior en 78 062 pesos, por el incremento significativo que muestran algunas partidas tales como:

- Combustibles, energía, salarios, y seguridad social. Dichos incrementos tienen como contrapartida el aumento de los niveles productivos y por ende el alto crecimiento de la utilidad neta.

### Análisis del costo por peso de la producción mercantil

**Tabla 3.8. Comportamiento del costo por peso de la producción mercantil.**

**Fuente:** Elaboración propia

Partidas	2005	2006	Tendencia Valor	Tendencia %
Producción mercantil	2839.6	3084.6	245.0	109
Costo producción mercantil	2400.9	2195.9	-205.0	92
Costo por peso producción mercantil	0.85	0.71	-0.14	84

El costo por peso de la producción mercantil disminuye en 0.14 pesos con relación a igual fecha del año anterior, originado por la disminución del costo de la producción mercantil en un 8% y el aumento de la misma en 245.0 Mp.

### 3.4 Evaluación de la situación financiera

#### 3.4.1 Análisis de la Estructura del Capital de Trabajo.

##### Análisis de la Estructura del Capital de Trabajo Bruto.

Con anterioridad se expuso la necesidad de que cada entidad disponga de un Capital de Trabajo adecuado para posibilitar el desarrollo normal de las operaciones y puedan

hacer frente a emergencias y pérdidas sin peligro de un desastre financiero. Por lo que nos dimos la tarea de realizar un análisis de la estructura del capital de trabajo.

Este análisis a su vez nos permite evaluar el peso específico que ocupa cada partida en el activo y el pasivo circulante. En una situación de liquidez favorable las partidas más representativas están localizadas en el efectivo disponible y los derechos a cobrar, pues los inventarios representan la partida menos líquida del circulante. Este análisis posibilita la toma de decisiones para incrementar la eficiencia en la administración de los recursos invertidos en el circulante. A continuación se ilustra el análisis de la estructura del Activo Circulante.

**Tabla 3.8. Análisis de la estructura y tendencia del circulante Fuente: Elaboración propia.**

<b>Partidas</b>	Saldo Al Inicio	Estructura %	Saldo en esta fecha	Estructura %	Variación %
Efectivo en Caja	0.040	-	25.5	6.6	6.6
Efectivo en Banco	156.2	44.7	197.0	51.4	6.7
Cuentas por cobrar a corto plazo	69.6	19.9	37.1	9.7	-10.2
Efectos por cobrar a corto plazo	10.9	3.1	2.6	1.0	-2.1
Pagos Anticipados		-	2.0	-	-
Adeudos del Presupuesto del Estado	1.3	-	0.9	-	-
Producción Terminada	66.2	18.9	95.0	24.8	5.9
Útiles y Herramientas	4.8	1.4	5.8	1.5	0.1
Envases y Embalajes	4.1	1.2	-	-	-1.2
Otros Inventarios	19.4	5.6	12.3	3.2	-2.4
Producción Animal en Proceso	20.2	5.6	5.1	1.3	-4.3
<b>Total Activo Circulante</b>	<b>349.1</b>	<b>100.0</b>	<b>383.5</b>	<b>100.0</b>	<b>-</b>

**Tabla 3.9. Análisis de la estructura del Pasivo Circulante. Fuente: Elaboración propia.**

<b>Partidas</b>	<b>Saldo al Inicio</b>	<b>Estructura %</b>	<b>Saldo en esta fecha</b>	<b>Estructura %</b>	<b>Variación %</b>
Cuentas por Pagar	69.4	76.6	40.8	56.9	-19.7
Cobros Anticipados	0.9	1.0	1.8	2.5	1.5
Nominas por Pagar	-	-	6.8	9.5	9.5
Retenciones por Pagar	0.5	-	0.7	1.0	1.0
Obligaciones con el Presupuesto del Estado.	10.1	11.1	11.0	15.3	4.2
Provisiones	9.7	10.7	10.7	14.9	4.2
Otros Pasivos Circulantes					
<b>Total Pasivo Circulante</b>	90.6	100.0	71.7	100.0	-

En la información anterior observamos que las partidas más representativas están dadas por el efectivo y la producción terminada y en el caso del pasivo circulante en las cuentas por pagar, las obligaciones con el presupuesto y las provisiones.

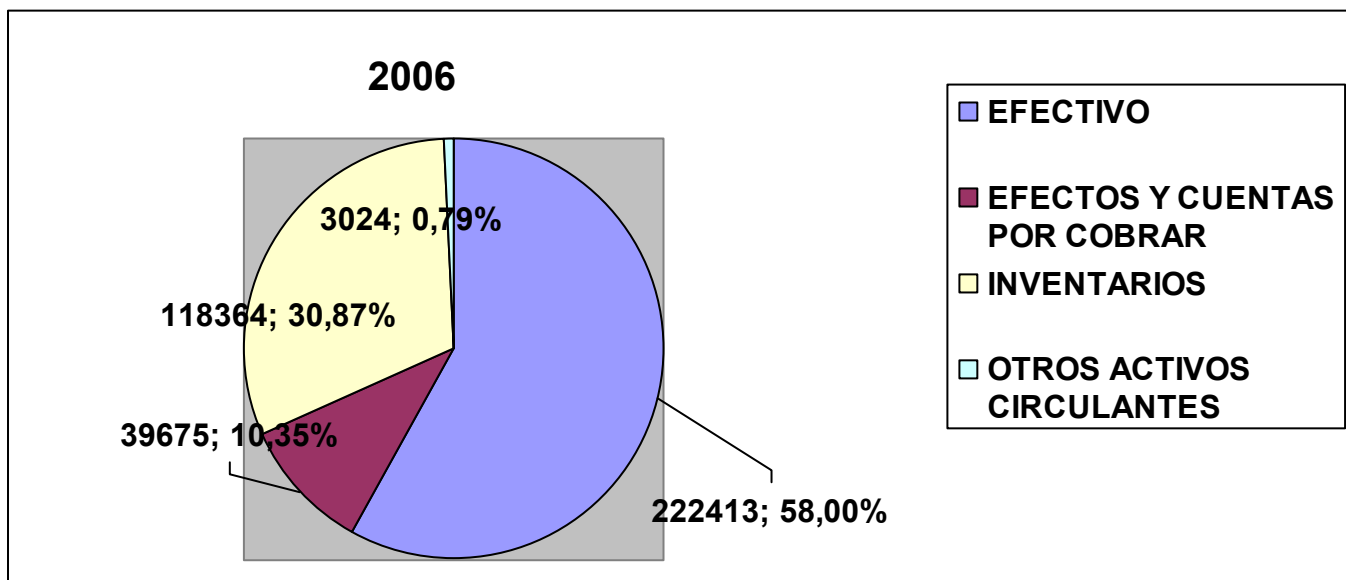
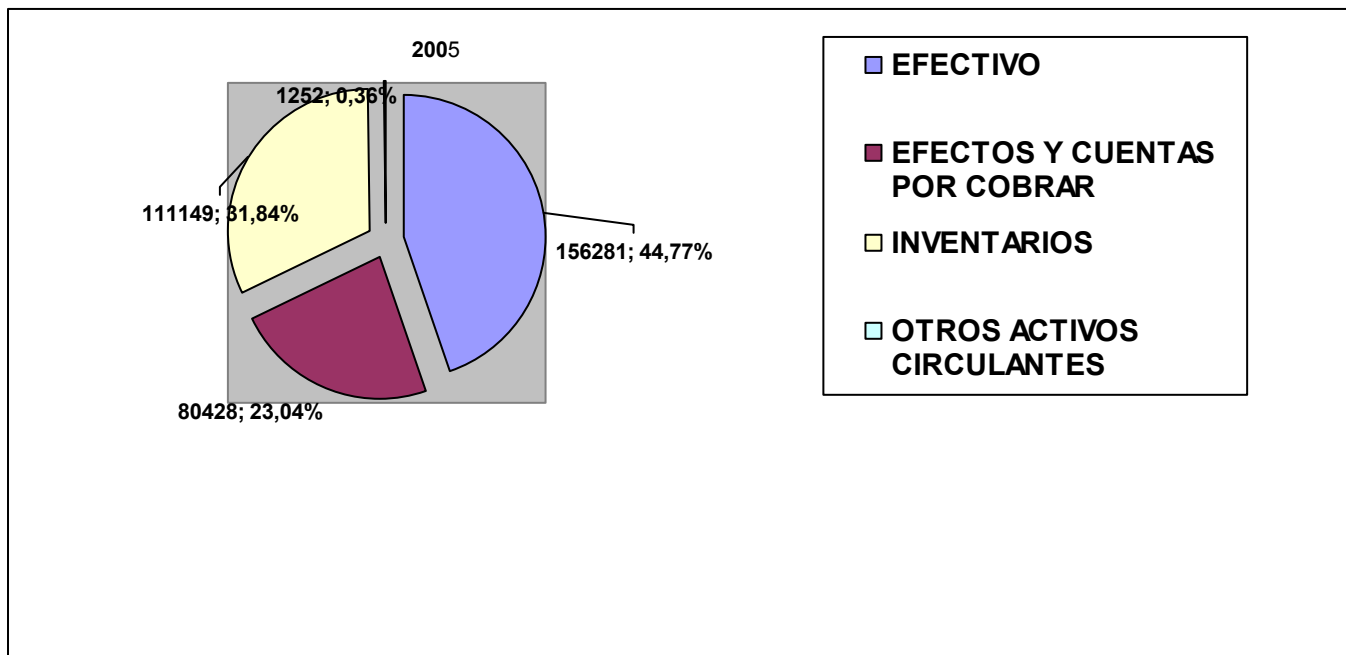

**Figura 3.5. Estructura del capital de trabajo bruto 2005 – 2006. Fuente: Elaboración propia.**

En el grafico 3.5 podemos apreciar la estructura del Capital de Trabajo Bruto donde como observamos que el año 2006 nuestro Capital de Trabajo Bruto asciende 383 476 pesos para un incremento de 34 366 pesos que en porcentaje representa un 9 %, motivado fundamentalmente por el incremento del efectivo disponible y la producción terminada.

### **Análisis del Capital de Trabajo Neto**

Como hemos señalado el Capital de Trabajo Neto constituye la parte del Activo Circulante que nos ha sido suministrada por los acreedores a corto plazo, o sea

constituye aquella parte de los activos circulantes que es financiado con fuentes a largo plazo o permanente. Su análisis debe estar centrado, en correspondencia con el capital de trabajo necesario, aspecto que se desarrolla a continuación:

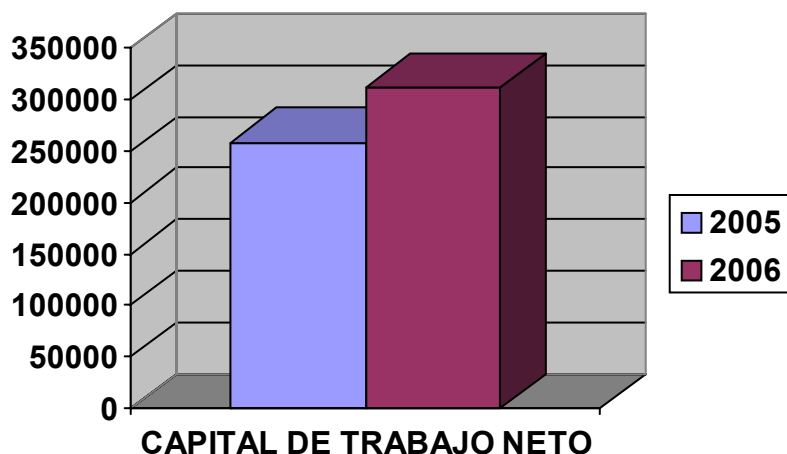

**Figura 3.6. Capital de Trabajo Neto 2005 – 2006. Fuente: Elaboración propia.**

**Cálculo del capital de trabajo necesario.**

Cálculos necesarios para realizar una comparación entre el capital necesario de trabajo y el capital neto de trabajo.

Se tienen que tener en cuenta los siguientes aspectos:

- Ciclo de Inventario (Período Promedio de Inventario)
- Ciclo de cobro (Período promedio de cobranza)
- Ciclo de Pago (Período promedio de pago)
- Ciclo comercial o ciclo operativo.
- Ciclo de efectivo o ciclo de caja o ciclo de conversión del efectivo.
- Días del período (360)
- Sumatoria de los desembolsos (Total de Gastos)
- Consumo Promedio Diario de efectivo.

**1er Paso.**

**Determinar la rotación de los elementos que conforman el ciclo del efectivo.**

- Ciclo Inventario (2005) = 17 días  
(2006) = 19 días
- Ciclo de cobro (2005) = 10 días  
(2006) = 7 días
- Ciclo de Pago (2005) = 11 días  
(2006) = 9 días

## **2do. Paso.**

### **Cálculo del ciclo de efectivo**

- Ciclo de efectivo = Ciclo Comercial – Ciclo de Pago  
(2005) = 27 - 11 = 16 días  
(2006) = 26 - 9 = 17 días

## **3er Paso.**

### **Cálculo del Capital de trabajo necesario.**

- Capital Necesario de trabajo = Ciclo Efectivo x Consumo promedio diario de efectivo  
(2005) = 16 días x \$ 6 771 = \$ 108 336  
(2006) = 17 días x \$ 6 387 = 108 579

$$\text{Consumo Promedio diario de Efectivo} = \frac{\text{Total de desembolsos o Gastos}}{\text{Días del período}}$$

### **Comparación del crédito real otorgado con el crédito necesario para el año 2006.**

- Capital neto de trabajo real 311753 pesos
- Capital neto de trabajo necesario 108 579 pesos
- Exceso de financiamiento 203 174 pesos

### **3.4.2 Equilibrio Financiero.**

Una empresa que esté equilibrada financieramente debe tener capacidad para pagar sus deudas en sus respectivos plazos y cumplir las siguientes condiciones:

- a. Liquidez:  $AC > PC$
- b. Solidez:  $AT > PT$
- c. Riesgo:  $P \leq PT$

A través de la siguiente representación mostramos como se encuentra estructurada nuestra entidad.

**ACTIVO**

**PASIVO**

AC: 383.5	12.4 %
CNT: 311.8	
AF: 284.3	9.2 %
OA: 2420.7	78.4 %
PC: 71.7	2.3 %
OP: 1971.0	63.8 %
RP: 1045.8	33.9 %

Figura 3.7. Estructura del Estado de Situación. Fuente: Elaboración propia.

### 3.4.3 Indicadores de Equilibrio Financiero

#### Razones que expresan liquidez:

La liquidez de una empresa se juzga por su capacidad para satisfacer sus obligaciones a corto plazo a medida que estos se venzan, esta se refiere no solamente a las finanzas totales de la empresa, sino a su habilidad para convertir en efectivo determinados activos circulantes.

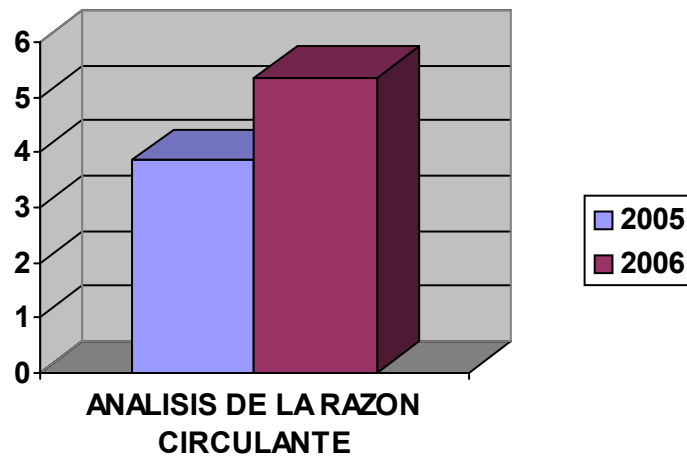

### Figura 3.8. ANALISIS DE LA RAZON CIRCULANTE O LIQUIDEZ GENERAL.

Fuente: Elaboración propia.

Como podemos observar en el Gráfico No. 3.8 y en la Tabla No.3.9 existe un aumento de 1.50 en la razón circulante con respecto a igual período del año anterior, originado por :

- ❖ Un aumento del activo circulante de un 10 % provocado por:
  - Incremento del efectivo en caja y banco en 6,6 % y 6,7 % respectivamente.
  - Un aumento de la producción terminada en 5.9 %.
  - Un aumento de los útiles y herramientas en 0.1 %.
- ❖ Una disminución del Pasivo Circulante en 21 % que representa 18.9 Mp.
  - Incidiendo una disminución de las cuentas por pagar en 19.7 %.

**Razón rápida o prueba ácida:**

**Tabla 3.10. Análisis de la razón de liquidez inmediata o prueba ácida. Fuente: Elaboración propia.**

INDICADORES	U/M	2005	2006	VARIACION	
				ABSOLUTA	RELATIVA
ACTIVO CIRCULANTE	\$	349110	383476	34366	110
INVENTARIOS	\$	110849	118364	7515	107
OTROS ACTIVOS CIRCULANTES	\$	1252	964	-288	77
PASIVO CIRCULANTE	\$	90664	71723	-18941	79
<b>RAZON DE LIQUIDEZ O PRUEBA ACIDA</b>	\$	2.61	3.68	1.07	141

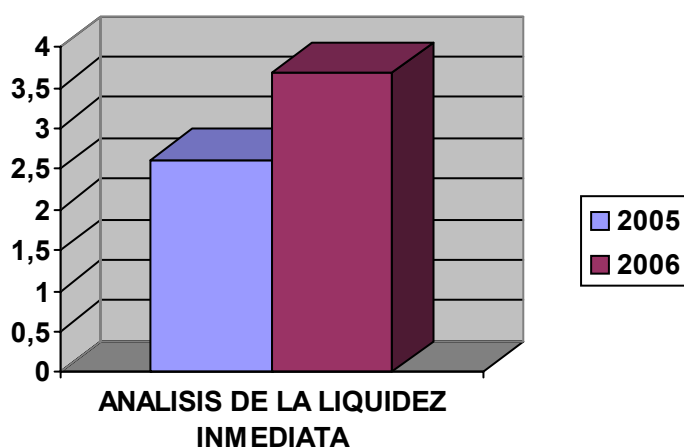



**Figura 3.9. ANALISIS DE LA RAZON DE LIQUIDEZ INMEDIATA.** Fuente : Elaboración propia.

Los resultados que se muestran en la Tabla No.3.10 y el Gráfico No.3.9, son favorables, ya que la misma se considera aceptable si es mayor de 0.80 pesos y en ambos años está por encima de estos parámetros.

**Tabla 3.11. Análisis de la razón de tesorería.** Fuente: Elaboración propia.

INDICADORES	U/M	2005	2006	VARIACION	
				ABSOLUTA	RELATIVA
EFFECTIVO	\$	156281	222413	66132	142
PASIVO CIRCULANTE	\$	90664	71723	-18941	79
<b>RAZON DE TESORERIA</b>		1.72	3.10	1.38	180

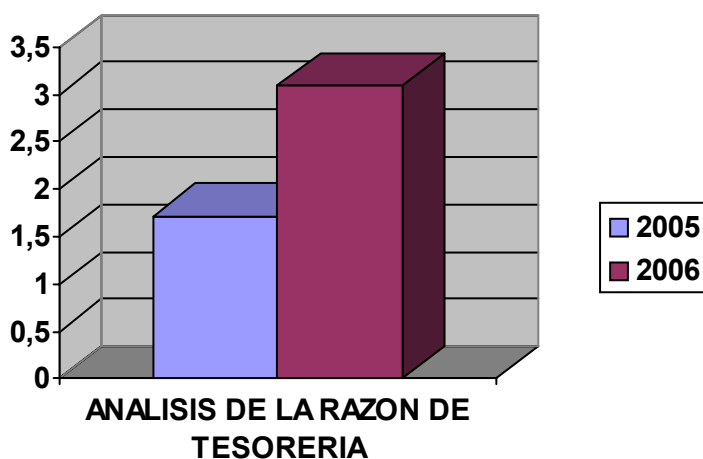

**Figura 3.10. Análisis de la Razón de Tesorería.** Fuente : Elaboración propia.

Como observamos en la Tabla No.3.11 y el Gráfico No.3.10 la entidad refleja resultados favorables pues dispone de una alta liquidez inmediata y un bajo riesgo financiero. La misma expresa que en el año 2006 por cada peso de deuda a corto plazo la entidad dispone de 3.10 pesos de efectivo en caja y banco para enfrentar la misma. Somos del criterio que la liquidez real se debe medir por esta razón.

**Tabla 3.12. Análisis de la Solvencia General.** Fuente: Elaboración propia.

INDICADORES	U/M	2005	2006	VARIACION	
				ABSOLUTA	RELATIVA
ACTIVO TOTAL	\$	2173702	3088485	914783	142
PASIVO TOTAL	\$	1520079	2042637	522558	134
<b>SOLVENCIA</b>	\$	1.43	1.51	0.08	106

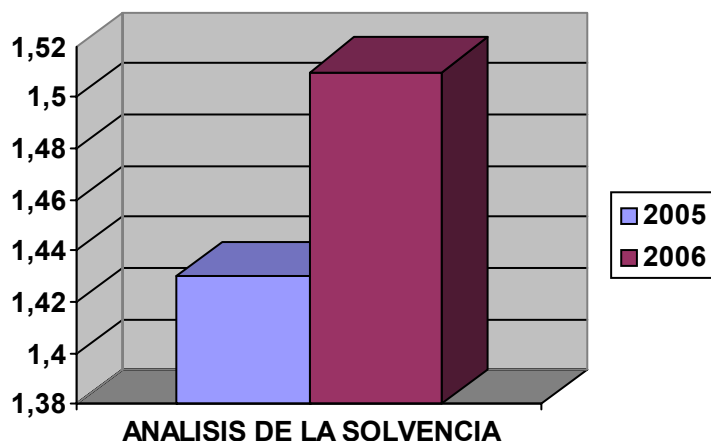

**Figura 3.11. Análisis de la Solvencia General. Fuente: Elaboración propia.**

Como podemos observar en el Gráfico No. 3.11 y en la Tabla No.3.12 existe un aumento de 0.08 con respecto a igual periodo del año anterior, considerando resultado favorable, pues se dispone de 1.51 pesos de recursos totales para enfrentar las deudas totales.

#### Razones de Actividad

**Tabla 3.13. Análisis de la rotación del capital de trabajo. Fuente: elaboración propia**

INDICADORES	U/M	2005	2006	VARIACION	
				ABSOLUTA	RELATIVA
VENTAS NETAS	\$	2792872	3055711	262839	109
CAPITAL DE TRABAJO NETO	\$	258456	311753	53297	121
ROTACION DEL CAPITAL DE TRABAJO	VECES	11	10	-1	91

Expresan eficiencia operativa, miden la efectividad con que la entidad emplea los recursos de que dispone. En estos intervienen comparaciones entre el nivel de ventas y la inversión de las distintas cuentas del activo.

**Rotación de Capital de Trabajo:** nos indica la eficiencia de la dirección ya que a mayor volumen de ingresos una mayor habilidad de sus directivos en la gestión empresarial.

Fuente: Elaboración propia.



Figura 3.12. ANALISIS DEL CAPITAL DE TRABAJO. Fuente: Elaboración propia.

En la tabla No.3.13, Gráfico No. 3.12 observamos que el Capital de Trabajo rota en el año 10 veces, producto a que las ventas netas producto a que las ventas netas aumentan en 262.8 Mp, aspecto favorable en la gestión empresarial.

**Rotación de Activos:**

Tabla 3.14. Análisis de la rotación del activo total UEB. Comercializadora Toricuba.

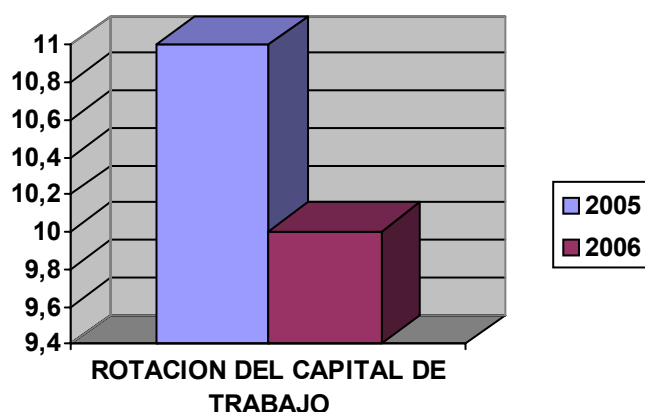
Fuente: elaboración propia.

INDICADORES	U/M	2005	2006	VARIACION	
				ABSOLUTA	RELATIVA
VENTAS NETAS	Pesos	2792872	3055711	262839	109
TOTAL DEL ACTIVO	Pesos	2173702	3088485	914783	142
ROTACION DEL ACTIVO TOTAL		1.28	0.99	-0.29	77

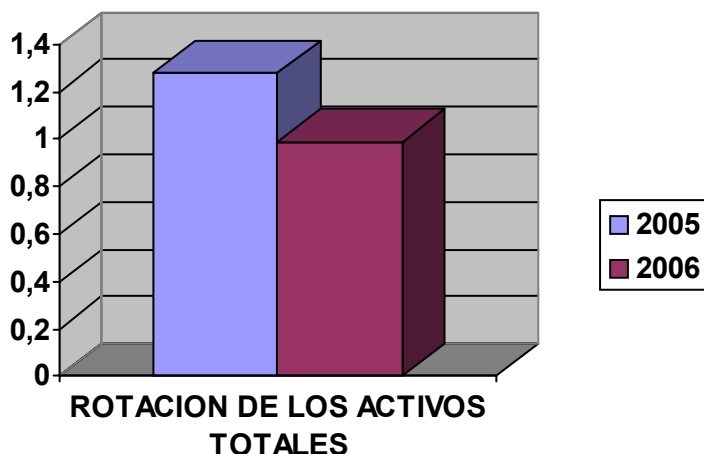

**Figura 3.13. ANALISIS DE LOS ACTIVOS TOTALES. Fuente: Elaboración propia.**

La entidad obtiene como ingreso neto por cada Activo Total de 0.99 resultado favorable, para una disminución de un 23 % con respecto al año anterior.

**Rotación de Inventarios:**

Es de significar que un exceso de inventario conlleva altos costos de almacenamiento y el riesgo de que estas se conviertan en obsoletos; un bajo nivel de inventarios puede ocasionar pérdidas de clientes por la carencia de mercancías.

**ROTACION DE LA PRODUCCION ANIMAL EN PROCESO: (DIAS)**

**TABLA NO.3.15. ANALISIS DE LA ROTACION DE LA PRODUCCION ANIMAL EN PROCESO. FUENTE: Elaboración propia.**

INDICADORES	U/M	2005	2006	VARIACION	
				ABSOLUTA	RELATIVA
<b>COSTO DE VENTA</b>	\$	2360003	2167084	- 192919	92
<b>INVENTARIO PROMEDIO DE LAS PRODUCCIONES ANIMALES EN PROCESO</b>	\$	20259	12689	-7570	63
<b>ROTACION DE LOS INVENTARIOS DE LAS PROD. ANIMALES EN PROCESO</b>	VECES	0.009	0.006	-0.003	67
	DIAS	40000	60000	20000	150

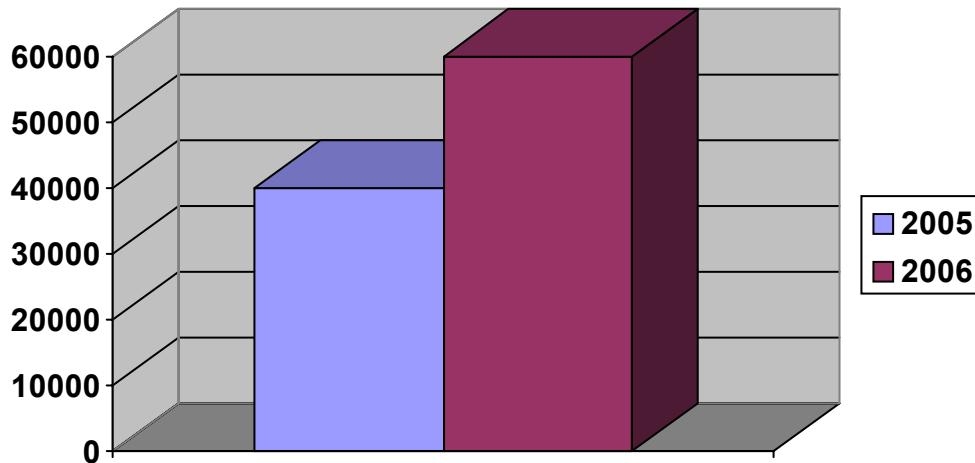

**Figura 3.14 ANALISIS DE LA ROTACION DE LA PRODUCCION ANIMAL EN PROCESO. FUENTE: Elaboración propia.**

Podemos observar que la rotación en días de la producción animal en proceso es excesivamente alta, aspecto que esta dado por la naturaleza del ciclo productivo de dicha unidad y por la agilidad de sus trabajadores de manera general en convertir la s producciones en proceso en producciones terminadas.

**ROTACION DE LA PRODUCCION TERMINADA**

**TABLA NO. 3.16. ANALISIS DE LA ROTACION DE LA PRODUCCION TERMINADA. FUENTE: Elaboración propia.**

INDICADORES	U/M	2005	2006	VARIACION	
				ABSOLUTA	RELATIVA
<b>COSTO DE VENTA</b>	\$	2360003	2167084	- 192919	92
<b>INVENTARIO PROMEDIO DE PRODUCCION TERMINADA</b>	\$	66230	80655	14425	123
<b>ROTACION</b>	Veces	36	27	-9	75
	Días	10	13	3	130



Figura 3.15. ANALISIS DE ROTACION DE LA PRODUCCION TERMINADA. Fuente: Elaboración propia.

#### ROTACION DEL INVENTARIO TOTAL.

TABLA NO. 3.16. ANALISIS DE LA ROTACION DEL INVENTARIO TOTAL. FUENTE: Elaboración propia.

INDICADORES	U/M	2005	2006	VARIACION	
				ABSOLUTA	RELATIVA
<b>COSTO DE VENTA</b>	\$	2360003	2167084	- 192919	92
<b>INVENTARIO PROMEDIO</b>	\$	110849	114607	3758	104
<b>ROTACION</b>	Veces	21	19	-2	90
	Días	17	19	2	112

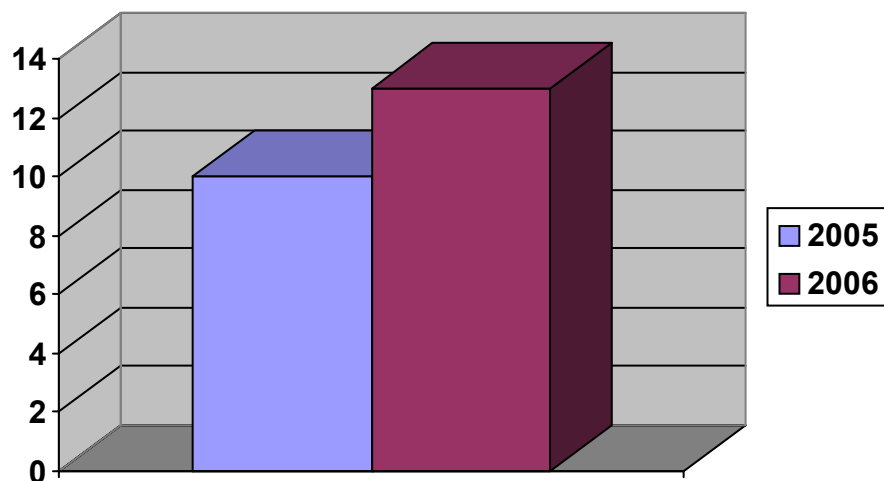
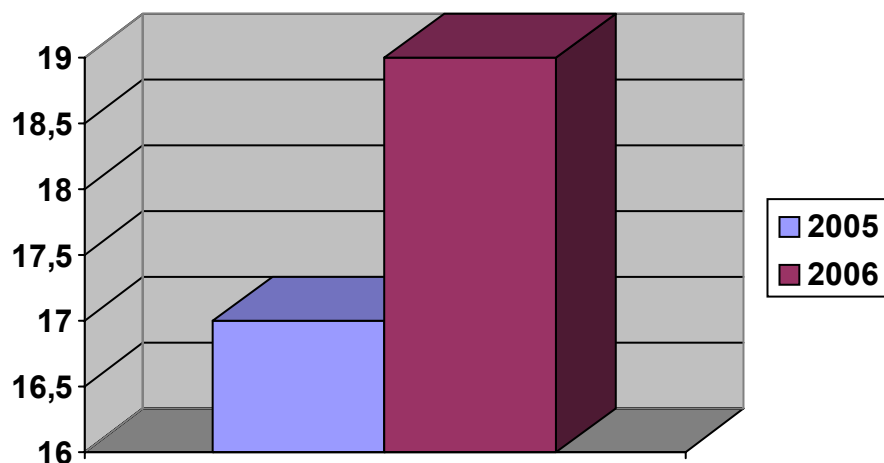

**Figura3.16. ANALISIS DE ROTACION DEL INVENTARIO TOTAL. Fuente: Elaboración propia.**

La rotación del inventario en días nos expresa que desde que la unidad invierte en los insumos para sus producciones principales, existe un lapso en el año 2006 de 19 días como promedio para vender la misma, esta razón aumentó en dos días con relación al año anterior, motivado por el ligero incremento del inventario en un 4 %.

#### Rotación del Activo Fijo

**TABLA No. 3.18. ANALISIS DE LA ROTACION DEL ACTIVO FIJO. Fuente: Elaboración propia.**

INDICADORES	U/M	2005	2006	VARIACION	
				ABSOLUTA	RELATIVA
VENTAS NETAS	\$	2792872	3055711	262839	109
ACTIVO FIJO	\$	289360	284262	-5098	98
ROTACION DEL ACTIVO FIJO	\$	9.65	10.75	1.10	111

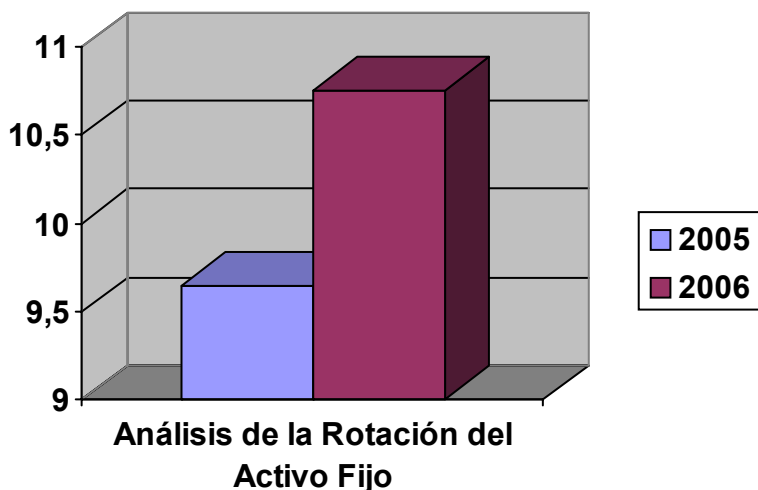

**Figura 3.17. ANALISIS DE LA ROTACION DEL ACTIVO FIJO. Fuente: Elaboración propia.**

Podemos observar en la Tabla No.3.18 como por cada peso de Activo Fijo invertido la entidad ha obtenido 10.75 producto a las ventas realizadas, además podemos destacar que indicador nos muestra un aumento con relación al año anterior del 11 %, originado por el incremento de los niveles de ventas netas en un 9 %.

**Ciclo de Cobro:**

**TABLA No. 3.19. ANALISIS DEL CICLO DE COBROS. Fuente: Elaboración propia.**

INDICADORES	U/M	2005	2006	VARIACION	
				ABSOLUTA	RELATIVA
DIAS DEL PERIODO	\$	360	360	-	100
VENTAS NETAS	\$	2792872	3055711	262839	109
PROMEDIO DE CUENTAS POR COBRAR	\$	80428	60052	-20376	75
CICLO DE COBROS	DIAS	10	7	-3	70



**Ciclo de Pago:**

**TABLA No.3.20. ANALISIS DEL CICLO DE PAGOS.** Fuente: Elaboración propia.

INDICADORES	U/M	2005	2006	VARIACION	
				ABSOLUTA	RELATIVA
DIAS DEL PERIODO	\$	360	360	0	100,00
COSTO VENTAS	\$	2360003	2167084	- 192919	92
PROMEDIO DE CUENTAS POR PAGAR	\$	69376	55079	-14297	79
CICLO DE PAGOS	DIAS	11	9	-2	82

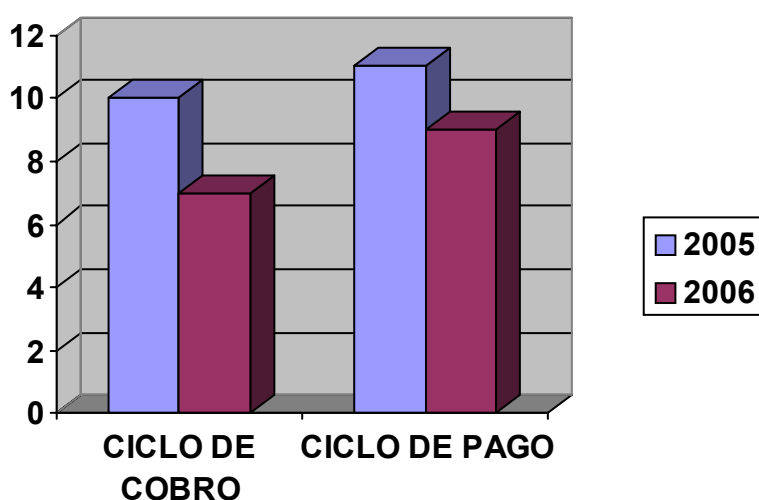

**Figura 3.18. ANALISIS DEL CICLO DE COBRO Y PAGO.** Fuente: Elaboración propia.

Al realizar el análisis de los indicadores anteriores, a través de la tabla 3.20 podemos observar como la empresa cumple con la resolución 56 y 64 sobre las cuentas por cobrar y las cuentas por pagar pues cobra a los 7 días y paga a los 9 días, si lo analizamos con mayor profundidad nos damos cuenta que existe una disciplina financiera puesto que paga dos días después del cobro. Aquí se destaca que la UEB no utiliza préstamos bancarios, motivado por el exceso de financiamiento de capital de trabajo utilizado anteriormente.

### Rotación de caja:

**TABLA No.3.22. ANALISIS DE LA ROTACION DE CAJA. Fuente: Elaboración propia.**

INDICADORES	U/M	2005	2006	VARIACION	
				ABSOLUTA	RELATIVA
VENTAS NETAS	\$	2792872	3055711	262839	109
EFFECTIVO	\$	156281	222413	66132	142
ROTACION DE CAJA	VECES	18	14	-4	78
	DIAS	20	26	6	130

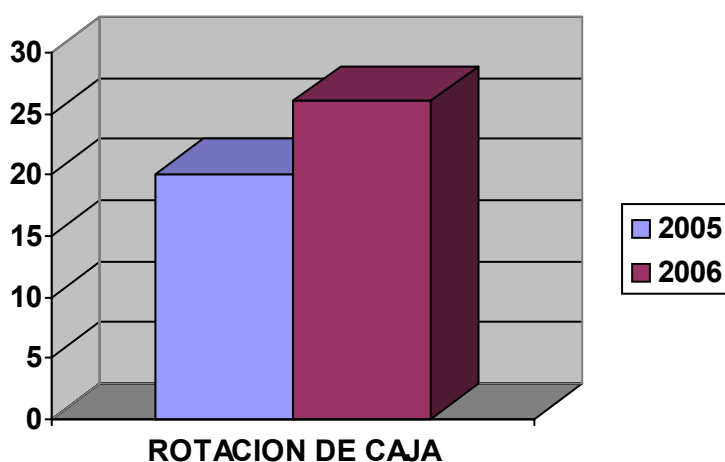

**Figura 3.19 ANALISIS DE LA ROTACION DE CAJA. Fuente: Elaboración propia.**

Al realizar el análisis determinamos que el efectivo con respecto al año anterior ha dejado de rotar alrededor de 4 veces menos que el año anterior producto del aumento de la partida del efectivo en un 42 %.

### Razones de Apalancamiento

#### Razón de endeudamiento:

**TABLA No.3.23. ANALISIS DEL ENDEUDAMIENTO. Fuente: Elaboración propia.**

INDICADORES	U/M	2005	2006	VARIACION	
				ABSOLUTA	RELATIVA
TOTAL DEL ACTIVO	\$	2173702	3088485	914783	142
TOTAL DEL PASIVO	\$	1520079	2042637	522558	134
ENDEUDAMIENTO	%	70	66	-4	94

### Razón de Autonomía:

**TABLA No.3.24. ANALISIS DE PROPIEDAD. Fuente: Elaboración propia.**

INDICADORES	U/M	2005	2006	VARIACION	
				ABSOLUTA	RELATIVA
TOTAL DEL ACTIVO	\$	2173702	3088485	914783	142
PATRIMONIO	\$	653626	1045848	392222	160
PROPIEDAD	%	30.0	34.0	4.0	113

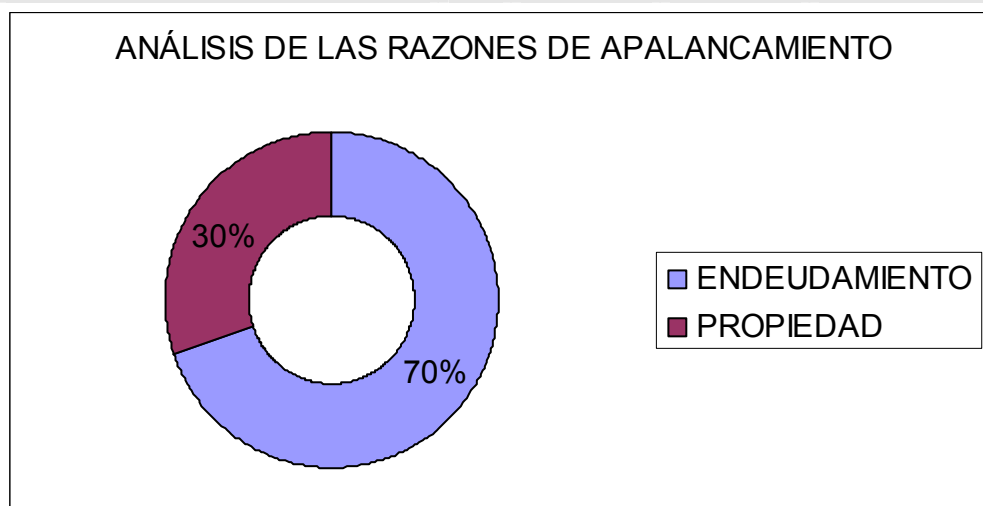

**Figura 3.20. ANALISIS DE LAS RAZONES DE APALANCAMIENTO. Fuente: Elaboración propia.**

Si analizamos las tablas No. 3.23 y 3.24 observamos que la entidad se encuentra en un endeudamiento de un 66 % y solo cuenta con un 34 % de financiamiento con recursos propios, incidiendo desfavorablemente el incremento de la inversión en activos en un 42 % (justificado por los niveles de producción) y el incremento de los pasivos en un 34 %.

### **3.5 Criterio valorativo de la aplicación del procedimiento en la muestra objeto de estudio teórico y práctico.**

En base a los resultados obtenidos en la aplicación del procedimiento y oído el criterio del consejo de dirección la UEB objeto de estudio es costeable, rentable y posee una situación financiera muy favorable para enfrentar sus obligaciones con los acreedores y el presupuesto.

Cabe destacar que tanto las Unidades Empresariales de Base y el CAI deben comenzar un trabajo con vista a instrumentar los diseños de los estados financieros **Proformas** o proyectados y así poder evaluar la planeación financiera futura, con vistas a poder comparar los indicadores analizados con la presupuestación y no con el año anterior, téngase en cuenta que de un año a otro no se utiliza la misma fuerza

de trabajo, los precios de los insumos no son los mismos y por tanto el análisis puede estar distorsionado.

### **3.6 Valoración de los beneficios del desarrollo del procedimiento.**

1.- Se identificaron los diferentes indicadores de eficiencia económica, financiera y su valoración en el equilibrio financiero en la entidad objeto de estudio.

2.- El procedimiento elaborado y aplicado en esta organización permite establecer una comparación entre las UEB del CAI Arrocero y otras similares, utilizando distintos tipos de investigación que a pesar de haber sido utilizados en otros instrumentos, normas, procedimientos y manuales no permiten analizar con la profundidad debida las desviaciones de las causas y porque estas ocurren, así como define acciones a tomar desde el punto de vista técnico – productivo desde el comienzo del ciclo productivo hasta el cobro del producto terminado.

3.- La elaboración del procedimiento para el análisis económico - financiero permitió profundizar en las causas de las desviaciones que inciden en el mejor comportamiento de los indicadores económicos y financieros, dejando plasmado en el mismo las acciones que eviten incumplimientos de los objetivos planificados.

4.- Definición de decisiones productivas y económicas enmarcadas en cada una de las actividades del objeto de estudio en la organización.

5.- Con la implementación del procedimiento se observa en los gráficos anteriores que ha mejorado los índices de liquidez, la rentabilidad, disminución de los ciclos de cobros y pagos y la rotación de los inventarios ha sido más efectiva entre otros indicadores.

### **3.7 Control y retroalimentación del procedimiento aplicado.**

1.- Semanal se analizara en el consejo operativo de la entidad la situación que presenta las compras de animales, precios de ventas, rendimientos obtenidos, ventas en CUC entre otras acciones, para medir los resultados de las acciones desarrolladas, diagnosticar el grado de los objetivos previstos y de ser necesario tomar medidas correctoras que cada etapa requiere.

2.- Quincenal se realizara un cierre operativo de las cuentas fundamentales que permitan conocer el comportamiento de los indicadores económicos hasta la fecha.

3.- Mensualmente el consejo de dirección del CAI Arrocero controlara a través de su consejo técnico asesor la implementación adecuada del procedimiento en la entidad objeto de estudio y las demás que se decidan incorporar de forma gradual para comparar los resultados alcanzados antes y después de la implementación del procedimiento.

4.- Mensualmente en el Consejo de Ganadería se analizarán los objetivos específicos de esta investigación, así como el comportamiento de los indicadores de eficiencia económica y financiera.

### **3.8 Conclusiones Parciales**

- Se logró implementar el procedimiento diseñado en el capítulo 2.
- El procedimiento elaborado y aplicado en la organización permite establecer una comparación entre las UEB del CAI Arrocero y otras similares, utilizando distintos tipos de investigación que a pesar de haber sido utilizados en otros instrumentos, normas, procedimientos y manuales no permiten analizar con la profundidad debida las desviaciones de las causas y porque ocurren, así como se definen acciones a tomar desde el punto de vista técnico – productivo desde el comienzo del ciclo productivo hasta el cobro del producto terminado.
- Se lograron definir decisiones productivas y económicas enmarcadas en cada una de las actividades del objeto de estudio en la organización.

# Conclusiones

**Conclusiones:**

1. A través del análisis de la bibliografía sobre análisis económico - financiero y la eficacia empresarial se pudo corroborar la relación existente entre ellas, dejando claro la necesidad del procedimiento que logre perfeccionar los resultados finales.
2. En el marco de esta investigación se propone un procedimiento de análisis económico y financiero para la UEB que logre la eficacia empresarial que transita por los siguientes pasos: Identificación del procedimiento, medición y valoración de los resultados, control y retroalimentación.
3. Resulta también de utilidad desde el punto de vista productivo la caracterización de los indicadores productivos a tener en cuenta para la eficacia empresarial.
4. Se demuestra que en la UEB que se ha aplicado el procedimiento a partir del año 2006 ha finalizado su ejercicio económico con resultados positivos en cuanto a utilidades del periodo y demás indicadores de eficiencia y eficacia.





# Recomendaciones

## **Recomendaciones**

1. Extender la aplicación del procedimiento para el análisis económico y financiero en similares entidades del Ministerio de la Agricultura, con la finalidad de mejorar los niveles de eficacia económica empresarial
2. Publicar los principales resultados de la investigación en medios nacionales e internacionales, así como en eventos científicos, con el propósito de lograr visibilidad científica y de extender los resultados de la investigación hacia otros sectores de la economía.
3. El diseño y aplicación del procedimiento para el análisis económico y financiero, constituye un documento importante para especialistas del sector, con el objetivo de continuar incrementando los niveles de eficiencia económica empresarial en estas entidades y otras similares.



# Bibliografía

## Bibliografía:

- *Artículo El Estado de Origen y Aplicación de Fondos*. Ministerio de la Agricultura. Manual del Contador
- *Artículo Administración del Capital de Trabajo*
- **Benítez, Miguel Ángel. Contabilidad y Finanzas para la Formación Económica de los Cuadros de Dirección, Cuba 1997.**
- **Bernstein, L. A.: Análisis de Estados Financieros.** España: Ediciones Deusto S.A, 1994
- **Bolten, Steven E: Administración Financiera.** Universidad de Houston. Editorial Limusa S. A. Balderas 95, México. DF.
- **Castro, Fidel: Ideología, Conciencia y Trabajo Político. 1959-1986.** Editora Política. La Habana 1986.
- **Castro, Fidel: Informe Central. Tercer Congreso del PCC.** Editora Política. La Habana 1986.
- **Doménech, Silvia M: Cuba, Economía en Período Especial.** Editora Política. La Habana 1996.
- **Ferruz, Luis: Dirección Financiera.** Universidad Zaragoza. Primera Edición. Septiembre del 94.
- **Fundamentos de Financiación Empresarial.** Cuarta Edición.
- **Gitma, Lawrence. Fundamentos de la Administración Financiera.**
- **Guajardo, Gerardo: Contabilidad Financiera.** Segunda Edición. México 1984.
- **Harngren, Charles T: La Contabilidad de Costo de Dirección de Empresa.** La Habana. Edición Revolucionaria 1971.
- **Kennedy, Ralf Dale: Estado Financiero, Forma, Análisis e Interpretación.** México. Lemusa. Noriega Editores 1996.
- **Lage, Carlos: Balance del MINTUR.** Periódico Granma. 5 de marzo de 1999.
- **Marrero, Damaris: La Información Económica Mensual para Gerencia del Hotel.** TD UCLVC, 1995.
- **Martínez, Juan Antonio: Conferencia sobre el análisis económico financiero.** Diplomado en Finanzas. Horizontes S.A.México 1996.
- **Moreno, Joaquín: Las Finanzas en la Empresa.** Cuarta Edición. México 1989.
- **Nazzo, Berto M: El Análisis Económico en función de Dirección Empresarial.** Tutor TDD UCLVC 1989.
- **Paton, W.A: Manual del Contador.** México Utecha 1943.

- Paulet, Jean Pierre: **Diccionario de Economía y Empresa**. Ediciones Gestión 2000. S.A.
- PCC. *Resolución Económica Quinto Congreso del PCC*. Editora Política. La Habana 1997.
- PCC: *Cuarto Congreso del PCC. Discursos y Documentos*. Editora Política La Habana 1992.
- PCC: *El Hombre y La Economía en el pensamiento del Ché*. Compilación de Textos. Editora Política. La Habana 1982.
- PCC: *Resoluciones Aprobadas por el Segundo Congreso del PCC*. Editora Política. La Habana 1981.
- PCC: *Tesis y Resoluciones. Primer Congreso del PCC, D.O.R del Comité Central del PCC*. La Habana. 1976.
- Santandreu, Eliseo: **El Chequeo de la Empresa**. Ediciones Gestión 2000 S.A. Primera Edición enero 1993.
- Sito, Aracelis: *Análisis Financiero para detectar las causales de insuficiencia monetaria en la empresa de producciones metálicas*. Febrero 1999.
- Urquijo de la Puente, José Luis: **Análisis para Decisiones Financieras**. Madrid. Duesto 1991.
- Weston, J. Fred: **Financias y Administración**. Novena Edición. México 1996  
 -www. Gestipilis.com, 2004.  
 -www. Googlee.com, noviembre 2003.
- [www.uchedu.ay/yyhh.Administración del Capital de Trabajo.20](http://www.uchedu.ay/yyhh.Administración%20del%20Capital%20de%20Trabajo.20)



# Anexos



Los anexos utilizados y que a su vez forman parte integrante de esta investigación son los siguientes:

Estados Financieros:

- **Anexo Nro. 1.** Estado de situación del año 2005 y 2006
- **Anexo Nro. 2.** Estado de resultado del año anterior (2005) y año actual (2006)
- **Anexo Nro.3 .** Gastos e Indicadores Seleccionados.

**Anexo Nro. 4.** Análisis del Cumplimiento de los Principales Indicadores Económicos Años 2005 y 2006.

**Anexo Nro. 5.** Situación de las cuentas por cobrar y pagar.

**ESTADO DE SITUACIÓN  
UEB TORICUBA**

**Año 2006.**

DESCRIPCIÓN	FI L A	AÑO_ANTER	PARCIAL	AÑO_ACTUAL
ACTIVO CIRCULANTE (Filas 2 a 9 + 11 + 13 a 29 + 31 a 39)	1	349110		383476
Efectivo en caja (101-109)	2	40		25480
Efectivo en banco - Moneda nacional (110-114)	3	156241		196933
Efectivo en banco para la reposición del rebaño básico (115)	4			
Efectivo en banco - Moneda extranjera (116-117)	5			
Efectivo en banco para la reposición de plantaciones permanentes (118)	6			
Efectivo en banco para inversiones materiales (119)	7			
Inversiones a corto plazo (120-129)	8			
Efectos por cobrar a corto plazo (130-133)	9	10853	2563	2563
Menos: Efectos por cobrar descontados (365-369)	10			
Cuentas por cobrar a corto plazo (135-138)	11	69575	37112	37112
Menos: Provisión para cuentas incobrables (490)	12			
Cuentas por Cobrar a Corto Plazo en Divisa (139)	13			
Pagos por Cuenta de Terceros (140)	14			
Préstamos y Otras Op.Cred. a Cob. a Corto Plazo (142)	15			
Pagos anticipados a suministradores (146-149)	16			2060
Pagos anticipados del proceso inversionista (150-153)	17			
Anticipos a justificar (161-163)	18			
Adeudos del presupuesto del estado (164-165)	19	1252		964
Reparaciones generales en proceso (172)	20			
Ingresos acumulados por cobrar (173-180)	21			
Dividendos y Participaciones por Cobrar (181)	22			
Producción terminada (183-184)	23	66230		95079
Útiles y herramientas en almacén (185)	24	123		208

Útiles y herramientas en uso (186)	25	4747		5614
Inventarios Ociosos (210)	26			
Envases y embalajes en almacén (187)	27	88		
Envases y embalajes en uso (188)	28	331		
Mercancías para la venta (189-191)	29			
Menos: Descuento comercial e impuesto (370-372)	30			
Materias primas (192-200)	31			
Otros inventarios (201-209)	32	19371		12345
Producción industrial en proceso (700-701)	33			
Producción agrícola en proceso (702-704)	34			
Producción animal en proceso (705-711)	35	20259		5118
Producciones para insumo (712)	36			
Plantaciones forestales en proceso (713-720)	37			
Otras producciones en proceso (721-729)	38			
Inversiones con medios propios en proceso (730)	39			
	40			
	41			
ACTIVO A LARGO PLAZO (Filas 43 a 46)	42			
Efectos por Cobrar a Largo Plazo (215-217)	43			
Cuentas por Cobrar a Largo Plazo (218-220)	44			
Préstamos y Otras Op.por Cobrar (221-224)	45			
Inversiones a largo plazo permanentes (225-234)	46			
	47			
	48			
ACTIVOS FIJOS (Filas 50+53+55+56)	49	289360		284262
Activos fijos tangibles (240-254)	50	318170	319330	284262
Menos: Depreciación de activos fijos tangibles (375-388)	51	28810	35068	
Depreciación para inversiones (389)	52			
Activos fijos intangibles (255-264)	53			
Menos: Amortización de activos fijos intangibles (390-399)	54			
Inversiones materiales (265-279)	55			

Equipos por instalar y mater.para el proceso inversionista (280-289)	56			
	57			
	58			
ACTIVOS DIFERIDOS (Filas 60 a 63)	59			
Gastos diferidos a corto plazo - Operaciones corrientes (300-306)	60			
Gastos diferidos a corto plazo - Inversiones materiales (307-309)	61			
Gastos diferidos a largo plazo - Operaciones corrientes (310-313)	62			
Gastos diferidos a largo plazo - Inversiones materiales (314-319)	63			
	64			
	65			
OTROS ACTIVOS (Filas 67 a 77)	66	1535232		2420747
Pérdidas en investigación (330-331)	67			
Faltantes en investigación (332-333)	68			
Cuentas por cobrar diversas - Operaciones corrientes (334-342)	69			
Cuentas por cobrar diversas del proceso inversionista (343-345)	70			
Efectos por Cobrar en Litigio (345)	71			
Cuentas por Cobrar en Litigio (347)	72			
Efectos por Cobrar Protestados 348)	73			
Cuentas por Cobrar en Proceso Judicial (349)	74			
Operaciones entre dependencias - Activo (350-353)	75	1535232		2420747
Depósitos y fianzas (354-355)	76			
Pagos a Cuenta de Utilidades (356-358)	77			
	78			
	79			
TOTAL DEL ACTIVO (Filas 1 + 42 + 49 + 59 + 66)	80	2173702		3088485
	81			
PASIVO CIRCULANTE (Filas 82 a 99)	82	90654		71723
Nóminas por pagar (455-459)	83			6821
Retenciones por pagar (460-469)	84	476		695
Dividendos y Participaciones por pagar (400)	85			

Efectos por pagar a Corto Plazo (401-404)	86			
Cuentas por pagar a corto plazo en pesos(405-414)	87	69376		40781
Cuentas por pagar a corto plazo en Divisa (415)	88			
Cobros por Cuenta de Terceros (416)	89			
Cuentas por pagar - Activos fijos tangibles (421-424)	90			
Cuentas por pagar del proceso inversionista (425-429)	91			
Cobros anticipados (430-434)	92	929		1753
Depósitos recibidos (435-439)	93			
Obligaciones con el presupuesto del estado (440-448)	94	10136		11011
Subsidio por pérdidas recibido en exceso al cierre del año (449)	95			
Préstamos recibidos (470-478)	96			
Préstamos recibidos para inversiones (479)	97			
Gastos acumulados por pagar (480-489)	98			
Provisiones (Filas 100 a 107)	99	9737		10662
Provisión para Cuentas Incobrables (490)	100			
Provisión para Reparaciones Generales (491)	101			
Provisión para vacaciones (492)	102	9737		10662
Provisión para la reposición de plantaciones permanentes (493)	103			
Provisión para innovadores y racionalizadores (494)	104			
Provisión para la reposición del rebaño básico (495)	105			
Provisión para Inversiones(496)	106			
Otras Provisiones Operacionales(497-500)	107			
	108			
	109			
PASIVOS A LARGO PLAZO (Filas 111 a 115)	110			
Efectos por pagar a Largo Plazo (510-514)	111			
Cuentas por pagar a Largo Plazo (515-519)	112			
Préstamos Recibidos por pagar a Largo Plazo (520-524)	113			
Obligaciones a largo plazo (525-532)	114			
Otras Provisiones a largo Plazo (533-	115			

539)	5			
	11			
	6			
	11			
	7			
PASIVOS DIFERIDOS (Filas 119)	11			
	8			
Ingresos diferidos (545-549)	11			
	9			
	12			
	0			
	12			
	1			
OTROS PASIVOS (Filas 123 a 127)	12	1429425		1970914
	2			
Sobrante de activos fijos en investigación (555)	12			
	3			
Sobrante de otros medios en investigación (556-564)	12			
	4			
Cuentas por pagar diversas (565-569)	12			
	5			
Ingresos de períodos futuros (570-574)	12			
	6			
Operaciones entre dependencias - Pasivo (575-590)	12	1429425		1970914
	7			
	12			
	8			
	12			
	9			
TOTAL PASIVO (Filas 82 + 110 + 118 + 122)	13	1520079		2042637
	13			
	0			
	13			
	1			
	13			
	2			
PATRIMONIO (Filas 134 a 141 + 147 + 148)	13	653623		1045848
	13			
	3			
Inversión Estatal (600-615)	13	289022		284264
	13			
	4			
Recursos Recibidos para Inv.Materiales (617-619)	13			
	13			
	5			
Donaciones Recibidas en Activos Fijos (620-625)	13			
	13			
	6			
Donaciones Recibidas otras (626-629)	13			
	13			
	7			
Utilidades retenidas (630-634)	13			
	13			
	8			
Subsidio por pérdidas (635-639)	13			
	13			
	9			
Pérdidas (640-644) (con signo negativo)	14			
	14			
	0			
Reservas patrimoniales (Filas 142 a 146)	14			
	14			
	1			
Reserva para contingencias y pérdidas futuras (645)	14			
	14			
	2			
Reserva para investigaciones (646)	14			
	14			
	3			
Reserva para desarrollo (ENPA) (647)	14			
	14			
	4			

Reserva para inversiones (648)	14 5			
Otras reservas patrimoniales (649-654)	14 6			
Utilidad del Período (Del Estado B Fila 73)	14 7	364601		761584
Pérdida del Período (Del Estado B Fila 72)	14 8			
	14 9			
	15 0			
TOTAL PASIVO Y PATRIMONIO (Filas 130 y 133)	15 1	2173702		3088485
Capital de Trabajo (filas 1-83)	15 2	349110		376655

**Fuente:** Dirección de Contabilidad y Finanzas del CAI Arrocero Sur del Jíbaro.

Estado de Resultados

UEB TORICUBA

Año 2006

DESCRIPCION	FIL A	AÑO ANTERI OR	AÑO ACTU AL
-------------	----------	---------------------	-------------------

Ventas de producciones y servicios (900 a 905)	1	1928285	215503 8
Ventas en el Mercado Agropecuario(906 a 907)	2	71903	
Más:Subsidio a Productos (916-Subcta 100)	3	798513	900673
Subsidio Diferencia de Precio (917-Subcta 100)	4		
Compensación Precios Estabilizados (918-Subcta 100)	5		
Otras Subvenciones (919 Subcuenta 100)	6		
Menos: Devoluciones y rebajas en ventas de producciones y servicios (800 a 802)	7		
Impuesto x Ventas de Productos y Servicios (805)	8		
Impuesto Mercado Agropecuario (808)	9	5828	
Impuesto Forestal (809)	10		
VENTAS NETAS EN PRODUCCIONES Y SERVICIOS (Filas 1A6-7 A 10)	11	2792873	305571 1
Costo de ventas de producciones y servicios (810 A 813)	12	2304761	216708 4
Costo de ventas mercado agropecuario (814)	13	55242	
UTILIDAD O PERDIDA BRUTA EN VENTAS (Filas 11-12-13)	14	432870	888627
Menos: Gastos de distribución y venta (819-821)	15		
Gastos de operación - transporte (831-834)	16		
UTILIDAD O PERDIDA NETA EN VENTA DE PRODUCCIONES Y SERVICIOS (Filas 14-15-16)	17	432870	888627
Menos: Exceso de costo en inversiones forestales y con Med.Pro (845)	18		
Exceso x Fomento y Mant. Plant.Permanent.Baja (846)	19		
Exceso de gastos en conversión de animales en desarrollo a básico (847)	20		
Gastos x Muertes animales en desarrollo (848)	21		267
Perdidas en Cosechas (849)	22		
UTILIDAD O PERDIDA NETA EN LA ACTIVIDAD FUNDAMENTAL (Filas 17-18 A 22)	23	432870	888360
Menos: Gastos Generales y de Administración Act.Product. (822 a 823)	24		
UTILIDAD O PERDIDA EN OPERACIONES (Filas 23 - 24)	25	432870	888360
Ventas de Mercancías en el Merc.Agrop. (908 a 910)	26		
Ventas de mercancías (911 a 915)	27		
Mas: Subsidio a Productos (916-Subcta 200)	28		
Subsidio Diferencia de Precios (917-Subcta 200)	29		
Compensación Precios Estabilizados (918-Sbcta 200)	30		
Otras Subvenciones (919-Subcta 200)	31		
Menos: Devoluciones y Rebajas en Ventas Mercanc (803-804)	32		
Impuestos por ventas Mercado Agrop.(806)	33		2938
Impuesto por las ventas de mercancías (807)	34		
Ventas Netas en Comercio (26 A 31-32 A 34)	35		-2938
Costo de ventas de mercancías (815-817)	36		
Costo de ventas en el Merc.Agrop.(818)	37		
MARGEN COMERCIAL (Filas 35-36-37)	38		-2938
Menos: Gastos de operación - comercio (825-829)	39		
Gastos de Operaciones Mercado Agropec. (830)	40		
Gastos Generales y de Administración Act.Comerc.(824)	41		
UTILIDAD O PERDIDA NETA EN LA OPERACION COMERCIAL (Filas 38-39-40-41)	42		-2938
Faltante en Coteo Hurtos y Desaparición Anim.Desarr.	43		



(850)			
Otros Gtos x Falt.Péd de Bienes (851-853)	44		
Diferencias de Tasación Med.Rotación (854)	45		
Gastos por Serv. e Intereses Bancarios (835)	46	49918	122773
Otros Gastos Financieros (836)	47	711	980
Cancelación de Cuentas por Cobrar (837)	48		
Gastos por Multas, Sanciones e Indemnización y Recg.por mora (838)	49		
Gastos de Flutuación Tasas de Cambio (839)	50		
Pérdidas en Negocios Conjuntos y Asosiac.Económicas (840)	51		
Gastos de años anteriores (855-864)	52		
Gastos de comedores y cafeterías (865)	53	2762	4922
Gastos de autoconsumo - Ventas a trabajadores (866)	54		
Gastos de autoconsumo - Ventas en el mercado agropecuario (867)	55		
Otros gastos (868-869)	56	18354	377
	57		
Más: Ingresos por indemnizaciones (920)	58		
Ingresos por fluctuaciones de las tasas de cambio (921)	59		
Utilidad en negocios conjuntos y asociaciones económicas (922)	60		
Intereses y dividendos ganados (923)	61		
Otros ingresos financieros (924-925)	62		
Ingresos por sobrante de bienes (930 a 939)	63		
Ingresos de años anteriores (940 a 949)	64		
Ingresos de comedores y cafeterías (950)	65	2896	5214
Ingresos de autoconsumo - Ventas a trabajadores (951)	66		
Ingresos de autoconsumo - Ventas en el mercado agropecuario (952)	67		
Otros ingresos (953 a 954)	68	580	
	69		
PERDIDA DEL PERIODO (Filas 25+42-43 a 56+58 a 68)Est.A f-148	70		
UTILIDAD DEL PERIODO (Filas 25+42-43 a 56+58 a 68)Est.A f-147	71	364601	761584
Menos:Reserva para contingencias y pérdidas futuras	72		
UTILIDAD ANTES DE IMPUESTOS (Filas 71-72)	73	364601	761584
Menos: Impuestos sobre utilidades	74		
UTILIDAD DESPUES DE IMPUESTOS (Filas 73-74) y (Filas 76 a 77)	75	364601	761584
Utilidades a Aportar al Presupuesto	76		
Utilidades Retenidas Disponibles	77		
	78		
	79		
	80		
	81		
UTILIDAD O PERDIDA NETA DEL PERIODO (Filas 72+73)	82	364601	761584

Fuente: Dirección de Contabilidad y Finanzas del CAI Arrocerero Sur del Jíbaro.

## Gastos e Indicadores Seleccionados

## UEB TORICUBA

DESCRIPCION	FILA	AÑO ANTERIOR	AÑO ACTUAL
GASTOS POR ELEMENTOS	0		
Materias primas y materiales	1	114965	62785
Combustibles	2	4200	7386
Energía	3	1247	7178
Salarios	4	210798	279820
Otros gastos de la fuerza de trabajo	5	81007	109742
De ellos : Contribución a la seguridad social	6	26296	34963
Seguridad Social a Corto Plazo	7	2116	4854
Impuesto por la utilización de la fuerza de trabajo	8	52595	69926
Amortización	9	8442	6258
De ella : Depreciación de activos fijos tangibles	10	8442	6258
Otros gastos monetarios (Filas 12 a 14)	11	300	25852
Servicios productivos recibidos	12	300	23740
Dietas y otros gastos de personal en efectivo (inc.Cheq)	13		
Otros gastos	14		2112
TOTAL DE GASTOS (Filas 1 a 5 + 9 + 11)	15	420960	499021
-----	15		
DATOS INFORMATIVOS	15		
-----	15		
Producción mercantil de toda la empresa : Costo	16	2400949	2195933
Producción mercantil de toda la empresa : Valor	17	2839646	3084560
Producción total de toda la empresa : Costo	18	383085	406668
Producción total de toda la empresa : Valor	19	932812	1357895
Valor Agregado	20	812100	1256806
	21		
	22		
	23		
	24		
Promedio de trabajadores	25	35	35

**Fuente:** Dirección Contabilidad y Finanzas del CAI Arrocero Sur del Jíbaro.

**Análisis del Cumplimiento de los Principales Indicadores Económicos  
Año 2006  
UEB TORI CUBA**

Descripción	Fila	Año Anterior	Plan	Real	%	Relación
INGRESOS TOTALES	1	2,796,348.43	2,964,400.00	3,060,925.57	103.26	109.46
VENTAS TOTALES	2	2,792,871.95	2,964,400.00	3,055,711.28	103.08	109.41
VENTAS EXTERNAS	3	2,491,588.57	2,517,800.00	2,520,578.89	100.11	101.16
De ellas: Mercado Agropecuario	4	66,074.21				
VENTAS INTERNAS	5	301,283.38	446,600.00	535,132.39	119.82	177.62
INGRESOS DE COMEDORES Y CAFETERIA	6	2,896.29		5,214.29		180.03
OTROS INGRESOS	7	580.19				
COSTOS GASTOS IMPUESTOS	8	2,431,747.72	2,283,300.00	2,299,341.27	100.70	94.56
COSTOS DE VENTAS TOTALES	9	2,360,002.52	2,283,300.00	2,167,083.69	94.91	91.83
COSTOS DE VENTAS EXTERNOS	10	2,331,198.88	1,932,500.00	1,226,396.03	63.46	52.61
De ellos; Mercado Agropecuario	11	55,241.72				
COSTOS DE VENTAS INTERNOS	12	28,803.64	350,800.00	940,687.66	268.15	3,265.86
GASTOS GENERALES DE ADMINISTRACION	13	337,993.56	370,000.00	401,980.50	108.64	118.93
GASTOS DE COMEDORES Y CAFETERIA	14	2,761.80		4,922.06		178.22
OTROS GASTOS	15	68,983.40	-370,000.00	127,335.52	-34.42	184.59
UTILIDAD O PERDIDA DEL PERIODO	16	364,600.71	681,100.00	761,584.30	111.82	208.88
PROMEDIO DE TRABAJADORES	17	35.00	35.00	35.00	100.00	100.00
PRODUCCION BRUTA	18	932,812	1,214,400.00	1,357,895	111.82	145.57
COSTO DE LA PRODUCCION BRUTA	19	383,085	492,000.00	406,668	82.66	106.16
COSTO POR PESO DE LA PROD.BRUTA	20	0.41	0.41	0.30	73.17	73.17
VALOR AGREGADO	21	812,099.23	1,086,000.00	1,270,067.44	116.95	156.39
PRODUCCION MERCANTIL	22	2,839,646	2,964,400.00	3,084,560	104.05	108.62
COSTO DE LA PRODUCCION MERCANTIL	23	2,400,949	2,242,000.00	2,195,933	97.95	91.46
COSTO POR PESO DE LA PRODUC. MERCANT	24	0.85	0.76	0.71	93.42	83.53
COSTO POR PESO DE VENTAS TOTALES	25	0.85	0.77	0.71	92.21	83.53
PRODUCTIVIDAD VALOR AGREGADO	26	23,202.84	31,028.57	36,287.64	116.95	156.39
SALARIO MEDIO	27	6,022.79	7,634.29	7,994.86	104.72	132.74
PRODUCTIVIDAD MERCANTIL	28	81,132.74	84,697.14	88,130.29	104.05	108.62
PRODUCTIVIDAD EN VENTAS	29	79,796.34	84,697.14	87,306.04	103.08	109.41
TOTAL DE GASTOS	30	420,960.00	492,000.00	499,021.00	101.43	118.54
MATERIAS PRIMAS Y MATERIALES	31	114,965.43	88,500.00	62,785.19	70.94	54.61
COMBUSTIBLES	32	4,200.04	6,000.00	7,385.73	123.10	175.85
ENERGIA	33	1,247.30	13,900.00	7,177.69	51.64	575.46
SALARIO	34	210,797.79	267,200.00	279,820.20	104.72	132.74
SEGURIDAD SOCIAL	35	28,412.08	37,400.00	39,816.70	106.46	140.14
AMORTIZACION	36	8,442.00	8,800.00	6,257.76	71.11	74.13
SERVICIOS PRODUCTIVOS	37	300.00	20,000.00	10,478.95	52.39	3,492.98
ESTIMULACION SALARIAL	38					
OTROS GASTOS	39	52,595.36	50,200.00	85,298.78	169.92	162.18
GASTO MATERIAL	40	120,412.77	108,400.00	77,348.61	71.35	64.24
OTROS INDICADORES DE EFICIENCIA	40.0	//////////	//////////	//////////	//////////	//////////
Gastos de Sal.por Peso Valor Agreg.	41	0.26	0.25	0.22	88.00	84.62
Gastos totales por peso de Valor Agr	42	0.52	0.45	0.39	86.67	75.00
Gastos Sal.por peso de Ventas	43	0.08	0.09	0.09	100.00	112.50
Gastos Total por peso de Vantas	44	0.15	0.17	0.16	94.12	106.67
Gastos de Sal.por peso Prod.Merc.	45	0.07	0.09	0.09	100.00	128.57
Gastos totales por peso Prod.,Merc	46	0.15	0.17	0.16	94.12	106.67
Gastos de Direc.por peso de Ing.	47	0.12	0.12	0.13	108.33	108.33

Gastos de Direc.por peso de gastos	48	0.80	0.75	0.81	108.00	101.25
Costo por Peso Total	49	0.87	0.77	0.75	97.40	86.21

Fuente: Dirección Contabilidad y Finanzas del CAI Arrocero.

## SITUACIÓN DE LAS CUENTAS COBRAR Y POR PAGAR

### UEB Toricuba

ENTIDADES	Cuentas por Cobrar		Cuentas por Pagar	
	Moneda Nacional		Moneda Nacional	
	Saldo	No Vencida	Saldo	No Vencida
Mercado de Nuevo Tipo S.S. # 2	7054,26	7054,26		
Placita de Nuevo Tipo Banao	11160,00	11160,00		
Empresa Pecuaria Sancti Spíritus	600,24	600,24		
Mercado Agropecuario Jatibonico	4760,00	4760,00		
Mercado Agropecuario Olivos 1	15267,39	15267,39		
MAE Especial Cabaiguán	10796,48	10796,48		
Mercado Agropecuario # 3 Zaza	7340,04	7340,04		
Empresa Materiales Construcción	12696,84	12696,84		
UBPC Mapos	1098,37	1098,37		
Mercado # 9	3280,00	3280,00		
UBPC Tayabacoa	270,56	270,56		
MAE # 20 S.S.	7919,18	7919,18		
UBPC Las Nuevas	157,78	157,78		
UBPC La Granjita			560,00	560,00
Empresa Pecuaria Managuaco			30304,10	30304,10
UBPCA Mapos			22075,30	22075,30
UBPCA Las Nuevas			43317,90	43317,90
<b>Total</b>	<b>82.401</b>	<b>82.401</b>	<b>96.257</b>	<b>96.257</b>

Nota: Todas las cuentas están en 30 días.

Fuente: UEB Toricuba.